

Соединительные Системы GLENAIR



Серия 23 «SuperNine[®]»

(Расширенный Модельный Ряд, MIL-DTL-38999, серия 3)

Содержание	Стр.
Основные характеристики	5
Соединители, стандартное исполнение, для применения с сигнальными и силовыми контактами # 23, # 22D, # 20, # 16, # 12	10
• Контактные схемы	10
• Соединители с обжимными контактами	16
• Соединители герметизированного типа, с дополнительными кольцевыми уплотнениями	29
• Флэш-накопители USB2.0	46
• Быстросъемные вилки	47
• Розетки с контактами под печатный монтаж	50
• Переборочные и технологические переходники	66
Соединители с силовыми контактами # 8 под обжимку	72
Соединители «SuperNine®», серия 253, модификации SPACE GRADE	78
Соединители с комбинированными контактными схемами для применения с сигнальными контактами # 23, # 22D, # 20, аксиальными и силовыми контактами # 16, # 12, # 8, специализированными контактами # 12 и # 8	99
• Контакты. Контактные схемы	101
• Соединители с обжимными контактами	112
• Розетки с контактами под печатный монтаж	117
• Быстросъемные вилки	129
• Переборочные и технологические переходники	134
• Соединители с контактными модулями «SpeedMaster™»	141
Соединители, серии 253, врубного сочленения	150
Герметичные розетки	163
• Общие характеристики. Контактные схемы	163
• Герметичные розетки с сигнальными и силовыми контактами # 22D, # 20, # 16, # 12	169
• Герметичные розетки с дополнительными кольцевыми уплотнениями	182
• Герметичные переборочные переходники	185
• Герметичные розетки с применением аксиальных контактов # 16, # 12, # 8	192
• Герметичные переборочные переходники с применением аксиальных контактов # 16, # 12, # 8	194
Герметичные облегченные розетки и переборочные переходники, модификация «CODE RED»,	199

Содержание	Стр.
Высокотемпературные соединители для применения с обжимными сигнальными и силовыми контактами # 22D, # 20, # 16, # 12	210
Соединители с интерфейсом RJ45/USB	211
Кабельные сборки на базе соединителей модельного ряда «SuperNine®» и вилок RJ45/USB	254
Соединители с интерфейсом HDMI2.0	261
Кабельные сборки на базе соединителей модельного ряда «SuperNine®» и вилок HDMI2.0	278
Кабельные сборки на базе октаксиальных контактных модулей # 8 E1 Ochito®	280
Кабельные сборки на базе октаксиальных контактных модулей # 8 SpeedMaster™	296
Соединители с фильтр контактами	297
Соединители модельного ряда «SuperNine®» для применения с оптическими контактами	313
• Контакты. Контактные схемы	313
• Информация для заказа соединителей для применения с оптическими контактами	325
• Кабельные оптоволоконные сборки	329
Аксессуары	336
• Композитные и металлические эксплуатационные заглушки	336
• Кожухи	341
• Защитные крышки для розеток	364
• Контргайки для розеток	367
• Фланцевые уплотнения для розеток с квадратным фланцем	368
• Фланцевые уплотнения для розеток с контргайкой	369
Контакты и контактные модули GLENAIR. Описание. Информация для заказа	370
Инструмент	379
Координатные сетки для печатного монтажа. Обзор	389

Электрические соединители GLENAIR

Серия 23, «SuperNine®»

Расширенный модельный ряд MIL-DTL-38999, серия 3

Базовые размеры и основные характеристики полностью соответствуют требованиям стандарта MIL-DTL-38999. Соединители GLENAIR модельного ряда «SuperNine®» взаимозаменяемы и взаимосочленяемы с соединителями стандарта MIL-DTL-38999, серия 3

Типовые материалы и покрытия корпусов соединителей GLENAIR

Индекс покрытия	Материал корпуса	Описание
ME	алюминий	Химически осажденный никель
MT		Никель PTFE, 500 ч
NF		Оливково серый кадмий поверх химически осажденного никеля
ZR		Черный цинк/никель поверх химически осажденного никеля
T0	титан	Без покрытия
TP3		Электроосажденный никель
Z1	нержавеющая сталь	Пассивирование
ZL		Электроосажденный никель
AB	морская бронза	Без покрытия

По остальным материалам и покрытиям требуется консультация

Комплект поставки соединителей серии 233 для применения с контактами # 23, # 22D, # 20, # 16, # 12:

- Соединитель
- Комплект контактов
- Монтажный инструмент (установка/извлечение контактов)
- Пробки

Электрические характеристики

Индекс режима эксплуатации	Рабочее напряжение		Тестовое напряжение, пер. ток, ср. кв., 60 Гц							
	уровень моря		уровень моря		15 240 м		21 3400 м		30 480 м	
	пер. ток ср.кв.	пост. ток	несочлененный	сочлененный	несочлененный	сочлененный	несочлененный	сочлененный	несочлененный	сочлененный
M	400	550	1300	1300	550	800	350	800	200	800
N	300	450	1000	1000	400	600	260	600	200	600
I	600	850	1800	1800	600	1000	400	1000	200	1000
II	900	1250	2300	2300	800	1000	500	1000	200	1000

Ток на контакт, А (стандартное исполнение с контактами под обжимку)

Контакт	Стандартное исполнение с контактами под обжимку	Герметичные
# 23, # 22D	5	3
# 20	7.5	5
# 16	13	10
# 12	23	17
# 8	46	–

Сопротивление изоляции – не менее 5 000 МОм

Калибры применяемых проводов (AWG):

для контактов # 23: # 22 – # 28, для контактов # 22D: # 22 – # 28

для контактов # 20: # 20 – # 24, для контактов # 16 : # 16 – # 20

для контактов # 12: # 12 – # 14, для контактов # 8 : # 8 – # 10

Экранирование

Частота, МГц	Затухание, дБ, мин		Частота, МГц	Затухание, дБ, мин	
	Материалы и покрытия			Материалы и покрытия	
	ME, ZL	MT, NF, ZR		ME, ZL	MT, NF, ZR
100	90	90	1 500	76	69
200	88	88	2 000	70	65
300	88	88	3 000	69	61
400	87	87	4 000	68	58
800	85	85	6 000	66	55
1 000	85	85	10 000	65	50

Герметичность (по гелию) – 1×10^{-6} см³/с

Срок службы – 500 циклов (стандартные контакты), 1 500 циклов (специальные контакты)

Базовые установочные размеры

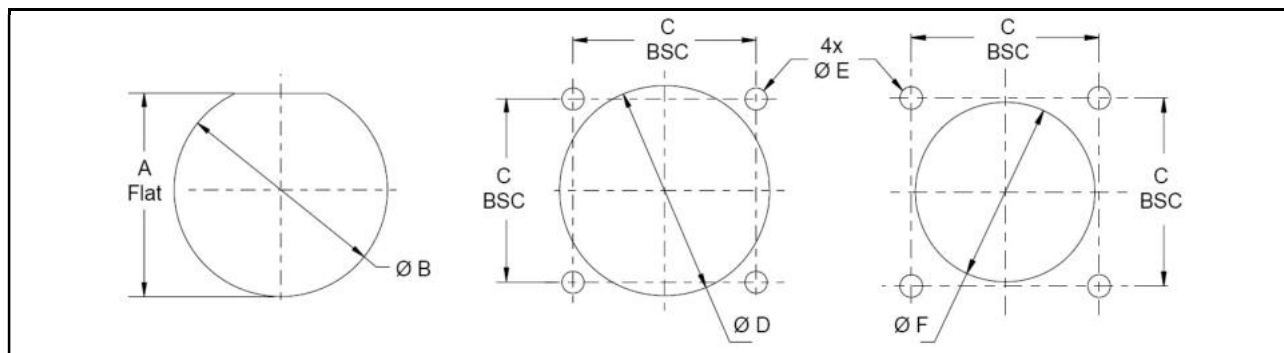

Размер корпуса		Розетка с конргайкой		Розетка с квадратным фланцем			
		A	Ø B	C	Ø D Min	Ø E	Ø F Min
A	9	16.46 – 16.69	17.60 – 17.86	18.26	16.66	3.12 – 3.38	13.12
B	11	19.33 – 19.58	20.96 – 21.21	20.62	20.22		15.88
C	13	24.00 – 24.26	25.65 – 25.91	23.01	23.42		19.05
D	15	27.30 – 27.56	28.83 – 29.08	24.61	26.59		23.01
E	17	30.48 – 30.73	32.00 – 32.26	26.97	30.96		25.81
F	19	33.65 – 33.91	35.18 – 35.43	29.36	32.94		28.98
G	21	36.83 – 37.08	38.35 – 38.61	31.75	36.12		32.16
H	23	40.00 – 40.26	41.53 – 41.78	34.93	39.29	3.78 – 4.04	34.93
J	25	43.18 – 43.43	44.70 – 44.96	38.10	42.47	3.68 – 3.94	37.69

Размер корпуса	Максимальное усилие сочленения/расчленения, Нм	Минимальное усилие расчленения, Нм
9	0.9	0.2
11	1.4	0.2
13	1.8	0.2
15	2.3	0.3
17	2.7	0.3
19	3.2	0.3
21	3.6	0.6
23	4.1	0.6
25	4.6	0.6

Рекомендованные размеры толщины панелей при применении розеток серий 233-205, 233-206, 233-207 – 233-211

Для всех розеток с конргайкой:

Размеры корпусов от 21 до 25 – 1.57 – 3.20 мм

Для розеток с квадратным фланцем серий 233-205 и 233-206:

Размеры корпусов от 9 до 19 – 5.80 мм

Размеры корпусов от 21 до 25 – 5.00 мм

Для розеток с квадратным фланцем серий 233-207 – 233-211:

Передний монтаж, размеры корпусов от 9 до 19 – 5.80 мм

Передний монтаж, размеры корпусов от 21 до 25 – 5.00 мм

Задний монтаж, размеры корпусов от 9 до 19 – 8.59мм

Задний монтаж, размеры корпусов от 21 до 25 – 7.80 мм

Базовые углы поляризации

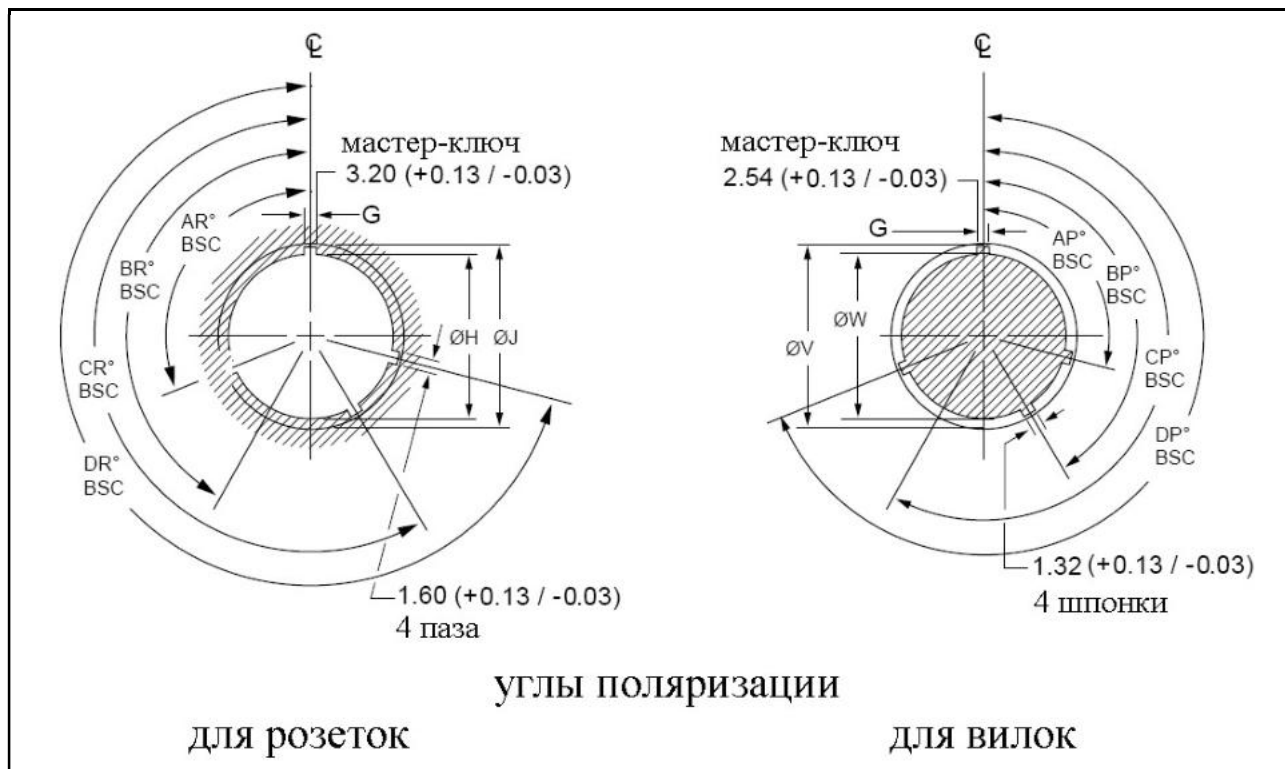

Размер корпуса	Индексы и углы поляризации	A°	B°	C°	D°
9	N	105	140	215	265
	A	102	132	248	320
	B	80	118	230	312
	C	35	140	205	275
	D	64	155	234	304
	E	91	131	197	240
11 13 15	N	95	141	208	236
	A	113	156	182	292
	B	90	145	195	252
	C	53	156	220	255
	D	119	146	176	298
	E	51	141	184	242
17 19 21 23 25	N	80	142	196	293
	A	135	170	200	310
	B	49	169	200	244
	C	66	140	200	257
	D	62	145	180	280
	E	79	153	197	272

Провода, рекомендованные к применению

M22759/11

Проводник – медь/серебро, изоляция – прессованный PTFE. Стойкие к воздействию света, высоких температур и истирания. Рабочее напряжение – до 600 В (уровень моря)

M22759/16

Проводник – медь/олово, изоляция – прессованный ETFE. Стойкие к воздействию света, высоких температур и истирания. Рабочее напряжение – до 600 В (уровень моря)

M22759/18

Проводник – медь/олово, изоляция – прессованный ETFE. Для аэрокосмической промышленности, стойкость к истиранию, механическая долговечность, рабочее напряжение – до 600 В (уровень моря)

M22759/32

Проводник – медь/олово, изоляция – плетеный ETFE. Стойкие к воздействию света, высоких температур и истирания. Для аэрокосмической промышленности, стойкость к истиранию, механическая долговечность, рабочее напряжение – до 600 В (уровень моря)

M22759/33

Проводник – медь/серебро, изоляция – плетеный ETFE. Стойкие к воздействию света, высоких температур и истирания. Для аэрокосмической промышленности, стойкость к истиранию, механическая долговечность, рабочее напряжение – до 600 В (уровень моря)

M22759/34

Проводник – медь/олово, наружная изоляция – прессованный ETFE. Экранированный. Для применения в авиационной промышленности при высоких температурах, стойкие к истиранию, рабочее напряжение – до 600 В (уровень моря)

M22759/44

Проводник – медь/серебро, изоляция – плетеный ETFE. Для жестких условий эксплуатации, где требуется механическая прочность и гибкость. Для применения при высоких температурах, рабочее напряжение – до 600 В (уровень моря)

M22759/45

Проводник – медь/никель, изоляция – плетеный ETFE. Для жестких условий эксплуатации, где требуется механическая прочность, коррозионная стойкость и гибкость. Для применения при высоких температурах, рабочее напряжение – до 600 В (уровень моря)

M22759/46

Проводник – высокопрочная медь/никель, изоляция – плетеный ETFE. Для жестких условий эксплуатации, где требуется механическая прочность, коррозионная стойкость и гибкость. Для применения при высоких температурах, рабочее напряжение – до 600 В (уровень моря)

M22759/90

Проводник – высокопрочная медь/никель, двойная изоляция. Для жестких условий эксплуатации, где требуется механическая прочность, коррозионная стойкость. Для применения при высоких температурах, рабочее напряжение – до 600 В (уровень моря)

961-047

Высокотемпературные одиночные провода. Специализированный медно никелевый проводник. 24 – 8 AWG, 10 цветов изоляции. Для высокотемпературных соединителей серии 233-273

960-2371

Высокотемпературные витые пары. Специализированный медно никелевый проводник. Для высокотемпературных соединителей серии 233-273

**Соединители, серия 233, модельный ряд «SuperNine®»,
для применения с сигнальными и силовыми контактами # 23, # 22D, # 20, # 16, # 12**

Схемы стандартной плотности контактов (контакты # 22D, # 20, # 16, # 12)

СИМВОЛЫ КОНТАКТОВ

#22D • #16 ⊕
#20 ⊖ #12 ⊙

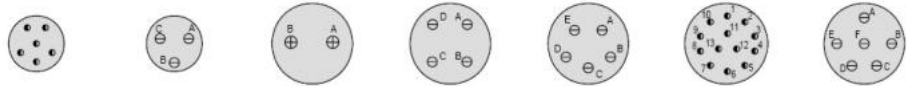

контактные схемы	9-35	9-98	11-2	11-4	11-5	11-35	11-98
количество контактов	6	3	2	4	5	13	6
калибр контактов	#22D	#20	#16	#20	#20	#22D	#20
режим эксплуатации	M	I	I	I	I	M	I

СИМВОЛЫ КОНТАКТОВ

#22D • #16 ⊕
#20 ⊖ #12 ⊙

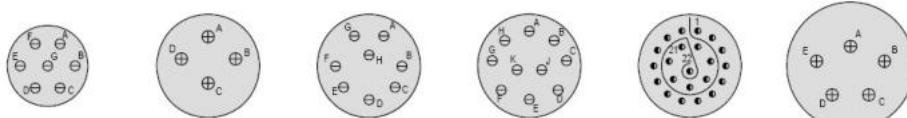

контактные схемы	11-99	13-4	13-8	13-98	13-35	15-5
количество контактов	7	4	8	10	22	5
калибр контактов	#20	#16	#20	#20	#22D	#16
режим эксплуатации	I	I	I	I	M	II

СИМВОЛЫ КОНТАКТОВ

#22D • #16 ⊕
#20 ⊖ #12 ⊙

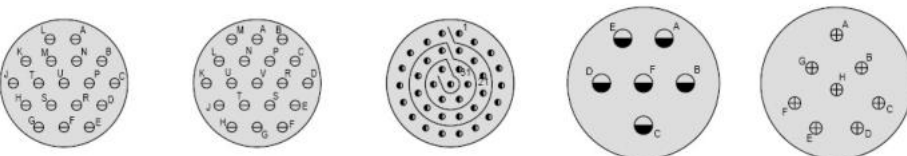

контактные схемы	15-18	15-19	15-35	17-6	17-8
количество контактов	18	19	37	6	8
калибр контактов	#20	#20	#22D	#12	#16
режим эксплуатации	I	I	M	I	II

СИМВОЛЫ КОНТАКТОВ

#22D • #16 ⊕
#20 ⊖ #12 ⊙

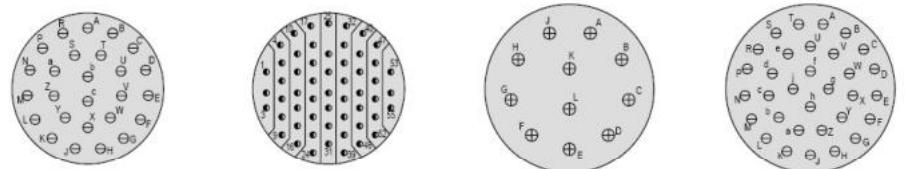

контактные схемы	17-26	17-35	19-11	19-32
количество контактов	26	55	11	32
калибр контактов	#20	#22D	#16	#20
режим эксплуатации	I	M	II	I

СИМВОЛЫ КОНТАКТОВ

#22D • #16 ⊕
#20 ⊖ #12 ⊙

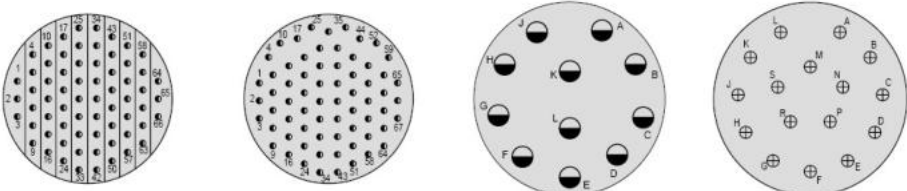

контактные схемы	19-35	19-45	21-11	21-16
количество контактов	66	67	11	16
калибр контактов	#22D	#22D	#12	#16
режим эксплуатации	M	M	I	II

Схемы стандартной плотности контактов (контакты # 22D, # 20, # 16, # 12)

СИМВОЛЫ КОНТАКТОВ

#22D • #16 ⊕
#20 ⊖ #12 ●

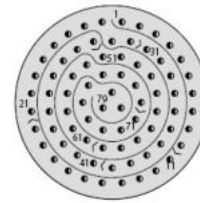
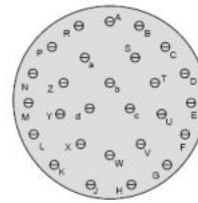
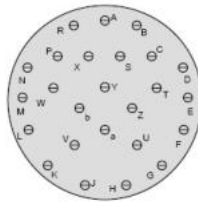
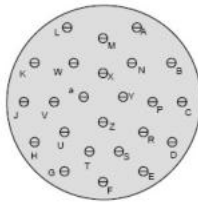

контактные схемы

21-24

21-25

21-27

21-35

количество контактов

24

25

27

79

калибр контактов

#20

#20

#20

#22D

режим эксплуатации

I

I

I

M

СИМВОЛЫ КОНТАКТОВ

#22D • #16 ⊕
#20 ⊖ #12 ●

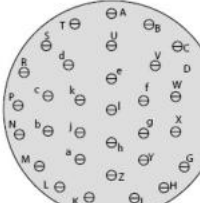
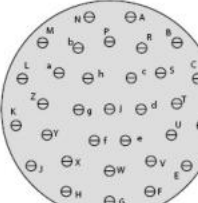
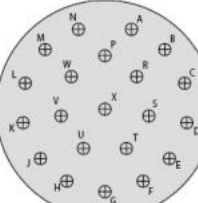
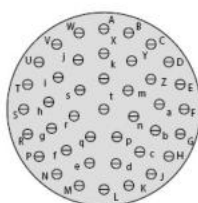

контактные схемы

21-41

23-21

23-32

23-34

количество контактов

41

21

32

34

калибр контактов

#20

#16

#20

#20

режим эксплуатации

I

II

I

I

СИМВОЛЫ КОНТАКТОВ

#22D • #16 ⊕
#20 ⊖ #12 ●

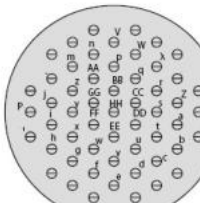
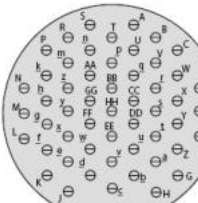
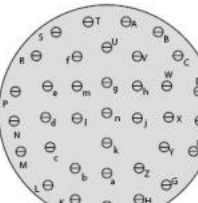
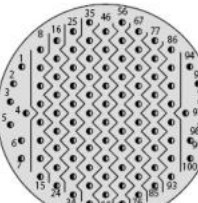

контактные схемы

23-35

23-36

23-53

23-55

количество контактов

100

36

53

55

калибр контактов

#22D

#20

#20

#20

режим эксплуатации

M

I

I

I

СИМВОЛЫ КОНТАКТОВ

#22D • #16 ⊕
#20 ⊖ #12 ●

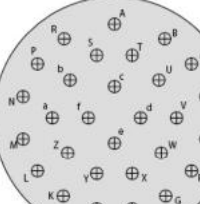
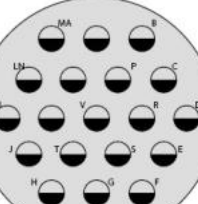
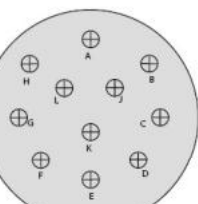
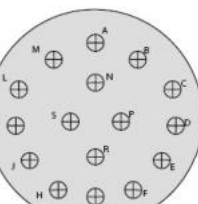

контактные схемы

23-97

23-99

25-19

25-29

количество контактов

16

11

19

29

калибр контактов

#16

#16

#12

#16

режим эксплуатации

I

II

I

I

СИМВОЛЫ КОНТАКТОВ

#22D • #16 ⊕
#20 ⊖ #12 ●

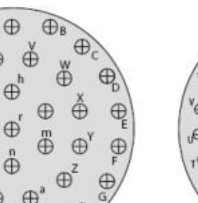
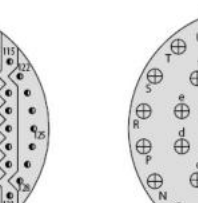
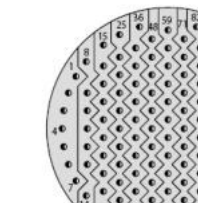

контактные схемы

25-35

25-37

25-61

количество контактов

128

37

61

калибр контактов

#22D

#16

#20

режим эксплуатации

M

II

I

Схемы высокой плотности контактов (контакты # 23)

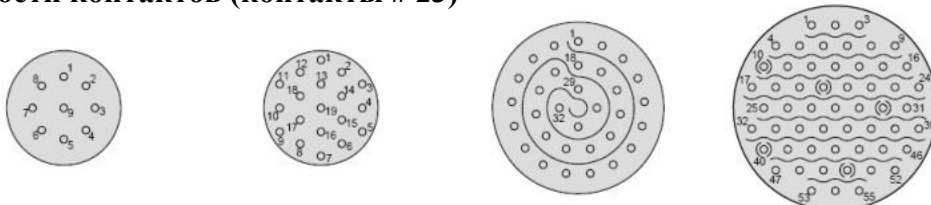

контактная схема	09-09	11-19	13-32	15-55
количество контактов	9	19	19	55
калибр контактов	#23	#23	#23	#23
режим эксплуатации	N	N	N	N

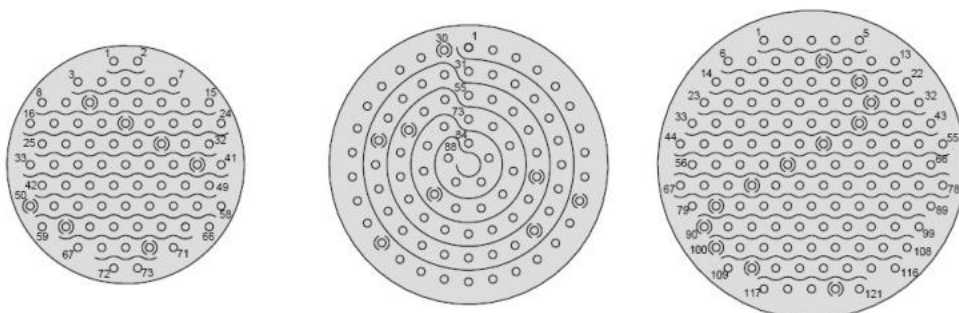

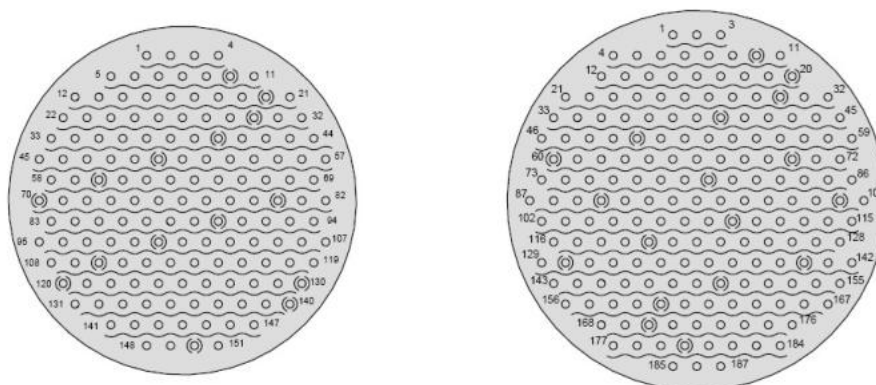

контактная схема	17-73	19-88	21-121
количество контактов	73	88	121
калибр контактов	#23	#23	#23
режим эксплуатации	N	N	N



контактная схема	23-151	25-187
количество контактов	151	187
калибр контактов	#23	#23
режим эксплуатации	N	N

Контактные схемы стандартной и высокой плотности контактов (контакты # 23, # 22D, # 20, # 16, # 12)

Вид	Количество контактов					Контактные схемы
	# 23	# 22D	# 20	# 16	# 12	
	9					9-23
	19					11-23
	32					13-23
	55					15-23
	73					17-23
	88					19-23
	121					21-23
	151					23-23
	187					25-23
		6				9-35
		13				11-35
		22				13-35
		37				15-35
		55				17-35
		66				19-35
		67				19-45
		79				21-35
		100				23-35
		128				25-35
			2			9-94
			3			9-98
			4			11-4
			5			11-5
			6			11-98
			7			11-99
			8			13-8
			10			13-98
			18			15-18
			19			15-19
			26			17-26
			32			19-32
			24			21-24
			25			21-25
			27			21-27
			41			21-41
			32			23-32
			34			23-34
		36			23-36	
		53			23-53	
		55			23-55	
		61			25-61	

Контактные схемы стандартной плотности (контакты # 23, # 22D, # 20, # 16, # 12)

Вид	Количество контактов					Контактные схемы
	# 23	# 22D	# 20	# 16	# 12	
				2		11-2
				4		13-4
				5		15-5
				8		17-8
				11		19-11
				16		21-16
				21		23-21
				16		23-97
				11		23-99
				29		25-29
				37		25-37
					6	17-6
					11	21-11
					19	25-19

Комбинированные контактные схемы (контакты # 20, # 16, # 12)

Количество контактов			Контактные схемы
# 20	# 16	# 12	
14	1	—	15-15
8	4	—	15-97
21	2	—	17-99
26	2	—	19-28
29	1	—	19-30
19	4	4	21-29
37	2	—	21-39
48	8	—	25-4
2	—	2 # 10	25-11
—	12	12	25-24
23	20	—	25-43

СИМВОЛ КОНТАКТОВ

#22D • #16 ⊕
#20 ⊖ #12 ●

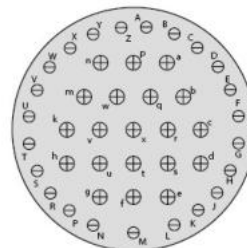
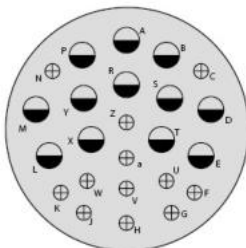

контактная схема	25-24		25-43	
кол-во и калибр контактов	12X #12	12X #16	20X #16	23X #20
режим эксплуатации				

СИМВОЛ КОНТАКТОВ

#22D • #16 ⊕
#20 ⊖ #12 ●

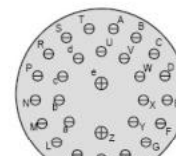
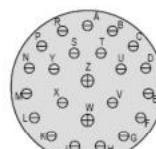
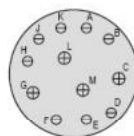
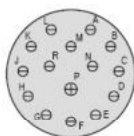

контактная схема	15-15		15-97		17-99		19-28	
кол-во и калибр контактов	1X #16	14X #20	4X #16	8X #20	2X #16	21X #20	2X #16	26X #20
режим эксплуатации								

СИМВОЛ КОНТАКТОВ

#22D • #16 ⊕
#20 ⊖ #12 ●

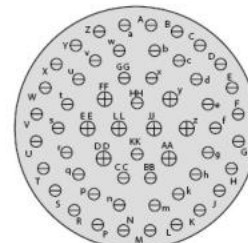
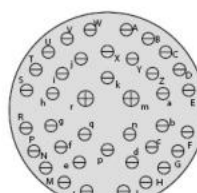
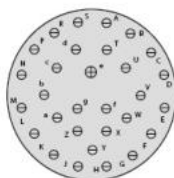

контактная схема	19-30		21-39		25-4	
кол-во и калибр контактов	1X #16	29X #20	2X #16	37X #20	8X #16	48X #20
режим эксплуатации						

Соединители, серия 233-205, для применения с обжимными контактами

(вместо серии 233-105)

Информация для заказа

Базовая серия	233-205	-00	ME	25	-35	P	A
Тип корпуса:							
00 – розетка с квадратным фланцем с удлиненными гладкими отверстиями							
07 – розетка с контргайкой							
05 – кабельная розетка							
G6 – вилка с защитой от р/ч помех							
HM – розетка с квадратным фланцем, спиральные втулки (метрическая резьба M3)							
HS – розетка с квадратным фланцем, спиральные втулки (дюймовая резьба #4-40)							
CS – розетка с квадратным фланцем с интегрированными резьбовыми втулками (дюймовая резьба #4-40)							
CM – розетка с квадратным фланцем с интегрированными резьбовыми втулками (метрическая резьба M3)							
Материал/покрытие:							
ME – алюминий/никель							
NF – алюминий/кадмий							
ZR – алюминий/черный цинк-никель							
MT – алюминий/никель PTFE							
T0 – титан/без покрытия							
Z1 – нержавеющая сталь/пассивирование							
ZL – нержавеющая сталь/электроосажденный никель							
AB – морская бронза/без покрытия							
Индекс размера корпуса – 09, 11, 13, 15, 17, 19, 21, 23, 25							
Контактная схема							
Тип контакта:							
A – соединитель поставляется без штыревых контактов							
B – соединитель поставляется без гнездовых контактов							
P – соединитель поставляется со штыревыми контактами на 500 циклов сочленений							
S – соединитель поставляется с гнездовыми контактами на 500 циклов сочленений							
H – соединитель поставляется со штыревыми контактами на 1 500 циклов сочленений (покрытие контактов – палладий/никель)							
J – соединитель поставляется с гнездовыми контактами на 1 500 циклов сочленений (покрытие контактов – палладий/никель)							
Поляризация – N, A, B, C, D, E							

Размеры. Вилки, тип G6

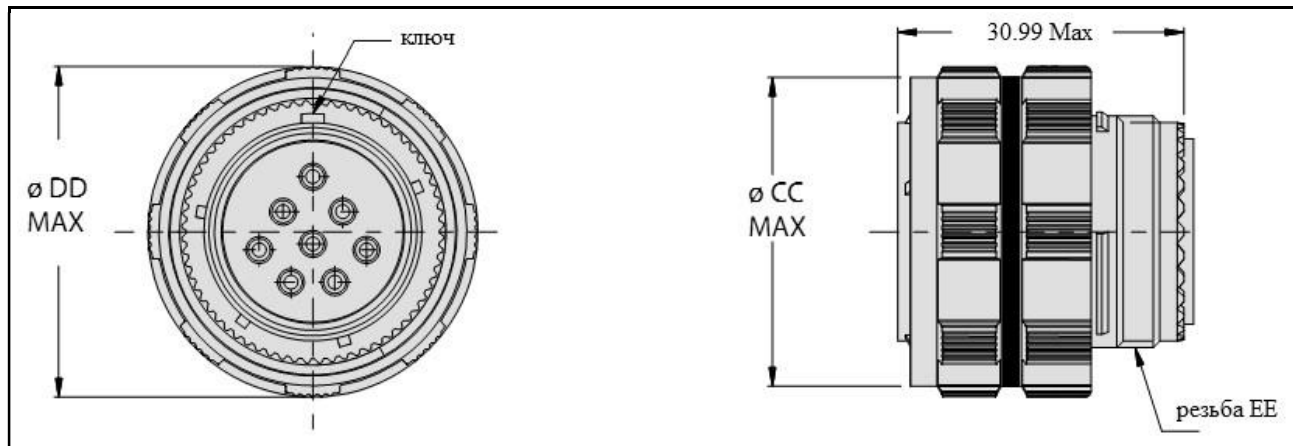

Размер корпуса	Ø CC Max	Ø DD Max	Резьба EE -6g 0.100R
09	20.60	21.79	M12 x 1.0
11	23.60	24.99	M15 x 1.0
13	28.19	29.39	M18 x 1.0
15	31.29	32.51	M22 x 1.0
17	34.49	35.71	M25 x 1.0
19	37.31	38.51	M28 x 1.0
21	40.49	41.71	M31 x 1.0
23	43.69	44.91	M34 x 1.0
25	46.81	48.01	M37 x 1.0

Размеры. Розетки с квадратным фланцем, кабельные розетки

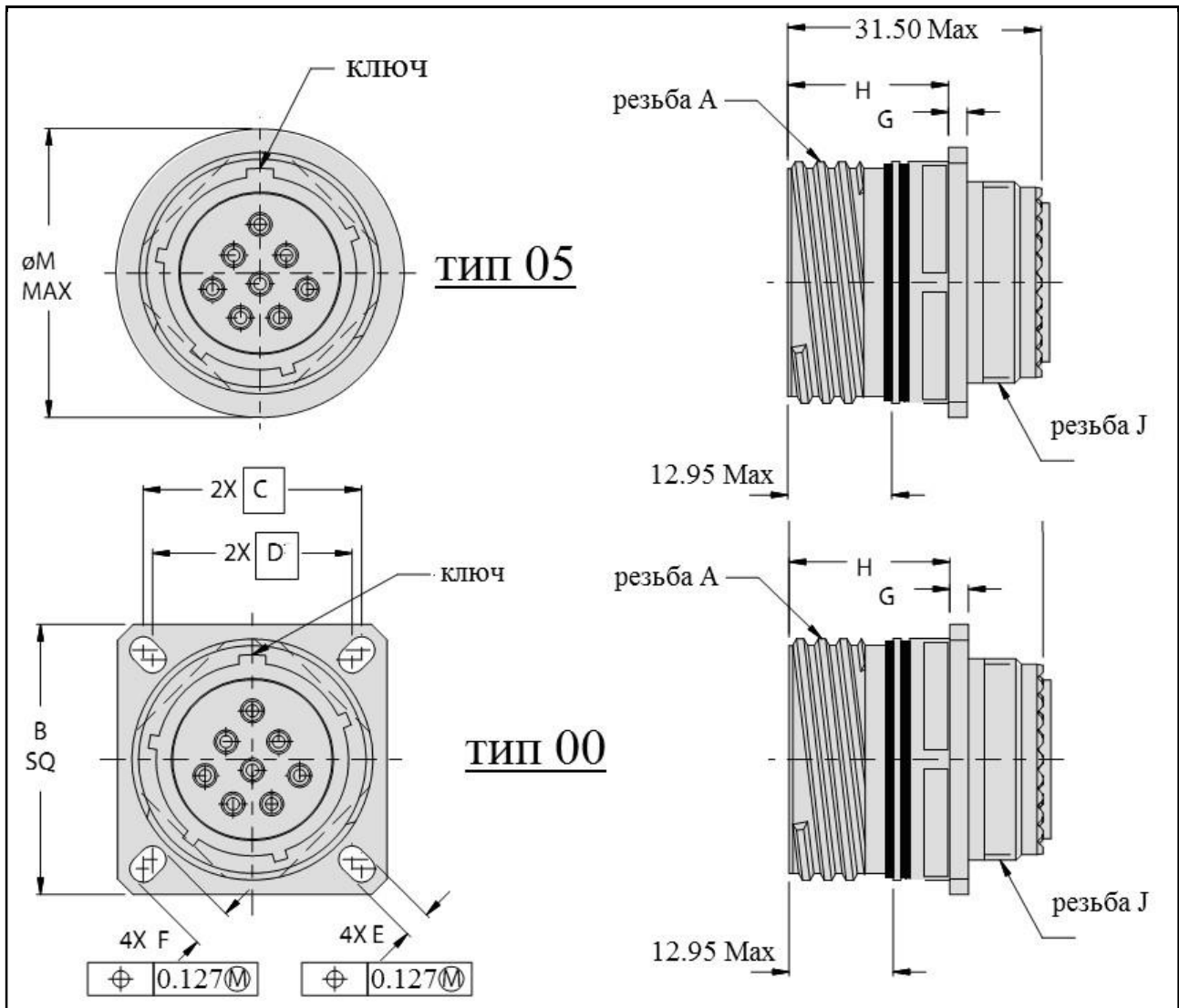

Размер корпуса	Резьба А -.1P-.3L-TS-2A	В	В1	С	Д	Е	F
09	.6250	23.50 – 24.10	26.77 – 27.79	18.26	15.09	3.05 – 3.45	5.28 – 5.69
11	.7500	25.88 – 26.49	29.13 – 30.15	20.62	18.26		4.72 – 5.13
13	.8750	28.30 – 28.91	31.52 – 32.54	23.01	20.62		4.19 – 4.60
15	1.0000	30.68 – 31.29	33.12 – 34.14	24.61	23.01		4.72 – 5.13
17	1.1875	32.99 – 33.60	35.48 – 36.50	26.97	24.61		4.72 – 5.13
19	1.2500	36.20 – 36.80	37.87 – 38.89	29.36	26.97	3.71 – 4.11	5.94 – 6.35
21	1.3750	39.40 – 40.00	40.26 – 41.28	31.75	29.36		5.94 – 6.35
23	1.5000	42.60 – 43.21	43.43 – 44.45	34.92	31.75		5.94 – 6.35
25	1.6250	45.69 – 46.30	46.61 – 47.63	38.10	34.92		

Размеры. Розетки с квадратным фланцем. Продолжение

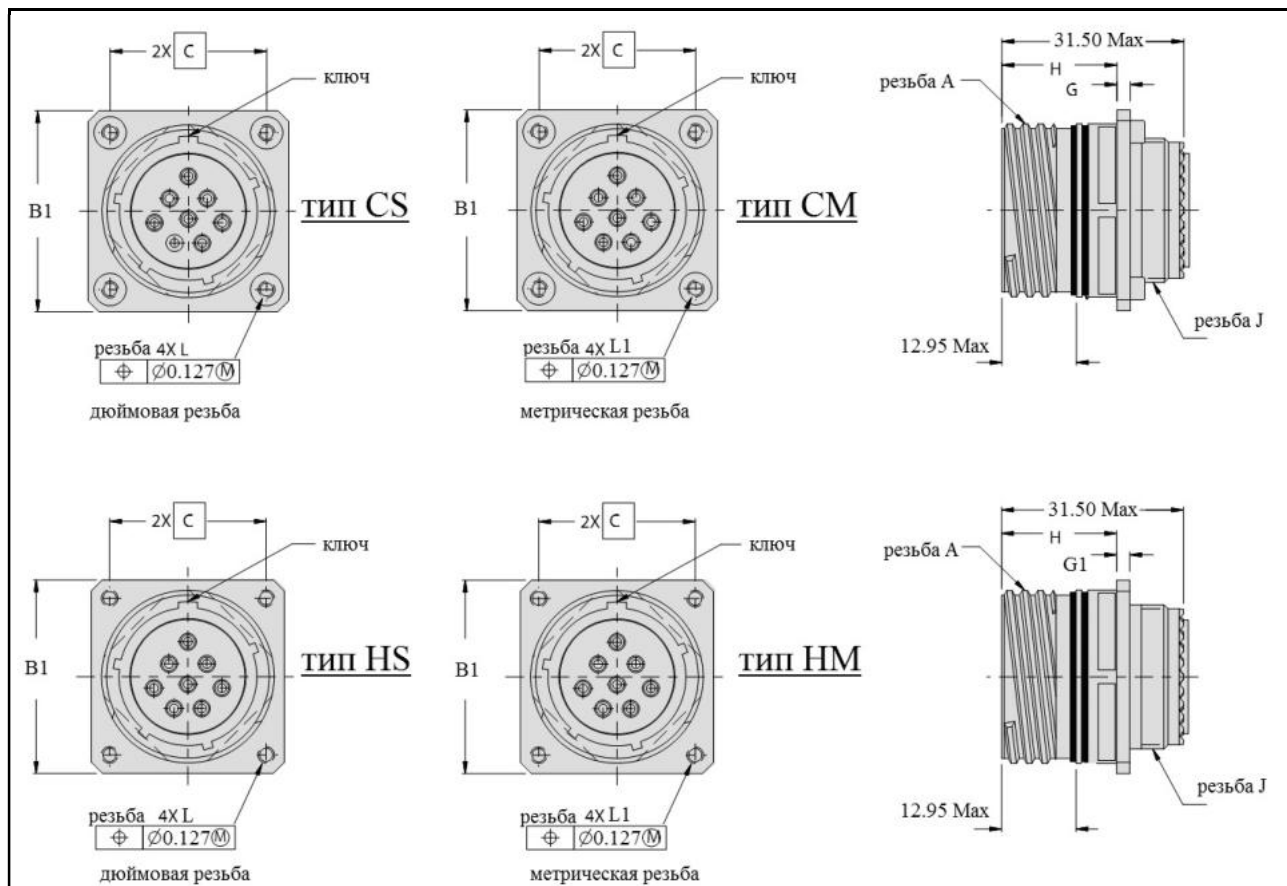

Размер корпуса	G	G1	H	Резьба J -6g 0.100R	Резьба L, UNC	Резьба L1	ØM Max
09	2.11 – 2.49	3.56 – 4.55	19.58 – 20.83	M12 x 1.0	.112-40	M3X 0.5	21.79
11				M15 x 1.0			24.99
13				M18 x 1.0			29.39
15				M22 x 1.0			32.51
17				M25 x 1.0			35.71
19				M28 x 1.0			38.51
21	2.11 – 3.20	4.32 – 4.83	18.82 – 20.07	M31 x 1.0	.138-32	M4X0.7	41.71
23				M34 x 1.0			44.91
25				M37 x 1.0			48.01

Размеры. Розетки с конtringайкой, тип 07

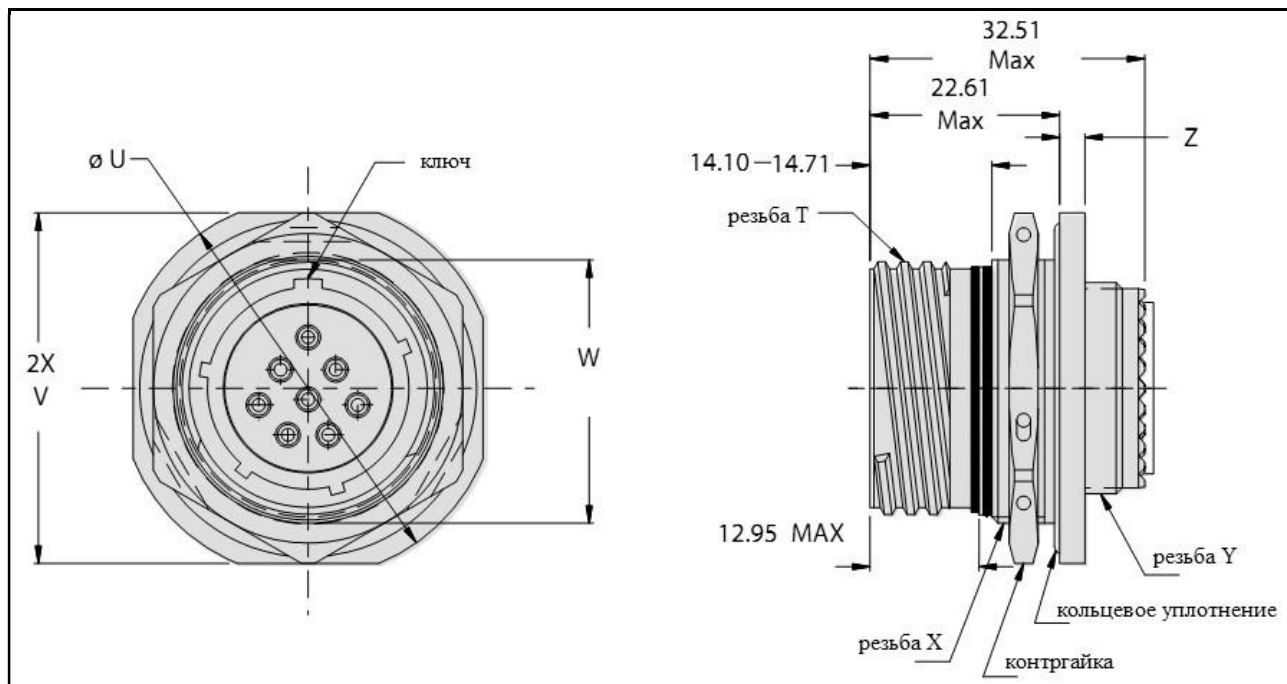

Размер корпуса	Ø U	V	W	
09	29.92 – 30.48	26.62 – 27.38	16.38 – 16.61	
11	34.59 – 35.20	31.39 – 32.21	18.92 – 19.18	
13	37.80 – 38.40	34.49 – 35.31	23.67 – 23.93	
15	41.00 – 41.61	37.69 – 38.51	26.82 – 27.08	
17	44.20 – 44.81	40.89 – 41.71	30.00 – 30.25	
19	48.90 – 49.50	45.59 – 46.41	33.17 – 33.43	
21	52.10 – 52.71	48.79 – 49.61	36.35 – 36.60	
23	55.30 – 55.91	51.99 – 52.81	39.52 – 39.78	
25	58.39 – 59.00	55.19 – 56.01	42.70 – 42.95	
Размер корпуса	Резьба T -.1P-.3L-TS-2A	Резьба X -6g 0.100R	Резьба Y -6g 0.100R	Z
09	.6250	M17 x 1.0	M12 x 1.0	2.11 – 3.10
11	.7500	M20 x 1.0	M15 x 1.0	
13	.8750	M25 x 1.0	M18 x 1.0	
15	1.0000	M28 x 1.0	M22 x 1.0	
17	1.1875	M32 x 1.0	M25 x 1.0	2.90 – 3.89
19	1.2500	M35 x 1.0	M28 x 1.0	
21	1.3750	M38 x 1.0	M31 x 1.0	
23	1.5000	M41 x 1.0	M34 x 1.0	
25	1.6250	M44 x 1.0	M37 x 1.0	

Соединители, серия 233-206, с интегрированными кожухами

Информация для заказа

Базовая серия	233-206	-00	ME	25	-35	P	A
Тип корпуса:							
00 – розетка с квадратным фланцем с удлиненными гладкими отверстиями							
07 – розетка с контргайкой							
05 – кабельная розетка							
G6 – вилка с защитой от р/ч помех							
HM – розетка с квадратным фланцем, спиральные втулки (метрическая резьба M3)							
HS – розетка с квадратным фланцем, спиральные втулки (дюймовая резьба #4-40)							
CS – розетка с квадратным фланцем с интегрированными резьбовыми втулками (дюймовая резьба #4-40)							
CM – розетка с квадратным фланцем с интегрированными резьбовыми втулками (метрическая резьба M3)							
Материал/покрытие:							
ME – алюминий/никель							
NF – алюминий/кадмий							
ZR – алюминий/черный цинк-никель							
MT – алюминий/никель PTFE							
T0 – титан/без покрытия							
Z1 – нержавеющая сталь/пассивирование							
ZL – нержавеющая сталь/электроосажденный никель							
AB – морская бронза/без покрытия							
Индекс размера корпуса – 09, 11, 13, 15, 17, 19, 21, 23, 25							
Контактная схема							
Тип контакта:							
A – соединитель поставляется без штыревых контактов							
B – соединитель поставляется без гнездовых контактов							
P – соединитель поставляется со штыревыми контактами на 500 циклов сочленений							
S – соединитель поставляется с гнездовыми контактами на 500 циклов сочленений							
H – соединитель поставляется со штыревыми контактами на 1 500 циклов сочленений (покрытие контактов – палладий/никель)							
J – соединитель поставляется с гнездовыми контактами на 1 500 циклов сочленений (покрытие контактов – палладий/никель)							
Поляризация – N, A, B, C, D, E							

Размеры. Вилки, тип G6

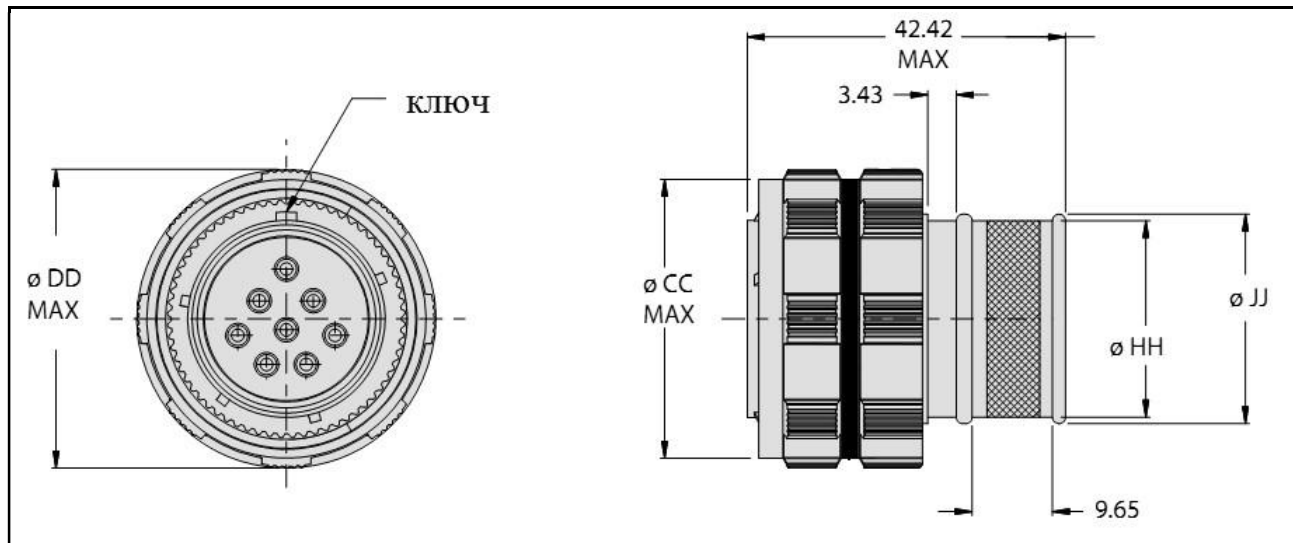

Размер корпуса	$\varnothing CC \text{ Max}$	$\varnothing DD \text{ Max}$	$\varnothing HH$	$\varnothing JJ$
09	20.60	21.79	10.67	11.81
11	23.60	24.99	13.97	15.11
13	28.19	29.39	17.02	18.16
15	31.29	32.51	20.70	21.84
17	34.49	35.71	24.00	25.15
19	37.31	38.51	26.67	27.94
21	40.49	41.71	29.72	30.99
23	43.69	44.91	32.77	34.04
25	46.81	48.01	35.56	36.83

Размеры. Розетки с квадратным фланцем, кабельные розетки

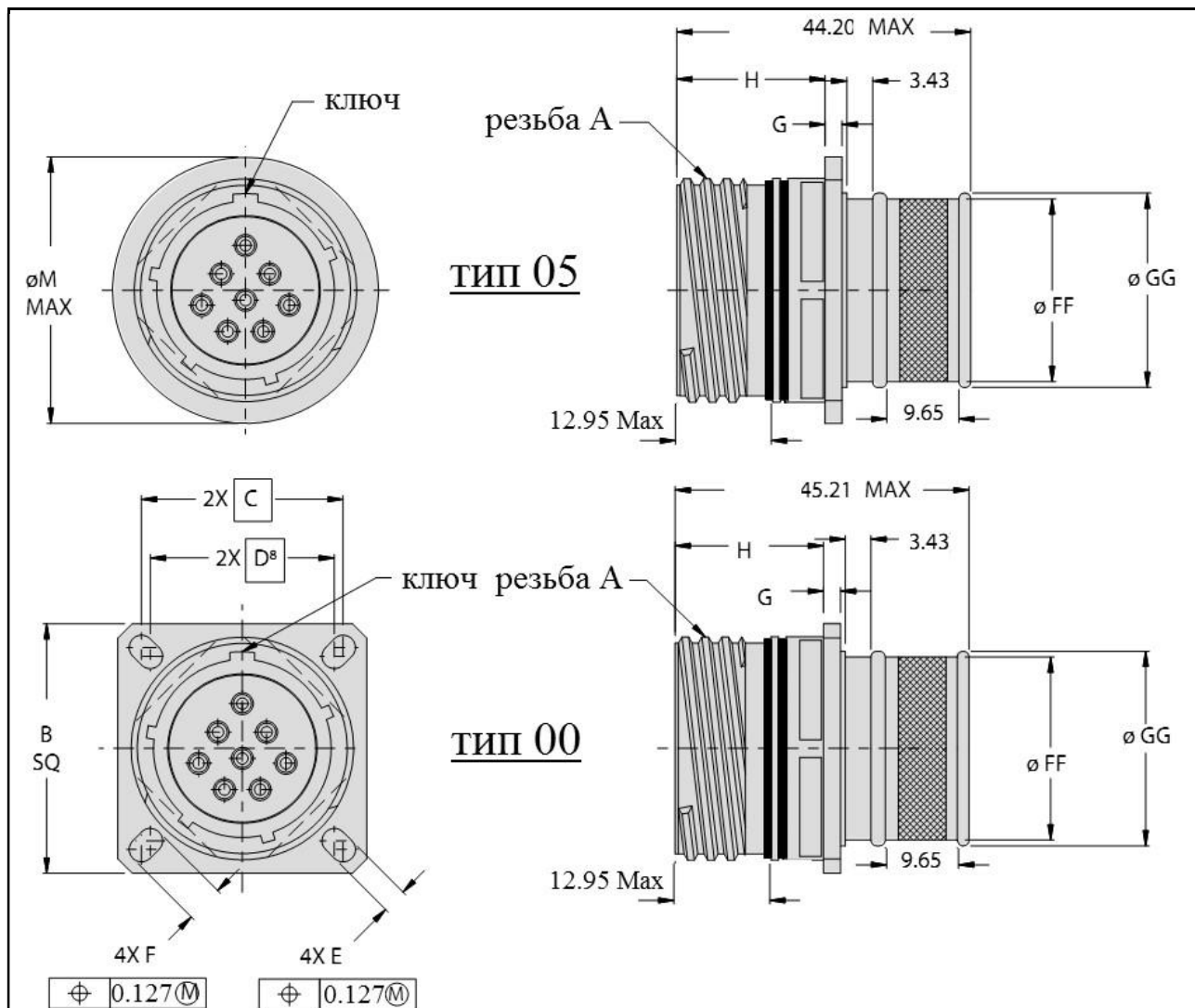

Размер корпуса	Резьба А -.1P-.3L-TS-2A	B	B1	C	D	E	F
09	.6250	23.50 – 24.10	26.77 – 27.79	18.26	15.09	3.05 – 3.45	5.28 – 5.69
11	.7500	25.88 – 26.49	29.13 – 30.15	20.62	18.26		4.72 – 5.13
13	.8750	28.30 – 28.91	31.52 – 32.54	23.01	20.62		4.19 – 4.60
15	1.0000	30.68 – 31.29	33.12 – 34.14	24.61	23.01		
17	1.1875	32.99 – 33.60	35.48 – 36.50	26.97	24.61		4.72 – 5.13
19	1.2500	36.20 – 36.80	37.87 – 38.89	29.36	26.97		
21	1.3750	39.40 – 40.00	40.26 – 41.28	31.75	29.36	3.71 – 4.11	5.94 – 6.35
23	1.5000	42.60 – 43.21	43.43 – 44.45	34.92	31.75		
25	1.6250	45.69 – 46.30	46.61 – 47.63	38.10	34.92		

Размеры. Розетки с квадратным фланцем. Продолжение

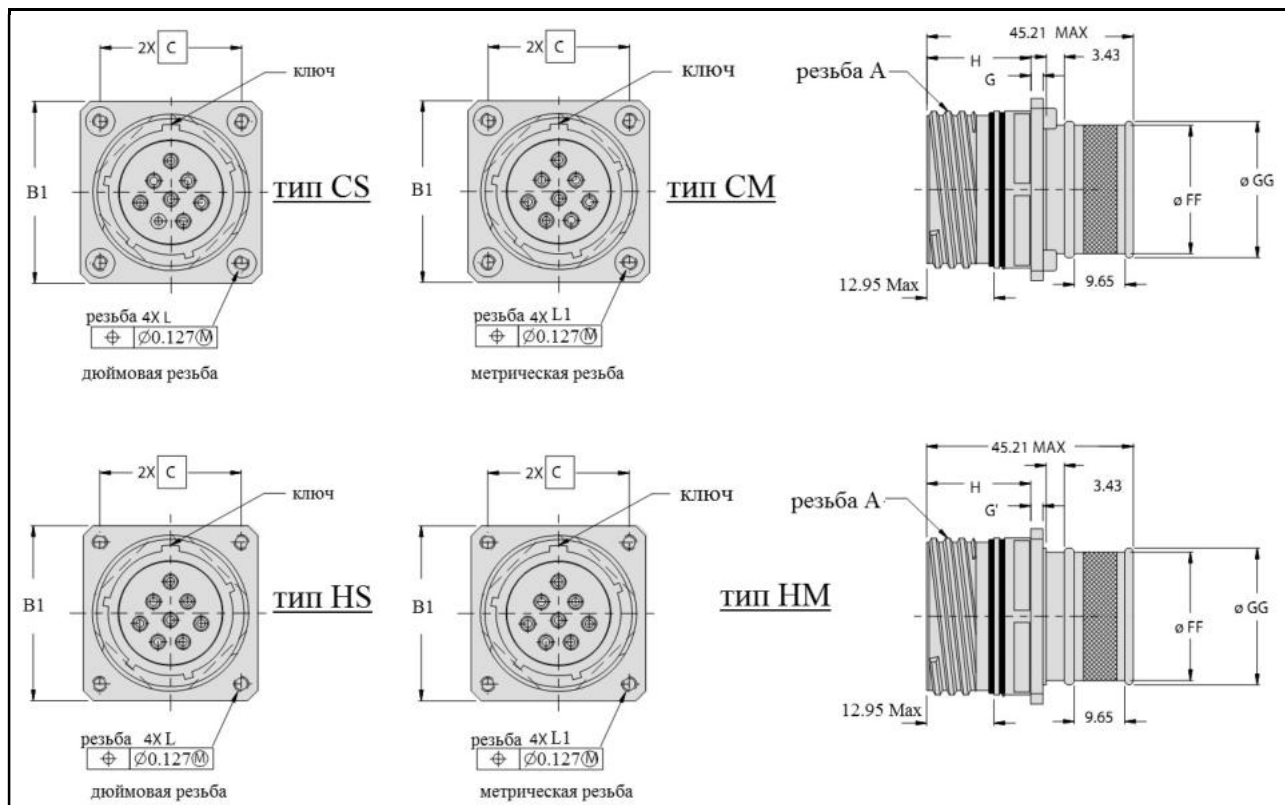

Размер корпуса	G	G1	H	Ø FF	Ø GG	Резьба L	Резьба L1	ØM Max
09	2.11 – 2.49	3.56 – 4.55	19.58 – 20.83	12.07	13.67	.112-40 UNC	M3X 0.5	22.23
11				15.24	16.81			25.25
13				17.78	19.35			29.64
15				21.21	22.81			32.77
17				24.38	25.96			35.97
19	2.11 – 3.20	4.32 – 4.83	18.82 – 20.07	26.97	28.58	.138-32 UNC	M4X0.7	38.76
21				30.18	31.75			41.96
23				32.39	33.99			45.16
25				37.47	39.07			48.26

Размеры. Розетки с контргайкой, тип 07

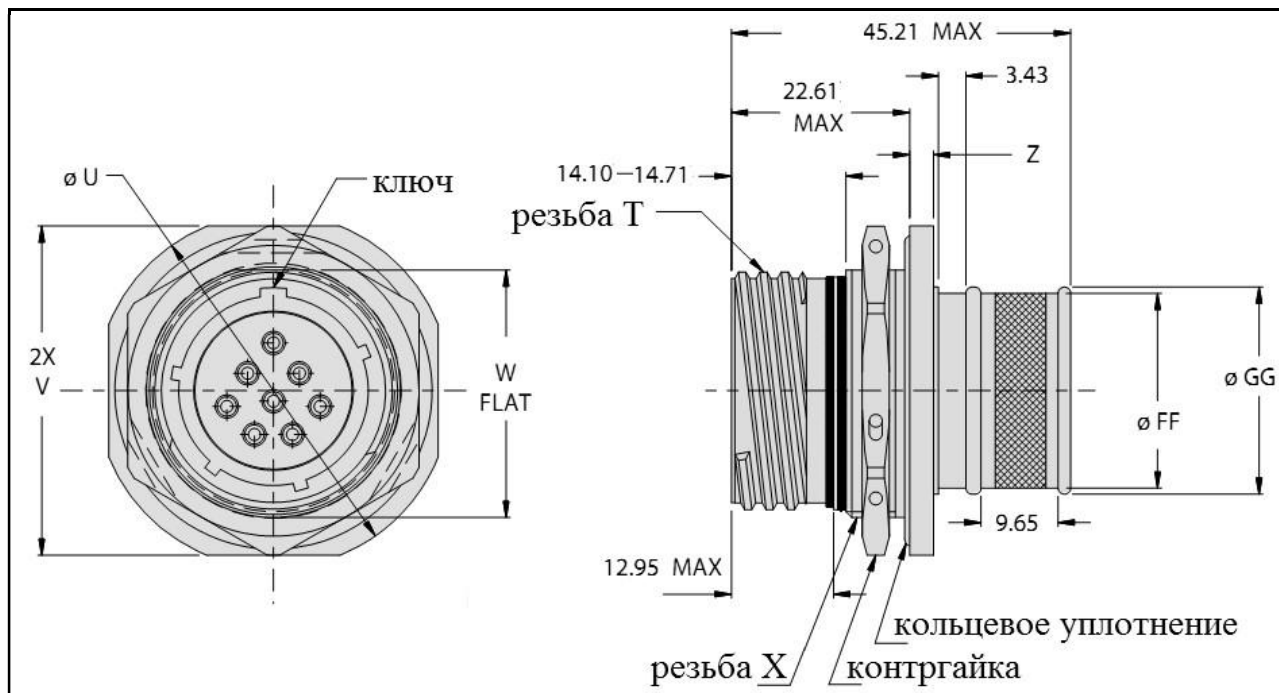

Размер корпуса	$\varnothing U$	V	W	Резьба Г -.1P-.3L-TS-2A
09	29.92 – 30.48	26.62 – 27.38	16.38 – 16.61	.6250
11	34.59 – 35.20	31.39 – 32.21	18.92 – 19.18	.7500
13	37.80 – 38.40	34.49 – 35.31	23.67 – 23.93	.8750
15	41.00 – 41.61	37.69 – 38.51	26.82 – 27.08	1.0000
17	44.20 – 44.81	40.89 – 41.71	30.00 – 30.25	1.1875
19	48.90 – 49.50	45.59 – 46.41	33.17 – 33.43	1.2500
21	52.10 – 52.71	48.79 – 49.61	36.35 – 36.60	1.3750
23	55.30 – 55.91	51.99 – 52.81	39.52 – 39.78	1.5000
25	58.39 – 59.00	55.19 – 56.01	42.70 – 42.95	1.6250
Размер корпуса	Резьба X -6g 0.100R	$\varnothing FF$	$\varnothing GG$	Z
09	M17 x 1.0	12.07	13.67	2.11 – 3.10
11	M20 x 1.0	15.24	16.81	
13	M25 x 1.0	17.78	19.35	
15	M28 x 1.0	21.21	22.81	
17	M32 x 1.0	24.38	25.96	
19	M35 x 1.0	26.97	28.58	2.90 – 3.89
21	M38 x 1.0	30.18	31.75	
23	M41 x 1.0	32.39	33.99	
25	M44 x 1.0	37.47	39.07	

Вилки, серия 233-221, с угловым интегрированным кожухом, модификация «Собра»

Информация для заказа

Базовая серия	233-221-G6	ME	25	-35	P	A	-A	-06
Материал/покрытие: ME – алюминий/никель NF – алюминий/кадмий ZR – алюминий/черный цинк-никель MT – алюминий/никель PTFE T0 – титан/без покрытия Z1 – нержавеющая сталь/пассивирование ZL – нержавеющая сталь/электроосажденный никель AB – морская бронза/без покрытия Индекс размера корпуса – 09, 11, 13, 15, 17, 19, 21, 23, 25 Контактная схема (требуется консультация у производителя) Тип контакта: P – соединитель поставляется со штыревыми контактами на 500 циклов сочленений S – соединитель поставляется с гнездовыми контактами на 500 циклов сочленений Поляризация – N, A, B, C, D, E Индекс угла поворота углового кожуха относительно мастер-ключа поляризации – A, B, C, D, E, F, G Индекс диаметра кабельного вывода – 04 – 16								

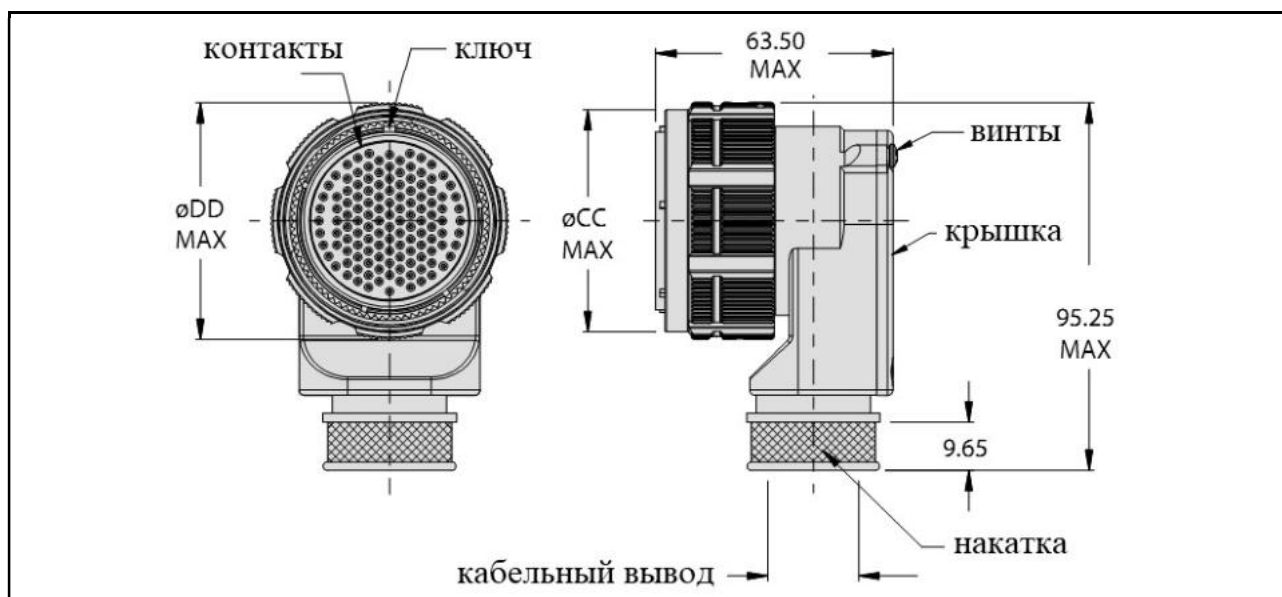

Размер корпуса	Ø CC Max	Ø DD Max	Резьба
9	20.60	21.79	.6250 -0.1P-0.3L-TS-2B
11	23.60	24.99	.7500 -0.1P-0.3L-TS-2B
13	28.19	29.39	.8750 -0.1P-0.3L-TS-2B
15	31.29	32.51	1.0000 -0.1P-0.3L-TS-2B
17	34.49	35.71	1.1875 -0.1P-0.3L-TS-2B
19	37.31	38.51	1.2500 -0.1P-0.3L-TS-2B
21	40.49	41.71	1.3750 -0.1P-0.3L-TS-2B
23	43.69	44.91	1.5000 -0.1P-0.3L-TS-2B
25	46.81	48.01	1.6250 -0.1P-0.3L-TS-2B

Индекс Ø кабельного вывода	Ø кабельного вывода	Индекс Ø кабельного вывода	Ø кабельного вывода
04	6.35	11	17.48
05	7.95	12	19.05
06	9.52	13	20.65
07	11.13	14	22.23
08	12.70	15	23.83
09	14.30	16	25.40
10	15.88		

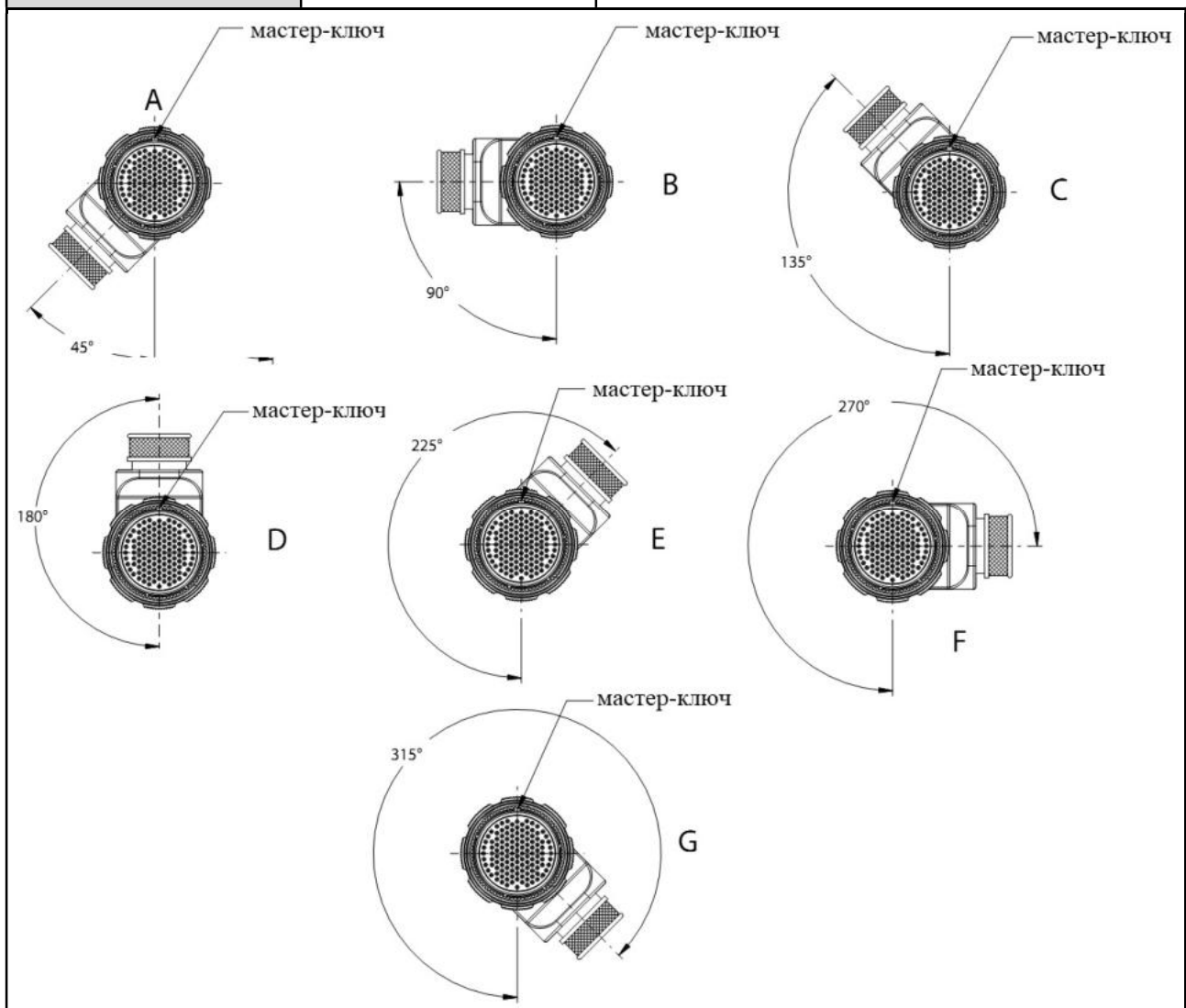

Размеры

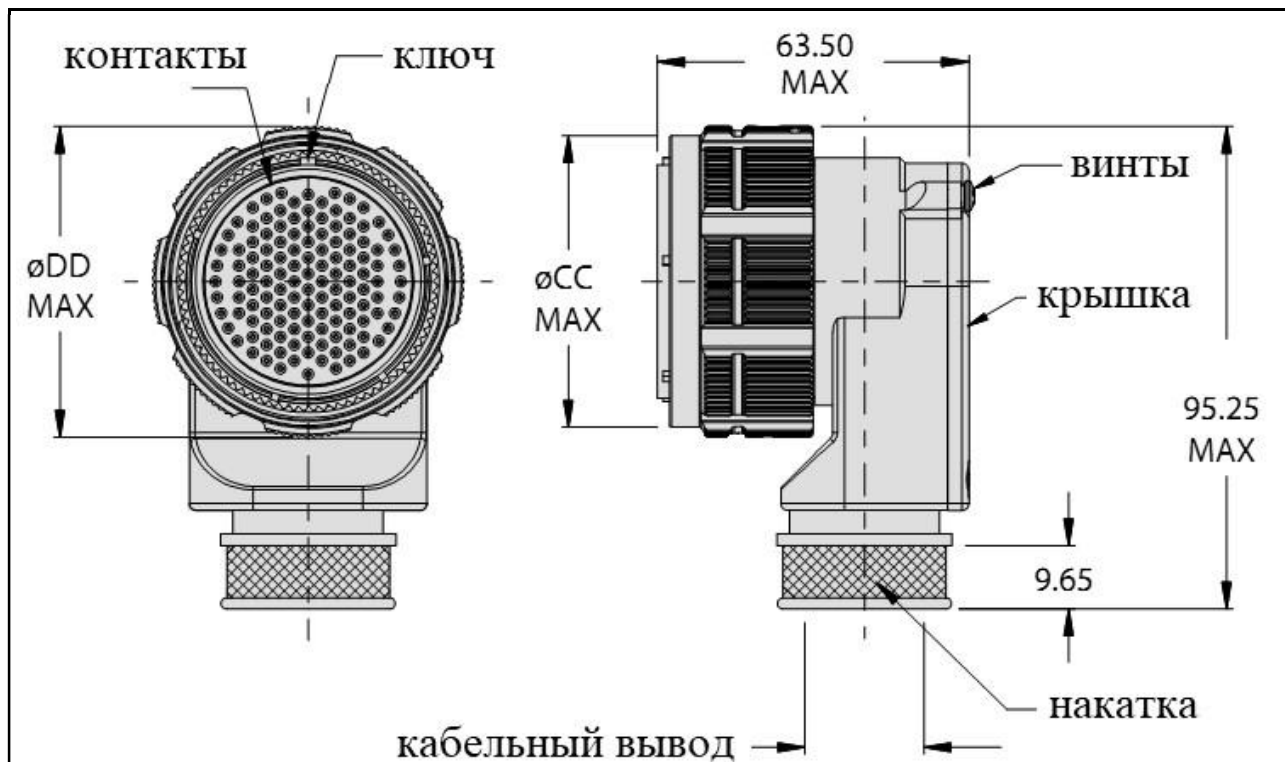

Размер корпуса	$\varnothing CC$ Max	$\varnothing DD$ Max	Резьба
9	20.60	21.79	.6250 -0.1P-0.3L-TS-2B
11	23.60	24.99	.7500 -0.1P-0.3L-TS-2B
13	28.19	29.39	.8750 -0.1P-0.3L-TS-2B
15	31.29	32.51	1.0000 -0.1P-0.3L-TS-2B
17	34.49	35.71	1.1875 -0.1P-0.3L-TS-2B
19	37.31	38.51	1.2500 -0.1P-0.3L-TS-2B
21	40.49	41.71	1.3750 -0.1P-0.3L-TS-2B
23	43.69	44.91	1.5000 -0.1P-0.3L-TS-2B
25	46.81	48.01	1.6250 -0.1P-0.3L-TS-2B

Соединители, серия 233-215 (с дополнительными кольцевыми уплотнениями)

Характеристики:

- соединители серии 233-215 разработаны на базе соединителей стандарта MIL-DTL-38999, серия 3;
- установочные размеры соответствуют стандартным для серии 23 («SuperNine®»);
- расширение серии – розетки с квадратным фланцем с двойным уплотнением, серия 233PS215, соединители, стойкие к воздействию топлива и масел, серия 233-274;
- **ВНИМАНИЕ! невзаимосочлениемы** со стандартизованными соединителями или эксплуатационными заглушками серии 23 («SuperNine®») и стандартизованными соединителями или эксплуатационными заглушками MIL-DTL-38999, серия 3;
- при полном сочленении с ответной парой или с эксплуатационной заглушкой выдерживают кратковременное воздействие давления воды до 70.31 кгс/см² (погружение на глубину до 700 м);
- взаимосочлениемы с соединителями серий 233-274, 233-277, 233-278 с соответствующими контактными схемами, типом контактов и полярности;

Углы полярности вилок

Индексы	A°	B°	C°	D°
T	95	135	220	275
V	92	127	253	325
W	70	113	235	322
X	35	135	210	285
Y	54	150	239	314
Z	81	126	202	250

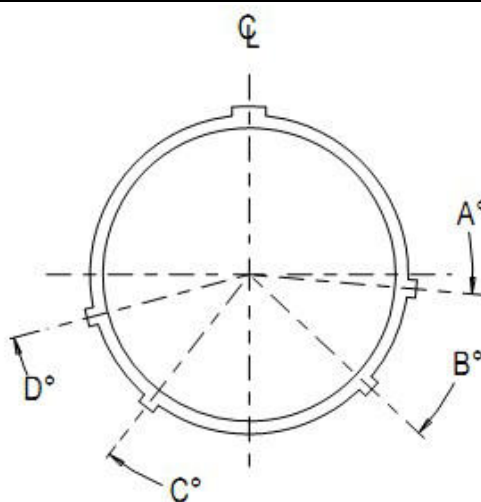

Углы полярности розеток

Индексы	A°	B°	C°	D°
T	95	135	220	275
V	92	127	253	325
W	70	113	235	322
X	35	135	210	285
Y	54	150	239	314
Z	81	126	202	250

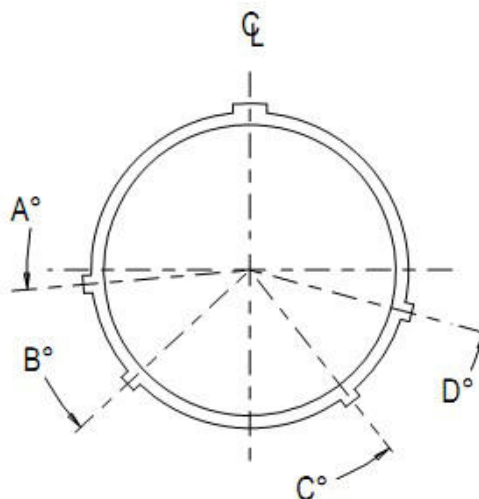

Информация для заказа

Базовая серия	233-215	В	05	ME	25	-35	Р	Т
<p>Тип модификации корпуса: не указывается – корпус соединителя с резьбой для возможности установки кожухов В – корпус соединителя с интегрированным кожухом под установку экрана и ТУТ</p> <p>Тип корпуса: 07 – розетка с контргайкой 05 – кабельная розетка G6 – вилка с защитой от р/ч помех НМ – розетка с круглым фланцем, спиральные втулки (метрическая резьба М3) НС – розетка с круглым фланцем, спиральные втулки (дюймовая резьба #4-40)</p> <p>Материал/покрытие: ME – алюминий/никель NF – алюминий/кадмий ZR – алюминий/черный цинк-никель MT – алюминий/никель PTFE Z1 – нержавеющая сталь/пассивирование AB – морская бронза/без покрытия</p> <p>Индекс размера корпуса – 09, 11, 13, 15, 17, 19, 21, 23, 25</p> <p>Контактная схема</p> <p>Тип контакта: А – соединитель поставляется без штыревых контактов В – соединитель поставляется без гнездовых контактов Р – соединитель поставляется со штыревыми контактами на 500 циклов сочленений S – соединитель поставляется с гнездовыми контактами на 500 циклов сочленений Н – соединитель поставляется со штыревыми контактами на 1 500 циклов сочленений (покрытие контактов – палладий/никель) J – соединитель поставляется с гнездовыми контактами на 1 500 циклов сочленений (покрытие контактов – палладий/никель)</p> <p>Поляризация – V, W, X, Y, Z, T (нейтральная)</p>								

Размеры. Вилки, тип G6

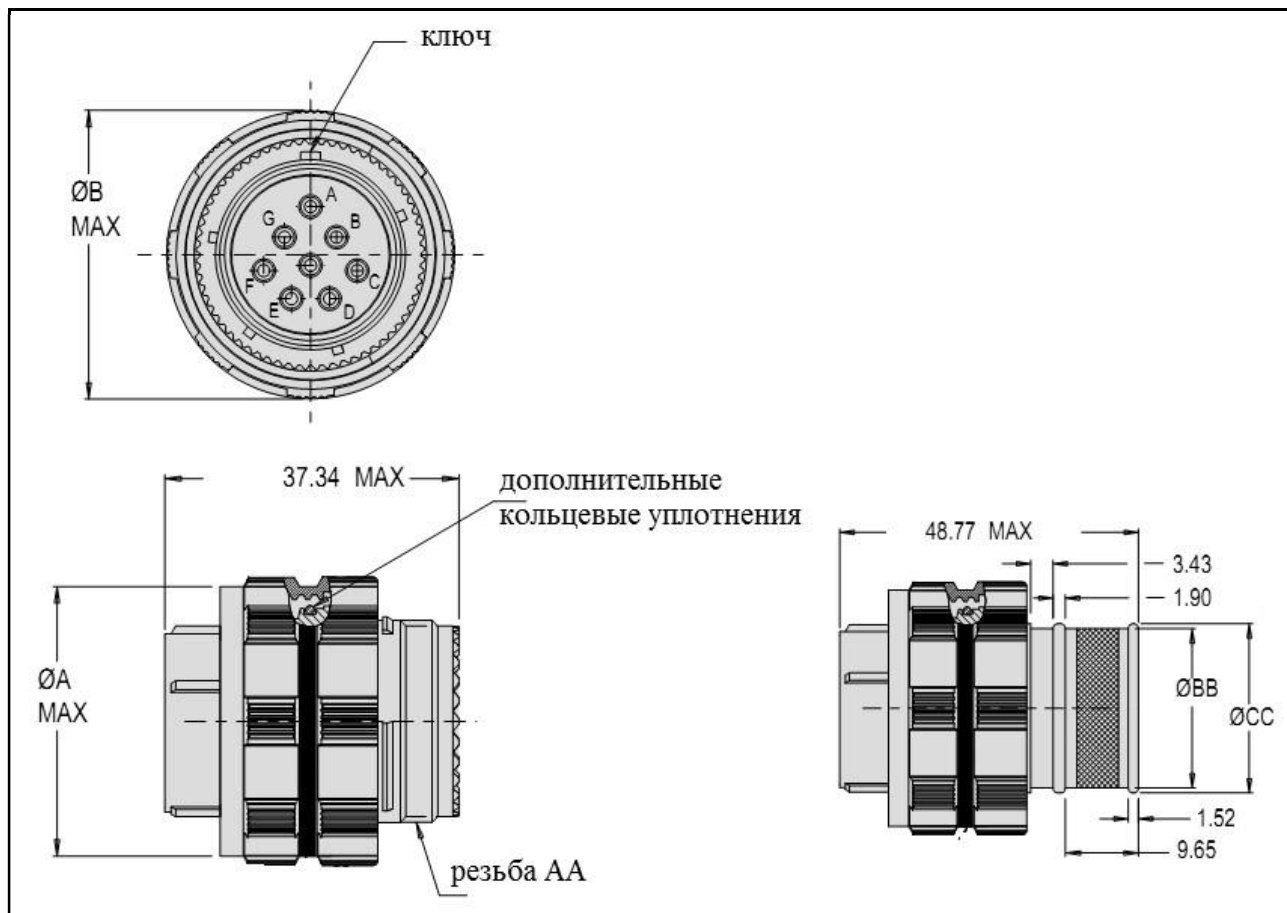

Размер корпуса	Ø A Max	Ø B Max	Резьба AA -6g 0.100R	Ø BB	Ø CC
09	20.70	22.23	M12 x 1.0	10.67	11.81
11	23.57	25.10	M15 x 1.0	13.97	15.11
13	27.66	29.18	M18 x 1.0	17.02	18.16
15	30.84	32.36	M22 x 1.0	20.70	21.84
17	34.72	36.25	M25 x 1.0	24.00	25.15
19	37.19	38.71	M28 x 1.0	26.67	27.94
21	40.36	41.88	M31 x 1.0	29.72	30.99
23	43.54	45.06	M34 x 1.0	32.77	34.04
25	46.71	48.23	M37 x 1.0	35.56	36.83

Специализированные эксплуатационные заглушки для вилок, тип 233-215-G6

Информация для заказа

Базовая серия	239-200	NF	17	H	5	-17
Материал/покрытие:						
ME – алюминий/никель						
NF – алюминий/кадмий						
ZR – алюминий/черный цинк-никель						
MT – алюминий/никель PTFE						
Z1 – нержавеющая сталь/пассивирование						
TD – титан/без покрытия						
TP3 – титан/электроосажденный никель						
ZL – нержавеющая сталь/химически осажденный никель						
AB – морская бронза/без покрытия						
Размер корпуса – 09, 11, 13, 15, 17, 19, 21, 23, 25						
Индекс типа корда, таблица II						
Длина корда в дюймах, шаг – 1 дюйм						
Индекс диаметра крепежного кольца, таблицы I, III						

Размер корпуса	Резьба А	Ø В Max
09	.6250-0.1P-0.3L-TS	21.8
11	.7500-0.1P-0.3L-TS	25.0
13	.8750-0.1P-0.3L-TS	29.4
15	1.0000-0.1P-0.3L-TS	32.5
17	1.1875-0.1P-0.3L-TS	35.7
19	1.2500-0.10-0.3L-TS	38.5
21	1.3750-0.1P-0.3L-TS	41.7
23	1.5000-0.1P-0.3L-TS	44.9
25	1.6250-0.1P-0.3L-TS	48.0



Таблица III: индекс диаметра крепежного кольца

Индекс Ø	Ø С ± 0.4	Индекс Ø	Ø С ± 0.4	Индекс Ø	Ø С ± 0.4	Индекс Ø	Ø С ± 0.4
8	11.90	17	25.80	24	37.70	32	50.00
10	15.10	18	27.80	25	40.10	33	52.80
12	18.20	19	29.00	27	41.70	35	54.40
13	19.40	20	30.60	28	42.80	36	55.50
14	21.40	21	32.10	29	44.80	40	61.10
15	22.60	22	34.10	30	48.00	44	67.50
16	24.60	23	36.90	31	49.60	48	77.00

Таблица II: индекс типа корда

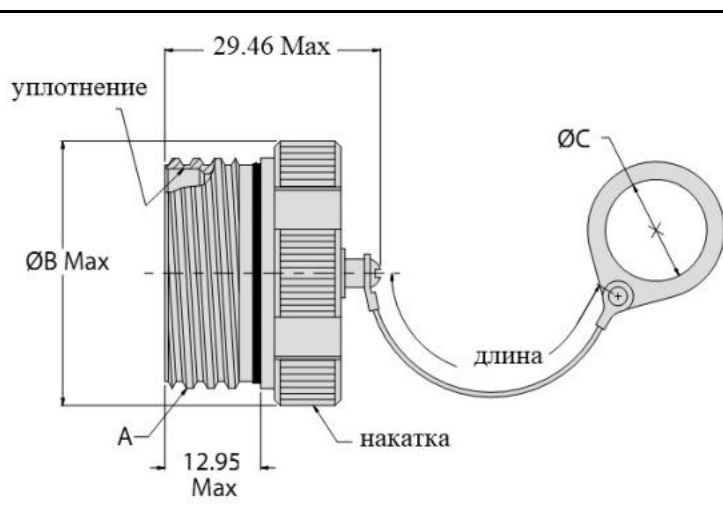

Таблица II: индекс типа корда

Индекс типа корда	Описание
D	Цепь из бусинок
F	Металлический корд, с нейлоновой оплеткой
G	Нейлоновый корд, черный
H	Металлический корд, с тефлоновой оплеткой
K	Нейлоновый корд, оливково серый
N	Без корда
R	Металлический корд, с оплеткой ПВХ
S	Цепь
T	Металлический корд без оплетки
U	Металлический корд с полиуретановой оплеткой

Размеры. Кабельные розетки, тип 05

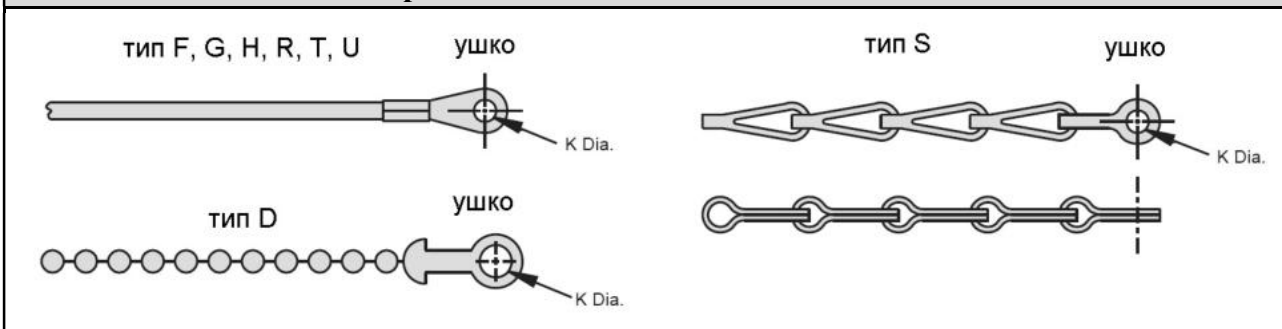
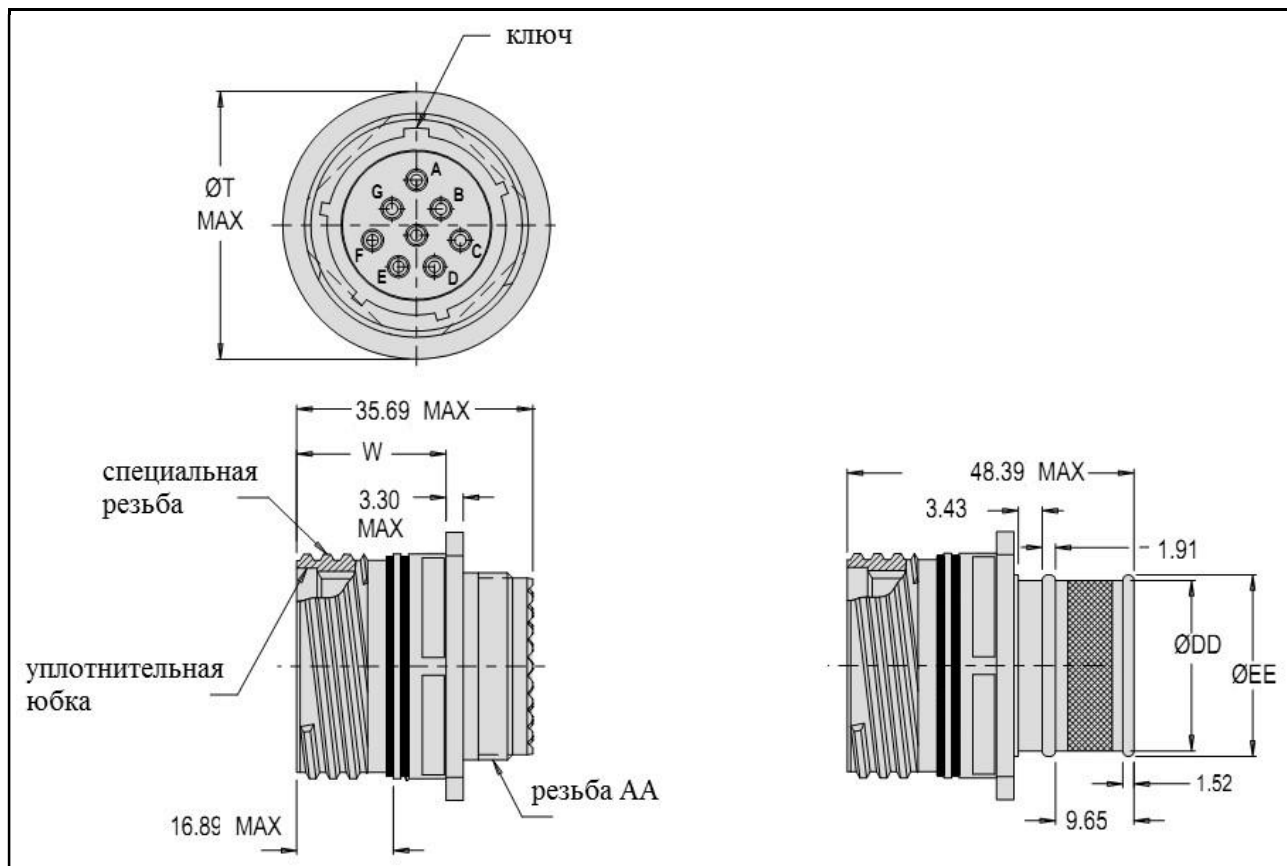

Размер корпуса	Ø T Max	W	Резьба AA -6g 0.100R	Ø DD	Ø EE
09	21.79	23.27 – 24.51	M12 x 1.0	12.07	13.67
11	24.99		M15 x 1.0	15.24	16.81
13	29.39		M18 x 1.0	17.78	19.35
15	32.51		M22 x 1.0	21.21	22.81
17	35.71		M25 x 1.0	24.38	25.96
19	38.51		M28 x 1.0	26.97	28.58
21	41.71	22.50 – 23.75	M31 x 1.0	30.18	31.75
23	44.91		M34 x 1.0	32.39	33.99
25	48.01		M37 x 1.0	37.47	39.07

Размеры. Розетки с конtringайкой, тип 07

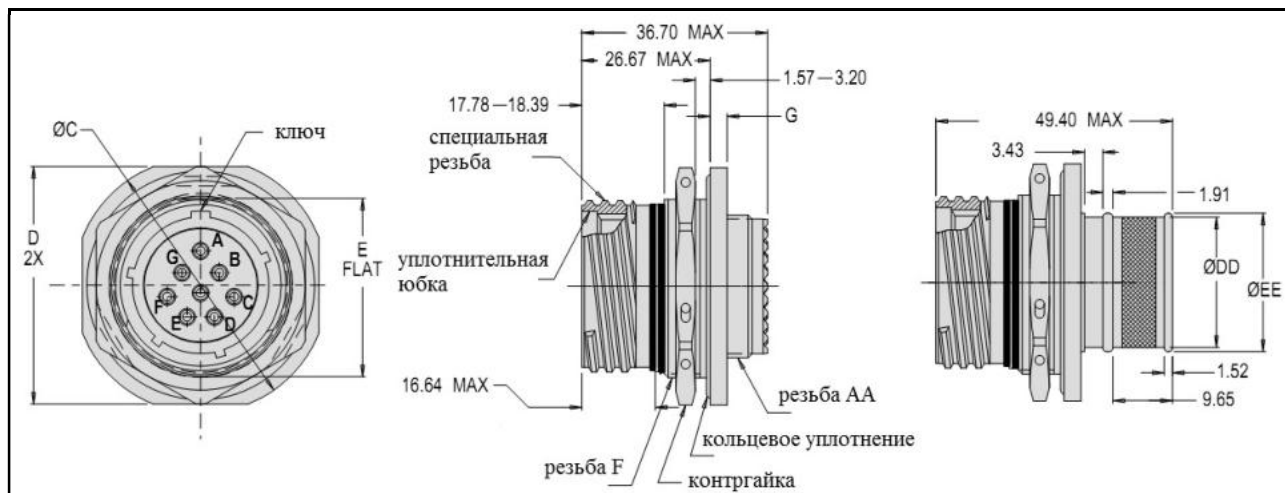

Размер корпуса	Ø C	D	E	Резьба AA -6g 0.100R
09	29.92 – 30.48	26.62 – 27.38	16.38 – 16.61	M12 x 1.0
11	34.59 – 35.20	31.39 – 32.21	18.92 – 19.18	M15 x 1.0
13	37.80 – 38.40	34.49 – 35.31	23.67 – 23.93	M18 x 1.0
15	41.00 – 41.61	37.69 – 38.51	26.82 – 27.08	M22 x 1.0
17	44.20 – 44.81	40.89 – 41.71	30.00 – 30.25	M25 x 1.0
19	48.90 – 49.50	45.59 – 46.41	33.17 – 33.43	M28 x 1.0
21	52.10 – 52.71	48.79 – 49.61	36.35 – 36.60	M31 x 1.0
23	55.30 – 55.91	51.99 – 52.81	39.52 – 39.78	M34 x 1.0
25	58.39 – 59.00	55.19 – 56.01	42.70 – 42.95	M37 x 1.0
Размер корпуса	Резьба F -6g 0.100R	Ø CC	Ø DD	G
09	M17 x 1.0	12.07	13.67	2.11 – 3.10
11	M20 x 1.0	15.24	16.81	
13	M25 x 1.0	17.78	19.35	
15	M28 x 1.0	21.21	22.81	
17	M32 x 1.0	24.38	25.96	
19	M35 x 1.0	26.97	28.58	2.90 – 3.89
21	M38 x 1.0	30.18	31.75	
23	M41 x 1.0	32.39	33.99	
25	M44 x 1.0	37.47	39.07	

Размеры. Розетки с квадратным фланцем, тип HS, HM

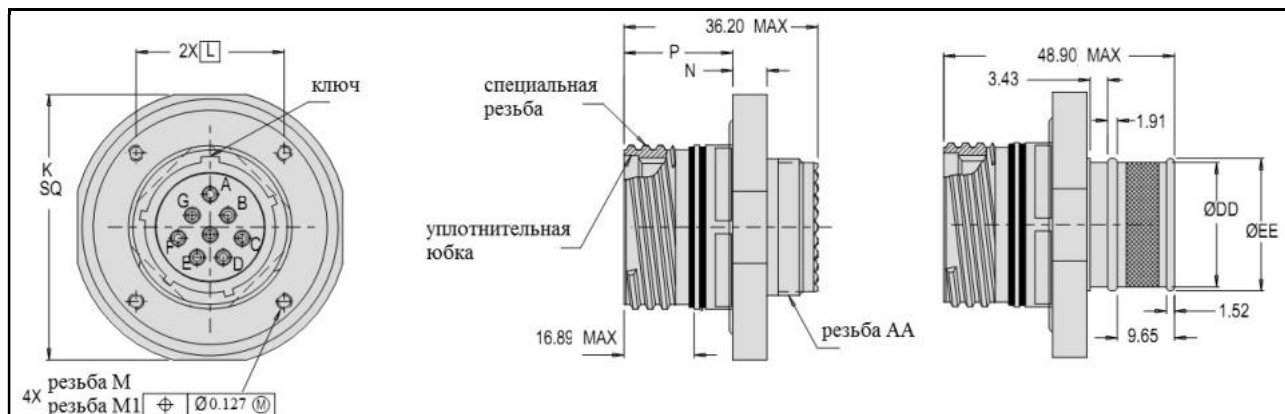

Размер корпуса	К	L	Резьба AA -6g 0.100R	Ø CC	Ø DD
09	37.69 – 38.51	18.26	M12 x 1.0	12.07	13.67
11	40.89 – 41.71	20.62	M15 x 1.0	15.24	16.81
13	45.59 – 46.41	23.01	M18 x 1.0	17.78	19.35
15	48.79 – 49.61	24.61	M22 x 1.0	21.21	22.81
17	51.99 – 52.81	26.97	M25 x 1.0	24.38	25.96
19	55.19 – 56.01	29.36	M28 x 1.0	26.97	28.58
21	58.47 – 59.28	31.75	M31 x 1.0	30.18	31.75
23	63.25 – 64.06	34.92	M34 x 1.0	32.39	33.99
25	68.00 – 68.81	38.10	M37 x 1.0	37.47	39.07
Размер корпуса	Резьба M UNC-2B	Резьба M1	N	P	
09	#4-40	M3X0.5	6.35 – 7.24	23.19 – 24.59	
11					
13					
15					
17					
19					
21	#6-32	M4X0.7	8.00 – 8.89	22.38 – 23.77	
23					
25					

**Розетки с квадратным фланцем,
серия 233PS215 (с дополнительными кольцевыми уплотнениями)
Специализированная модификация серии 233-215**

Информация для заказа

Базовая серия	233PS215	D0	ME	25	-35	P	T
Тип корпуса:							
D0 – розетка с квадратным фланцем, с круглыми гладкими монтажными отверстиями							
Материал/покрытие:							
ME – алюминий/никель							
NF – алюминий/кадмий							
ZR – алюминий/черный цинк-никель							
MT – алюминий/никель PTFE							
Z1 – нержавеющая сталь/пассивирование							
AB – морская бронза/без покрытия							
Индекс размера корпуса – 09, 11, 13, 15, 17, 19, 21, 23, 25							
Контактная схема							
Тип контакта:							
A – соединитель поставляется без штыревых контактов							
B – соединитель поставляется без гнездовых контактов							
P – соединитель поставляется со штыревыми контактами на 500 циклов сочленений							
S – соединитель поставляется с гнездовыми контактами на 500 циклов сочленений							
H – соединитель поставляется со штыревыми контактами на 1 500 циклов сочленений (покрытие контактов – палладий/никель)							
J – соединитель поставляется с гнездовыми контактами на 1 500 циклов сочленений (покрытие контактов – палладий/никель)							
Поляризация – V, W, X, Y, Z, T (нейтральная)							

Размеры. Розетка с квадратным фланцем 233PS215

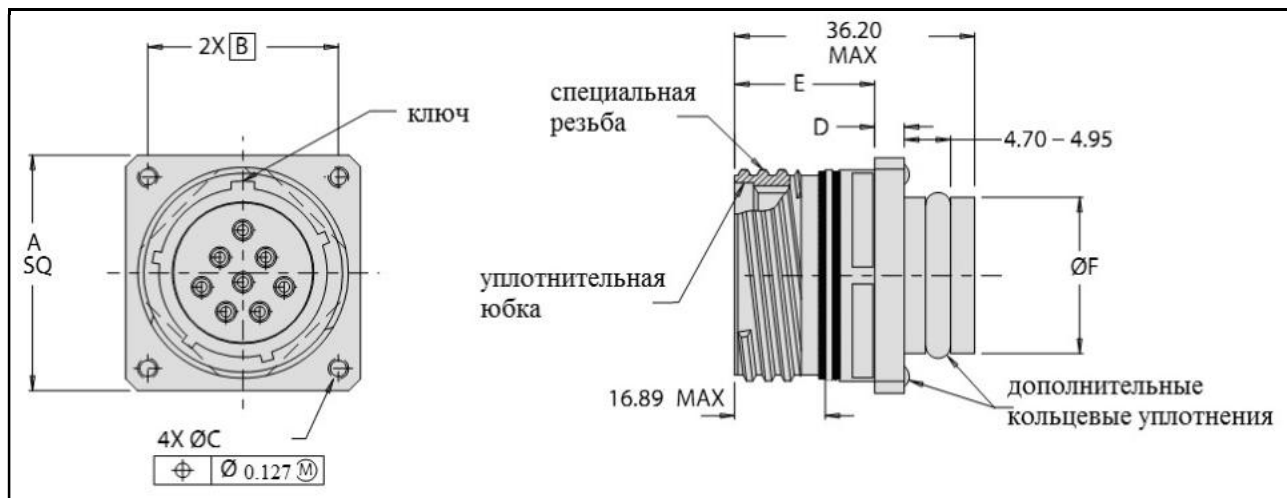

Размер корпуса	A	B	$\varnothing C$	D	E	$\varnothing F$
09	23.50 – 24.10	18.26	3.05 – 3.45	2.11 – 3.10	23.19 – 24.59	14.20 – 14.22
11	25.88 – 26.49	20.62				17.37 – 17.40
13	28.30 – 28.91	23.01				20.55 – 20.57
15	30.68 – 31.29	24.61				23.72 – 23.75
17	32.99 – 33.60	26.97				26.90 – 26.92
19	36.20 – 36.80	29.36				30.07 – 30.10
21	39.40 – 40.00	31.75	3.71 – 4.11	2.90 – 3.89	22.38 – 23.77	31.67 – 31.70
23	42.60 – 43.21	34.93				34.85 – 34.87
25	45.69 – 46.30	38.10				38.02 – 38.05

Установочные размеры для розетки с квадратным фланцем, тип D0

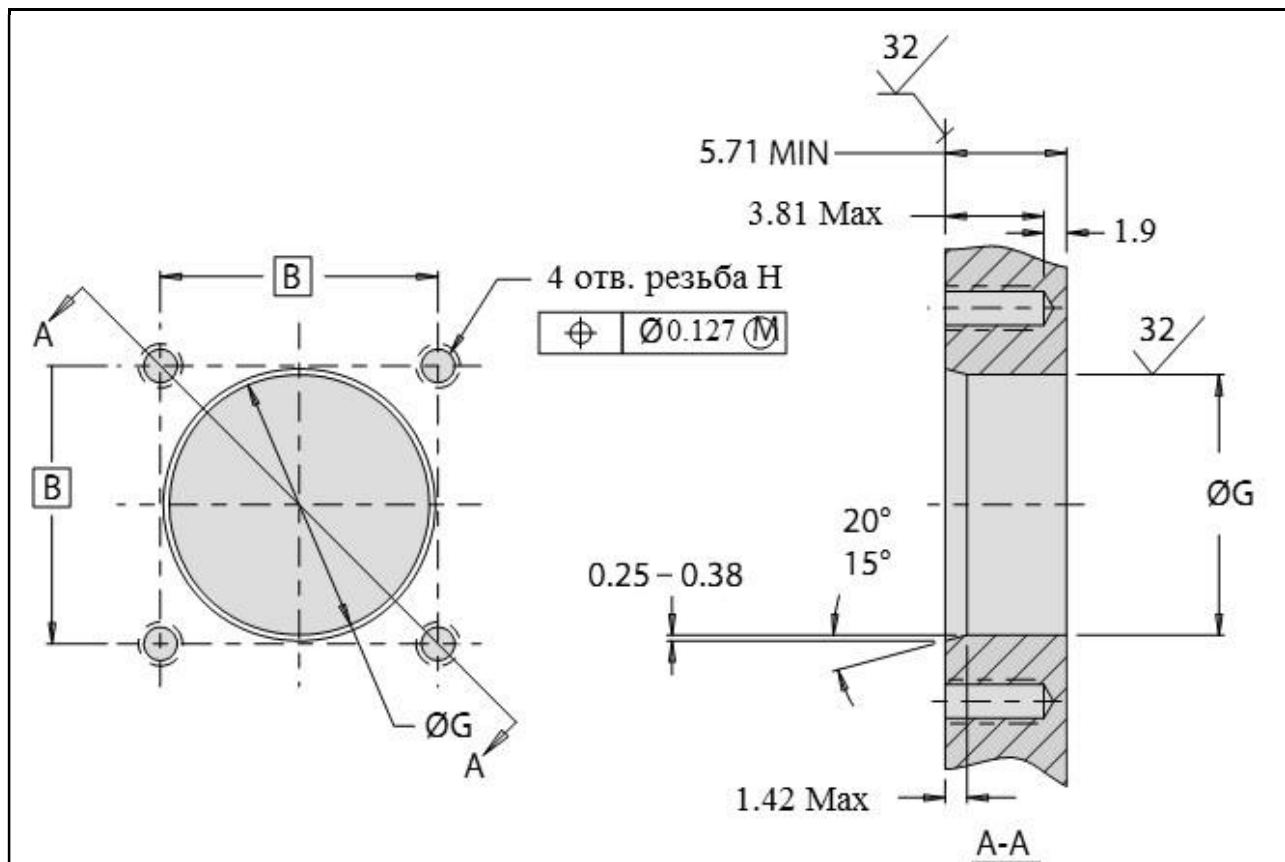

Размер корпуса	B	Ø G	Резьба H
09	18.26	14.27 – 14.33	#4-40
11	20.62	17.45 – 17.50	
13	23.01	20.62 – 20.68	
15	24.61	23.80 – 23.85	
17	26.97	26.97 – 27.03	
19	29.36	30.15 – 30.20	
21	31.75	31.75 – 31.80	#6-32
23	34.93	34.92 – 34.98	
25	38.10	38.10 – 38.15	

Соединители, стойкие к воздействию топлива и масел, серия 233-274

Информация для заказа

Базовая серия	233-274	-	05	ME	25	-	35	P	T
Тип модификации корпуса: не указывается – стандартные корпуса соединителей PS – корпуса оснащены дополнительными двойными кольцевыми уплотнениями Тип корпуса: 07 – розетка с контргайкой 05 – кабельная розетка G6 – вилка с защитой от р/ч помех D0 – розетка с круглым фланцем с вытянутыми гладкими монтажными отверстиями HM – розетка с круглым фланцем, спиральные втулки (метрическая резьба M3) HS – розетка с круглым фланцем, спиральные втулки (дюймовая резьба #4-40) Материал/покрытие: ME – алюминий/никель NF – алюминий/кадмий ZR – алюминий/черный цинк-никель MT – алюминий/никель PTFE Z1 – нержавеющая сталь/пассивирование AB – морская бронза/без покрытия Индекс размера корпуса – 09, 11, 13, 15, 17, 19, 21, 23, 25 Индекс оснащения системой заземления: G – соединители оснащены системой заземления не указывается – соединители не оснащаются системой заземления Контактная схема Тип контакта: A – соединитель поставляется без штыревых контактов B – соединитель поставляется без гнездовых контактов P – соединитель поставляется со штыревыми контактами на 500 циклов сочленений S – соединитель поставляется с гнездовыми контактами на 500 циклов сочленений H – соединитель поставляется со штыревыми контактами на 1 500 циклов сочленений (покрытие контактов – палладий/никель) J – соединитель поставляется с гнездовыми контактами на 1 500 циклов сочленений (покрытие контактов – палладий/никель) Поляризация – V, W, X, Y, Z, T (нейтральная)									

Размеры. Вилки, тип 233-274-G6

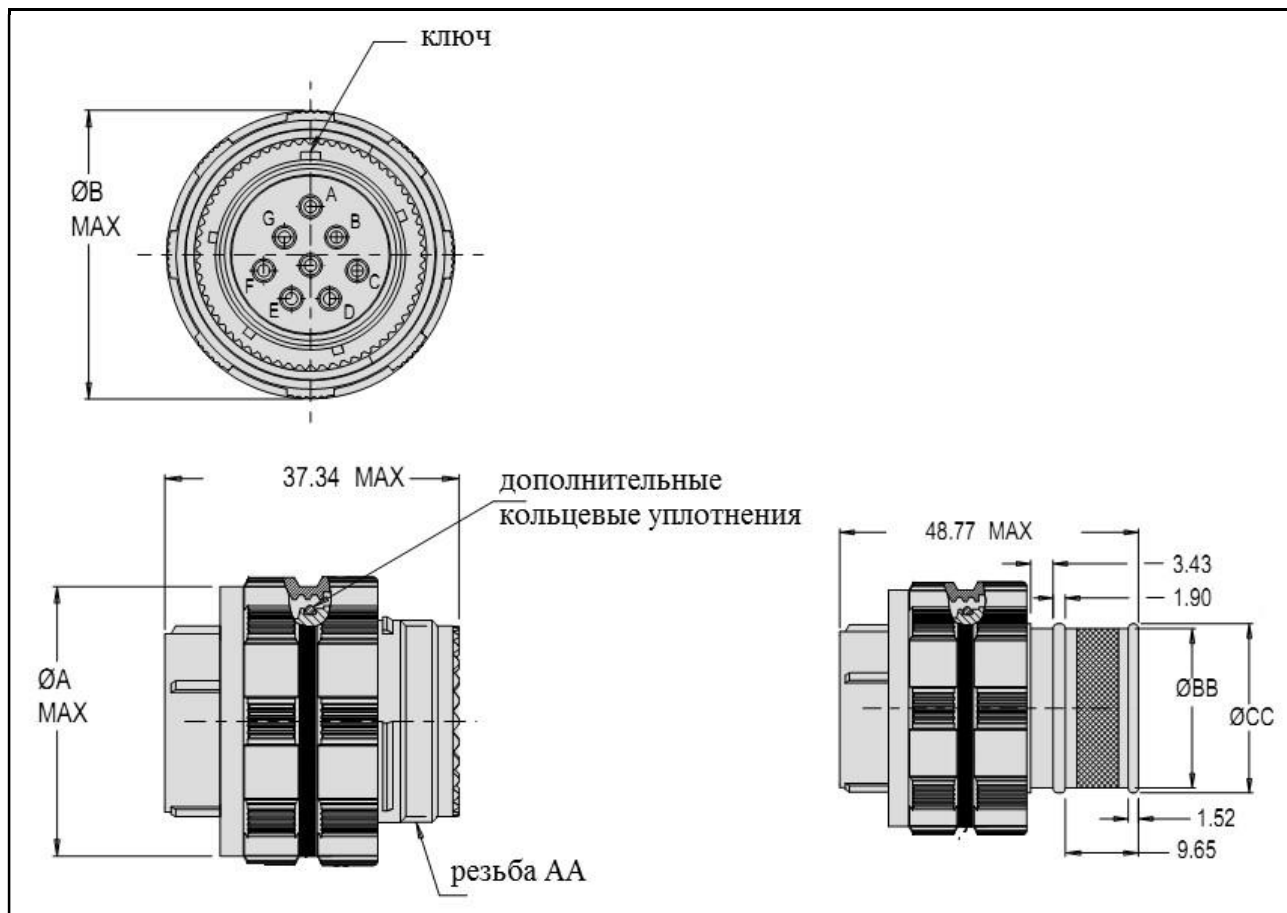

Размер корпуса	$\varnothing A \text{ Max}$	$\varnothing B \text{ Max}$	Резьба AA	$\varnothing BB$	$\varnothing CC$
9	20.60	21.79	.6250 -0.1P-0.3L-TS-2B	10.67	11.81
11	23.60	24.99	.7500 -0.1P-0.3L-TS-2B	13.97	15.11
13	28.19	29.39	.8750 -0.1P-0.3L-TS-2B	17.02	18.16
15	31.29	32.51	1.0000 -0.1P-0.3L-TS-2B	20.70	21.84
17	34.49	35.71	1.1875 -0.1P-0.3L-TS-2B	24.00	25.15
19	37.31	38.51	1.2500 -0.1P-0.3L-TS-2B	26.67	27.94
21	40.49	41.71	1.3750 -0.1P-0.3L-TS-2B	29.72	30.99
23	43.69	44.91	1.5000 -0.1P-0.3L-TS-2B	32.77	34.04
25	46.81	48.01	1.6250 -0.1P-0.3L-TS-2B	35.56	36.83

Размеры. Розетки с контргайкой, тип 233-274-07

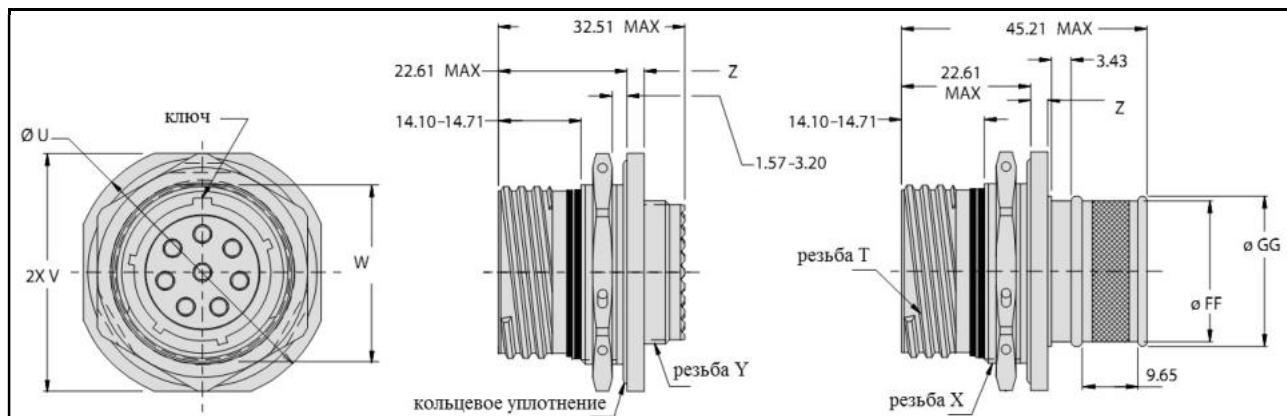

Размер корпуса	Резьба Т .1P-.3L- TS-2A		Ø U	V	W
9	.6250		29.92 – 30.48	26.62 – 27.38	16.38 – 16.61
11	.7500		34.59 – 35.20	31.39 – 32.21	18.92 – 19.18
13	.8750		37.80 – 38.40	34.49 – 35.31	23.67 – 23.93
17	1.1875		44.20 – 44.81	40.89 – 41.71	30.00 – 30.25
19	1.2500		48.90 – 49.50	45.59 – 46.41	33.17 – 33.43
21	1.3750		52.10 – 52.71	48.79 – 49.61	36.35 – 36.60
23	1.5000		55.30 – 55.91	51.99 – 52.81	39.52 – 39.78
25	1.6250		58.39 – 59.00	55.19 – 56.01	42.70 – 42.95
Размер корпуса	Резьба Х -6g 0.100R	Резьба Y -6g 0.100R	Z	Ø FF	Ø GG
9	M17 x 1.0	M12 x 1.0	2.11 – 3.10	12.07	13.67
11	M20 x 1.0	M15 x 1.0		15.24	16.81
13	M25 x 1.0	M18 x 1.0		17.78	19.35
17	M32 x 1.0	M25 x 1.0		24.38	25.96
19	M35 x 1.0	M28 x 1.0	2.90 – 3.89	26.97	28.58
21	M38 x 1.0	M31 x 1.0		30.18	31.75
23	M41 x 1.0	M34 x 1.0		32.39	33.99
25	M44 x 1.0	M37 x 1.0		37.47	39.07

Размеры. Розетки с круглым фланцем, тип 233-274

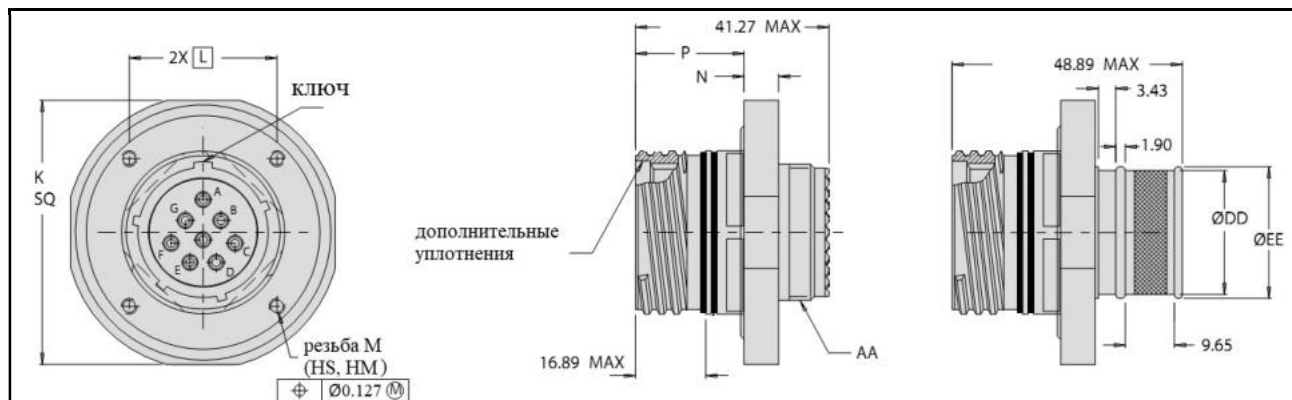

Размер корпуса	K	L	Резьба М UNC-2B	Резьба М'	
09	37.69 – 38.51	18.26	#4-40 глубина 5.59 – 5.72	М3x0.5 глубина 5.59 – 5.72	
11	40.89 – 41.71	20.62			
13	45.59 – 46.41	23.01			
15	48.79 – 49.61	24.61			
17	51.99 – 52.81	26.97			
19	55.19 – 56.01	29.36			
21	58.47 – 59.28	31.75			
23	63.25 – 64.06	34.92	#6-32 глубина 6.86 – 6.99	М4x0.7 глубина 6.86 – 6.99	
25	68.00 – 68.81	38.10			
Размер корпуса	N	P	Резьба АА - 6g 0.100R	Ø DD	Ø EE
09	6.35 – 7.24	23.19 – 24.59	M12 x 1.0	12.07	13.67
11			M15 x 1.0	15.24	16.81
13			M18 x 1.0	17.78	19.35
15			M22 x 1.0	21.21	22.81
17			M25 x 1.0	24.38	25.96
19			M28 x 1.0	26.97	28.58
21			8.00 – 8.89	22.38 – 23.77	M31 x 1.0
23	M34 x 1.0	32.39			33.99
25	M37 x 1.0	37.47			39.07

Установочные размеры

Для розеток с контргайкой, тип 233-274-07

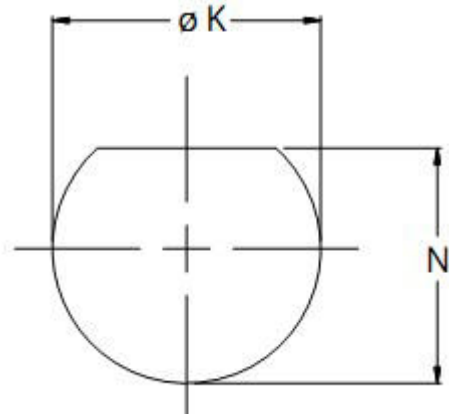

Размер корпуса	$\text{Ø K} \pm 0.127$	N	Размер корпуса	$\text{Ø K} \pm 0.127$	N
9	17.73	16.66 – 16.79	17	32.13	30.61
			19	35.31	33.78
11	21.08	19.46	21	38.48	36.96
13	25.78	24.13	23	41.66	40.13
15	28.96	27.43	25	44.83	43.31

Для розеток с круглым фланцем, тип 233-274

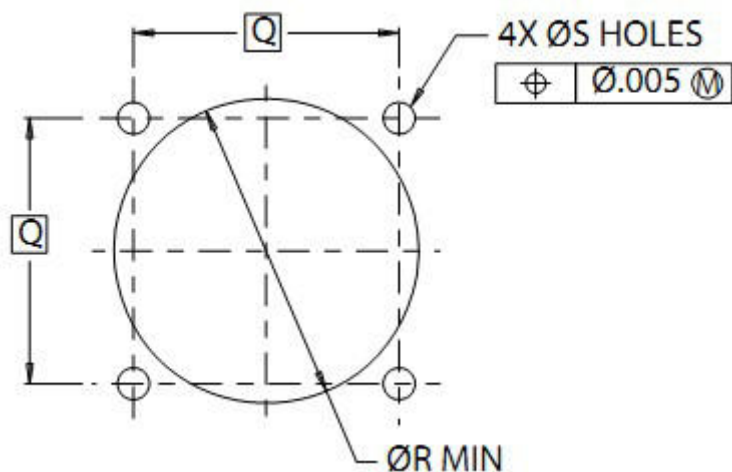

Размер корпуса	Q	Ø R MIN	Ø S	Размер корпуса	Q	Ø R MIN	Ø S
09	18.26	16.66	3.12 – 3.38	19	29.36	32.94	3.12 – 3.38
11	20.62	20.22		21	31.75	36.12	
13	23.01	23.42		23	34.92	39.29	3.78 – 4.04
15	24.61	26.59		25	38.1	42.47	3.68 – 3.94
17	26.97	30.96					

Размеры. Кабельные розетки, тип 233-274-05

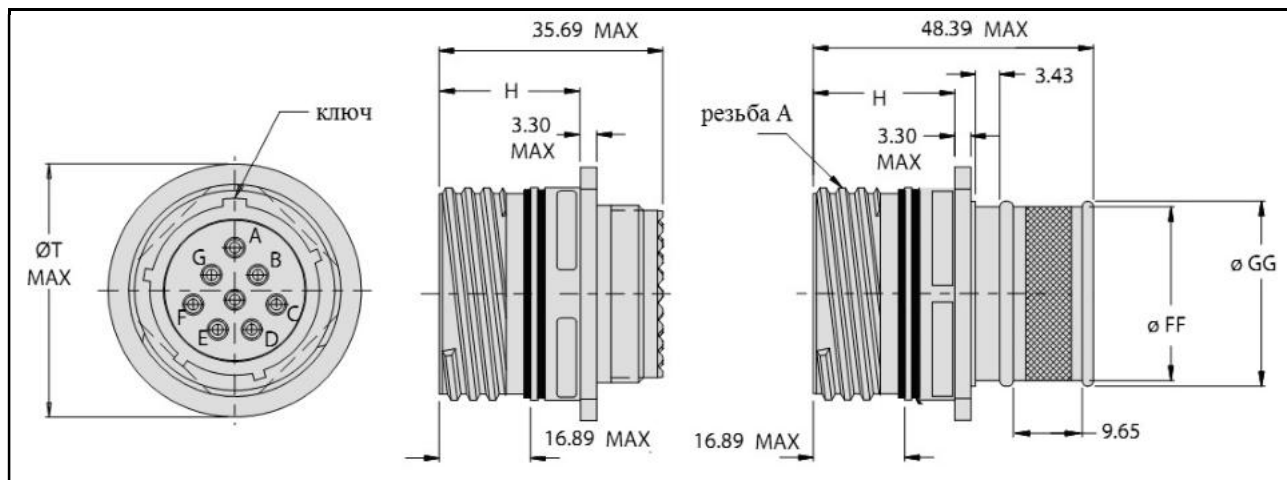

Размер корпуса	$\varnothing T$	H	$\varnothing FF$	$\varnothing GG$
9	21.79	23.27 – 24.51	12.07	13.67
11	24.99		15.24	16.81
13	29.39		17.78	19.35
17	32.51		24.38	25.96
19	35.71	22.50 – 23.75	26.97	28.58
21	38.51		30.18	31.75
23	41.71		32.39	33.99
25	44.91		37.47	39.07

**Флэш-накопители USB2.0, серия 233-393
на базе вилок серии 233, контактная схема 11-35**



Информация для заказа

Базовая серия	233-393	NF	64	-11	P	N
Индекс типа материалов и покрытий						
Индекс ёмкости флэш-накопителя USB2.0:						
64 – 64 Гб						
128 – 128 Гб						
256 – 256 Гб						
Размер корпуса – 11						
Тип контакта:						
P – штыревой						
S – гнездовой						
Индекс поляризации корпуса – A, B, C, D, E, N						

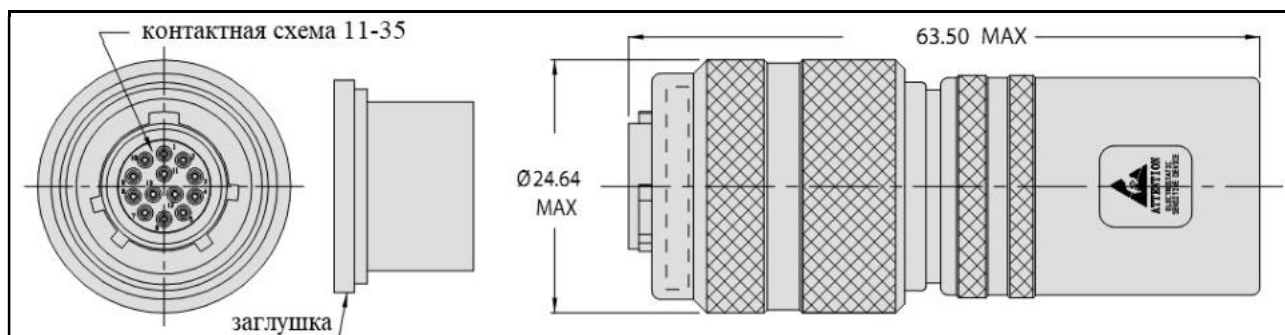

Номер контакта	значение	описание
1	D+	Data +
2	V Bus	+5V
3	NC	Dummy
4	NX	Dummy
5	NC	Dummy
6	GND	Ground
7	NC	Dummy
8	NC	Dummy
9	NC	Dummy
10	D-	Data -
11	NC	Dummy
12	NC	Dummy
13	NC	Dummy

**Быстросъемные вилки, серия 233-216, экранированные,
с кордом (нержавеющая сталь в нейлоновой оплетке)**

Информация для заказа

Базовая серия	233-216-G6	ME	25-35	S	A	E	-4
Материал/покрытие:							
ME – алюминий/никель							
NF – алюминий/кадмий по никелю							
ZL – нержавеющая сталь/никель							
Z1 – нержавеющая сталь/пассивирование							
Контактная схема (стандартная, высокой плотности, комбинированная)							
Тип контакта:							
P – штырь							
S – гнездо							
Поляризация – N, A, B, C, D, E							
Индекс длины корда							
Тип модификации:							
1 – с открытой резьбой под установку кожуха (удлиненный корпус)							
4 – с юбкой, закрывающей резьбу под установку кожуха							
6 – с открытой резьбой под установку кожуха							

Комплект поставки:

- Соединитель
- Комплект контактов
- Монтажный инструмент (установка/извлечение контактов)
- Пробки

ВНИМАНИЕ! Быстросъемные вилки серии 233-216 взаимосочленяемы со всеми розетками стандарта MIL-DTL-38999, серия 3, с сигнальными и силовыми контактами # 23, # 22D, # 20, # 16, # 12

Вилки серии 233-216 с размером корпуса 9 применяются только в одной модификации – 4, с юбкой, закрывающей резьбу под установку кожуха

Индекс длины корда

Индекс	L ± 6	Индекс	L ± 6	Индекс	L ± 6	Индекс	L ± 6
A	102	G	178	M	254	U	331
B	115	H	191	N	267	V	356
C	127	I	203	P	280	W	381
D	140	J	216	R	293	X	407
E	153	K	229	S	305	Y	432
F	166	L	242	T	318	Z	458

Размеры. Вилки 233-216

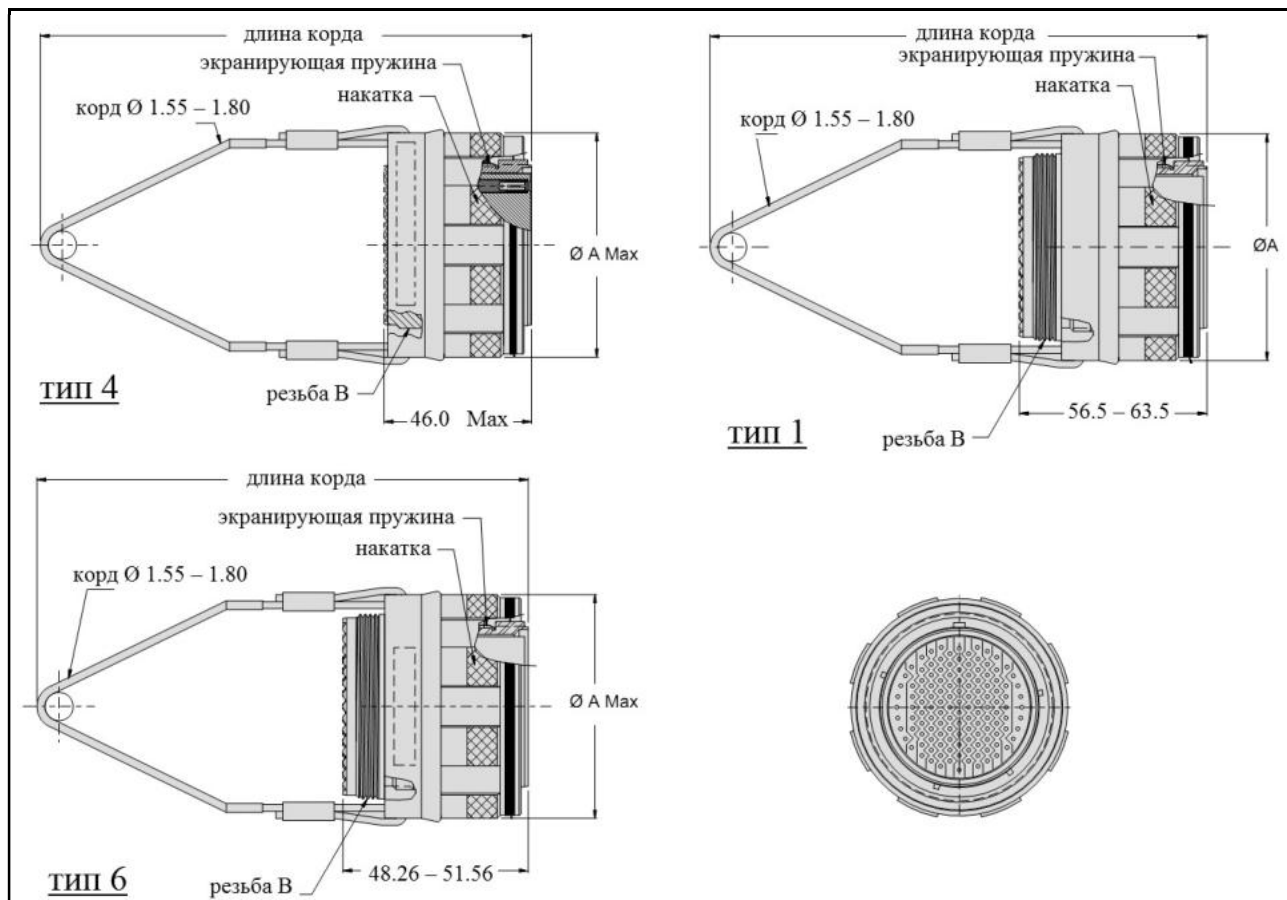

Размер корпуса	А Max	Резьба В
9	нет данных	M12 x1-6g-0.100R
11	29.97	M15 x1-6g-0.100R
13	33.27	M18 x1-6g-0.100R
15	36.50	M22 x1-6g-0.100R
17	39.62	M25 x1-6g-0.100R
19	42.93	M28 x1-6g-0.100R
21	44.70	M31 x1-6g-0.100R
23	48.26	M34 x1-6g-0.100R
25	50.80	M37 x1-6g-0.100R

Усилия, прилагаемые к вилкам 233-216, для разъединения (ньютоны)

Размер корпуса	Приложение усилий вдоль оси	Приложение усилий под углом 15°
9	200 Н	245 Н
11	200 Н	245 Н
13	200 Н	245 Н
15	200 Н	245 Н
17	400 Н	445 Н
19	400 Н	445 Н
21	400 Н	445 Н
23	400 Н	445 Н
25	400 Н	445 Н

**Компоненты, входящие в комплект поставки,
при соответствующем заказе вилок 233-216**

Калибр контактов	Штыревые контакты	Гнездовые контакты	Контакты -пробки	Монтажный инструмент
22D	M39029/58-360	M39029/56-348	M27488-22	M81969/14-01
20	M39029/58-363	M39029/56-351	M27488-20	M81969/14-10
16	M39029/58-364	M39029/56-352	M27488-16	M81969/14-03
12	M39029/58-365	M39029/56-353	M27488-12	M81969/14-04
12	M39029/102-558 коаксиальный	M39029/103-559 коаксиальный	M27488-12	M81969/14-04
8	M39029/60-367 коаксиальный	M39029/59-366 коаксиальный	M27488-8	M81969/14-06
8	M39029/90-529 твинаксиальный	M39029/91-530 твинаксиальный	M27488-8	M81969/14-06

**Розетки модельного ряда «SuperNine®» с контактами для печатного монтажа.
Серии 233-207, 233-208, 233-209, 233-210, 233-211**

- Розетки модельного ряда «SuperNine®» с контактами для печатного монтажа соответствуют требованиям стандарта MIL-DTL-38999, серия 3;
- Тип контактов – для печатного монтажа, опорные, безопорные;
- Контактные схемы соответствуют требованиям IAW MIL-STD-1560;
- Срок службы – 1500 циклов;
- Защищенность одиночного соединителя – IP67;
- Скорость утечки (по гелию) – до 1×10^{-4} см³/с;
- Розетки с контактами для печатного монтажа взаимозаменяемы и взаимосочленяемы с соединителями, соответствующими требованиям стандарта MIL-DTL-38999, серия 3;
- Уплотнения розеток с квадратным фланцем – фторосиликон;
- Кольцевые уплотнения розеток с контргайкой – токопроводящие, фторосиликон/алюминий/серебро;

**Розетки, серия 233-207,
с контактами для печатного монтажа (безопорные шпильки контактов)**

Информация для заказа

Базовая серия	233-207	-00	ME	25	-35	P	A
Тип корпуса:							
00 – розетка с квадратным фланцем с удлиненными отверстиями							
07 – розетка с контргайкой							
HM – розетка с квадратным фланцем, спиральные втулки с метрической резьбой M3							
HS – розетка с квадратным фланцем, спиральные втулки с дюймовой резьбой #4-40							
Материал/покрытие:							
ME – алюминий/никель							
NF – алюминий/кадмий							
ZR – алюминий/черный цинк-никель							
MT – алюминий/никель PTFE							
Индекс размера корпуса – 09, 11, 13, 15, 17, 19, 21, 23, 25							
Контактная схема							
Тип контакта:							
P – соединитель поставляется со штыревыми контактами на 500 циклов сочленений							
S – соединитель поставляется с гнездовыми контактами на 500 циклов сочленений							
H – соединитель поставляется со штыревыми контактами на 1 500 циклов сочленений (покрытие контактов – палладий/никель)							
J – соединитель поставляется с гнездовыми контактами на 1 500 циклов сочленений (покрытие контактов – палладий/никель)							
Поляризация – N, A, B, C, D, E							

Диаметр шпилек контактов

Калибр контактов	Ø V	Калибр контактов	Ø V
# 23	0.46 – 0.51	# 16	0.97 – 1.02
# 22D	0.46 – 0.51	# 12	1.78 – 1.83
# 20	0.71 – 0.76		

Размеры. Розетки с квадратным фланцем

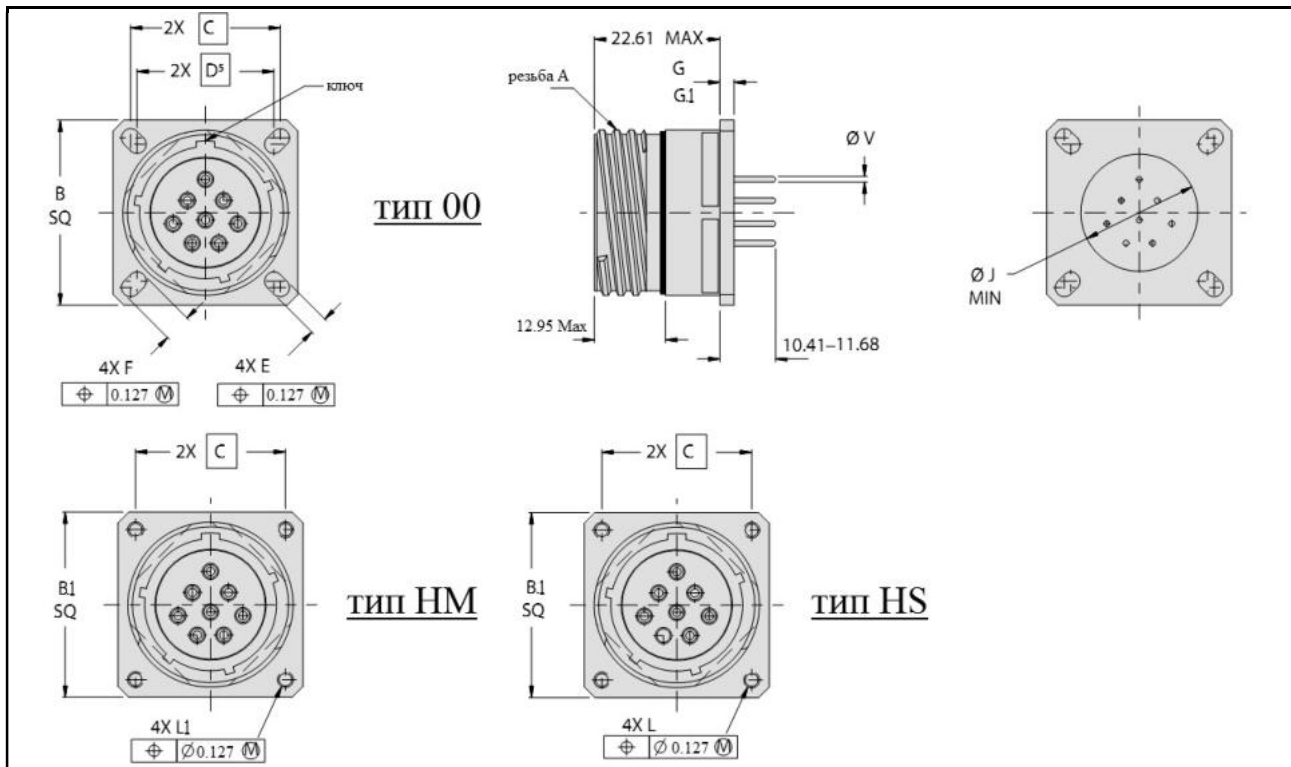

Размер корпуса	Резьба А -.1P-.3L-TS-2A	B	B1	C	D		
09	.6250	23.50 – 24.08	26.77 – 27.79	18.26	15.09		
11	.7500	25.88 – 26.49	29.13 – 30.15	20.62	18.26		
13	.8750	28.30 – 28.91	31.52 – 32.54	23.01	20.62		
15	1.0000	30.68 – 31.29	33.12 – 34.14	24.61	23.01		
17	1.1875	32.99 – 33.60	35.48 – 36.50	26.97	24.61		
19	1.2500	36.20 – 36.80	37.87 – 38.89	29.36	26.97		
21	1.3750	39.40 – 40.00	40.26 – 41.28	31.75	29.36		
23	1.5000	42.60 – 43.21	43.43 – 44.45	34.92	31.75		
25	1.6250	45.69 – 46.30	46.61 – 47.63	38.10	34.92		
Размер корпуса	E	F	G	G1	Ø J Min	Резьба L, UNC	Резьба L1
09	3.05 – 3.45	5.28 – 5.69	2.11 – 3.10	3.56 – 4.55	8.64	.112-40	M3 x 0.5
11		4.72 – 5.13			11.89		
13		4.19 – 4.60			14.53		
15		4.72 – 5.13			17.91		
17		23.72					
19		26.80					
21	3.71 – 4.11	5.94 – 6.35	2.90 – 3.89	4.32 – 4.83	29.46	.138-32	M4 x 0.7
23					33.20		
25							

Размеры. Розетки с конргайкой

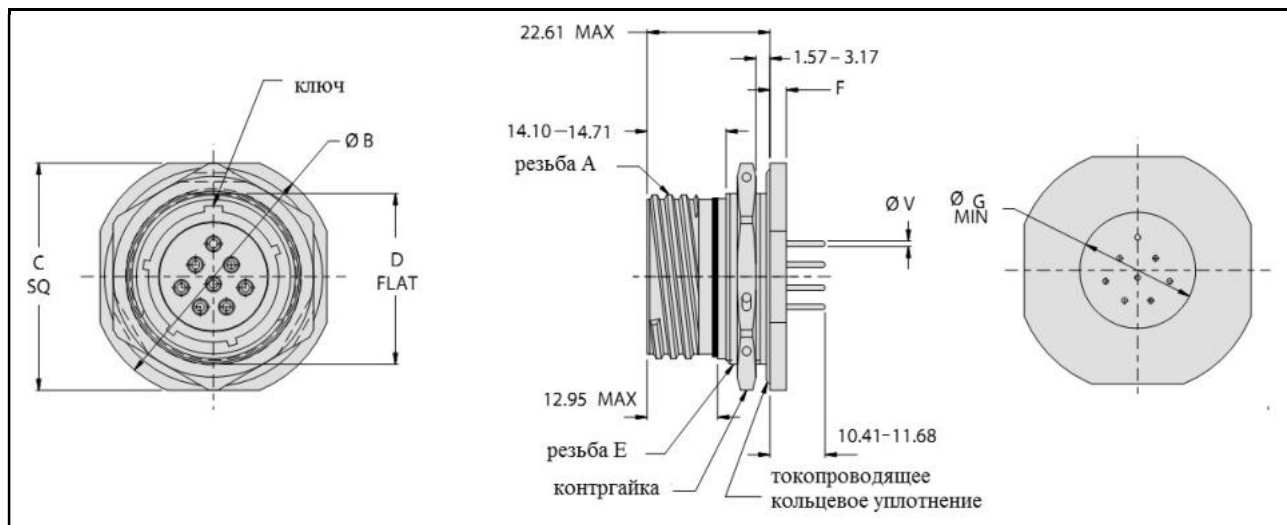

Размер корпуса	Резьба А -.1P-.3L-TS-2A	Ø B	C	D
09	.6250	29.92 – 30.48	26.62 – 27.38	16.38 – 16.61
11	.7500	34.59 – 35.20	31.39 – 32.21	18.92 – 19.18
13	.8750	37.80 – 38.40	34.49 – 35.31	23.67 – 23.93
15	1.0000	41.00 – 41.61	37.69 – 38.51	26.82 – 27.08
17	1.1875	44.20 – 44.81	40.89 – 41.71	30.00 – 30.25
19	1.2500	48.90 – 49.50	45.59 – 46.41	33.17 – 33.43
21	1.3750	52.10 – 52.71	48.79 – 49.61	36.35 – 36.60
23	1.5000	55.30 – 55.91	51.99 – 52.81	39.52 – 39.78
25	1.6250	58.39 – 59.00	55.19 – 56.01	42.70 – 42.95
Размер корпуса	Резьба Е -6g 0.100R	F		Ø G Min
09	M17 x 1.0	2.11 – 3.10		8.64
11	M20 x 1.0			11.89
13	M25 x 1.0			14.53
15	M28 x 1.0			17.91
17	M32 x 1.0			21.08
19	M35 x 1.0	2.90 – 3.89		23.72
21	M38 x 1.0			26.80
23	M41 x 1.0			29.46
25	M44 x 1.0			33.20

**Розетки, серия 233-208,
с контактами для печатного монтажа (опорные шпильки контактов)**

Информация для заказа

Базовая серия	233-208	-00	ME	25	-35	P	A
Тип корпуса:							
00 – розетка с квадратным фланцем с удлиненными отверстиями							
07 – розетка с контргайкой							
NM – розетка с квадратным фланцем, спиральные втулки (метрическая резьба M3)							
NS – розетка с квадратным фланцем, спиральные втулки (дюймовая резьба #4-40)							
CS – розетка с квадратным фланцем с интегрированными резьбовыми втулками (дюймовая резьба #4-40)							
CM – розетка с квадратным фланцем с интегрированными резьбовыми втулками (метрическая резьба M3)							
Материал/покрытие:							
ME – алюминий/никель							
NF – алюминий/кадмий							
ZR – алюминий/черный цинк-никель							
MT – алюминий/никель PTFE							
Индекс размера корпуса – 09, 11, 13, 15, 17, 19, 21, 23, 25							
Контактная схема							
Тип контакта:							
P – соединитель поставляется со штыревыми контактами на 500 циклов сочленений							
S – соединитель поставляется с гнездовыми контактами на 500 циклов сочленений							
H – соединитель поставляется со штыревыми контактами на 1 500 циклов сочленений (покрытие контактов – палладий/никель)							
J – соединитель поставляется с гнездовыми контактами на 1 500 циклов сочленений (покрытие контактов – палладий/никель)							
Поляризация – N, A, B, C, D, E							

Диаметр шпилек контактов

Калибр контактов	Ø V
# 23	0.46 – 0.51
# 22D	0.46 – 0.51
# 20	0.71 – 0.76
# 16	0.97 – 1.02
# 12	1.78 – 1.83

Размеры. Розетки с квадратным фланцем

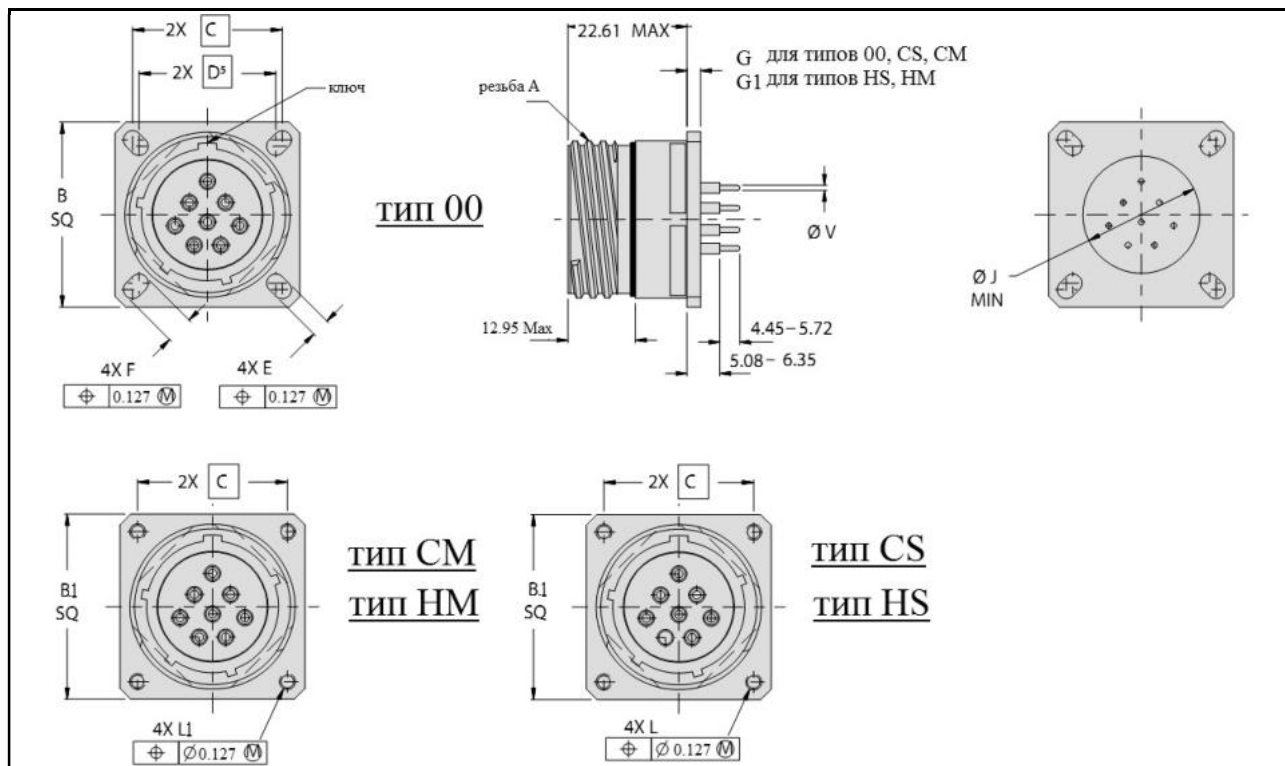

Размер корпуса	Резьба А -.1P-.3L-TS-2A	B	B1	C	D
09	.6250	23.50 – 24.08	26.77 – 27.79	18.26	15.09
11	.7500	25.88 – 26.49	29.13 – 30.15	20.62	18.26
13	.8750	28.30 – 28.91	31.52 – 32.54	23.01	20.62
15	1.0000	30.68 – 31.29	33.12 – 34.14	24.61	23.01
17	1.1875	32.99 – 33.60	35.48 – 36.50	26.97	24.61
19	1.2500	36.20 – 36.80	37.87 – 38.89	29.36	26.97
21	1.3750	39.40 – 40.00	40.26 – 41.28	31.75	29.36
23	1.5000	42.60 – 43.21	43.43 – 44.45	34.92	31.75
25	1.6250	45.69 – 46.30	46.61 – 47.63	38.10	34.92

Размер корпуса	E	F	G	G1	Ø J Min	Резьба L, UNC	Резьба L1
09	3.05 – 3.45	5.28 – 5.69	2.11 – 3.10	3.56 – 4.55	8.64	.112-40	M3 x 0.5
11		4.72 – 5.13			11.89		
13					14.53		
15		4.19 – 4.60			17.91		
17		4.72 – 5.13			21.08		
19					23.72		
21	2.90 – 3.89	5.94 – 6.35	4.32 – 4.83	26.80			
23				29.46			
25				33.20	.138-32	M4 x 0.7	

Размеры. Розетки с конграйкой

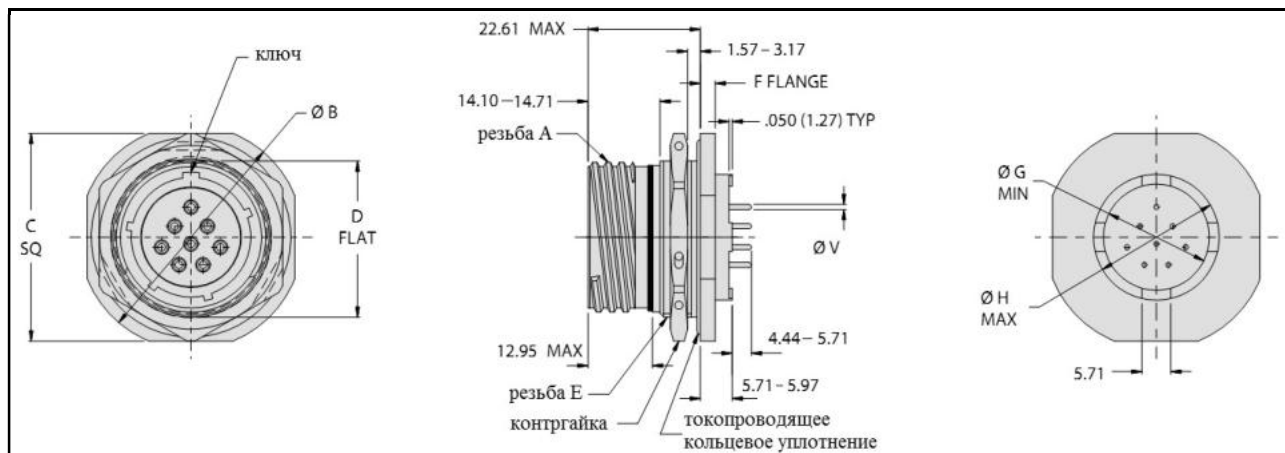

Размер корпуса	Резьба А -.1P-.3L-TS-2A	Ø В	С	Д
09	.6250	29.92 – 30.48	26.62 – 27.38	16.38 – 16.61
11	.7500	34.59 – 35.20	31.39 – 32.21	18.92 – 19.18
13	.8750	37.80 – 38.40	34.49 – 35.31	23.67 – 23.93
15	1.0000	41.00 – 41.61	37.69 – 38.51	26.82 – 27.08
17	1.1875	44.20 – 44.81	40.89 – 41.71	30.00 – 30.25
19	1.2500	48.90 – 49.50	45.59 – 46.41	33.17 – 33.43
21	1.3750	52.10 – 52.71	48.79 – 49.61	36.35 – 36.60
23	1.5000	55.30 – 55.91	51.99 – 52.81	39.52 – 39.78
25	1.6250	58.39 – 59.00	55.19 – 56.01	42.70 – 42.95
Размер корпуса	Резьба Е -6g 0.100R	F	Ø G Min	Ø H
09	M17 x 1.0	2.11 – 3.10	8.64	11.94
11	M20 x 1.0		11.89	14.99
13	M25 x 1.0		14.53	17.98
15	M28 x 1.0		17.91	21.97
17	M32 x 1.0		21.08	25.02
19	M35 x 1.0	2.90 – 3.89	23.72	28.07
21	M38 x 1.0		26.80	30.99
23	M41 x 1.0		29.46	34.04
25	M44 x 1.0		33.20	36.96

**Розетки с опорной платформой, серия 233-209, с контактами для печатного монтажа
(безопорные шпильки контактов для печатного монтажа)**

Информация для заказа

Базовая серия	233-209	-00	ME	25	-35	P	A
Тип корпуса:							
00 – розетка с квадратным фланцем с удлиненными отверстиями							
07 – розетка с контргайкой							
HM – розетка с квадратным фланцем, спиральные втулки (метрическая резьба M3)							
HS – розетка с квадратным фланцем, спиральные втулки (дюймовая резьба #4-40)							
CS – розетка с квадратным фланцем с интегрированными резьбовыми втулками (дюймовая резьба #4-40)							
CM – розетка с квадратным фланцем с интегрированными резьбовыми втулками (метрическая резьба M3)							
Материал/покрытие:							
ME – алюминий/никель							
NF – алюминий/кадмий							
ZR – алюминий/черный цинк-никель							
MT – алюминий/никель PTFE							
Индекс размера корпуса – 09, 11, 13, 15, 17, 19, 21, 23, 25							
Контактная схема							
Тип контакта:							
P – соединитель поставляется со штыревыми контактами на 500 циклов сочленений							
S – соединитель поставляется с гнездовыми контактами на 500 циклов сочленений							
H – соединитель поставляется со штыревыми контактами на 1 500 циклов сочленений (покрытие контактов – палладий/никель)							
J – соединитель поставляется с гнездовыми контактами на 1 500 циклов сочленений (покрытие контактов – палладий/никель)							
Поляризация – N, A, B, C, D, E							

Диаметр шпилек контактов

Калибр контактов	Ø V
# 23	0.46 – 0.51
# 22D	0.46 – 0.51
# 20	0.71 – 0.76
# 16	0.97 – 1.02
# 12	1.78 – 1.83

Размеры. Розетки с квадратным фланцем

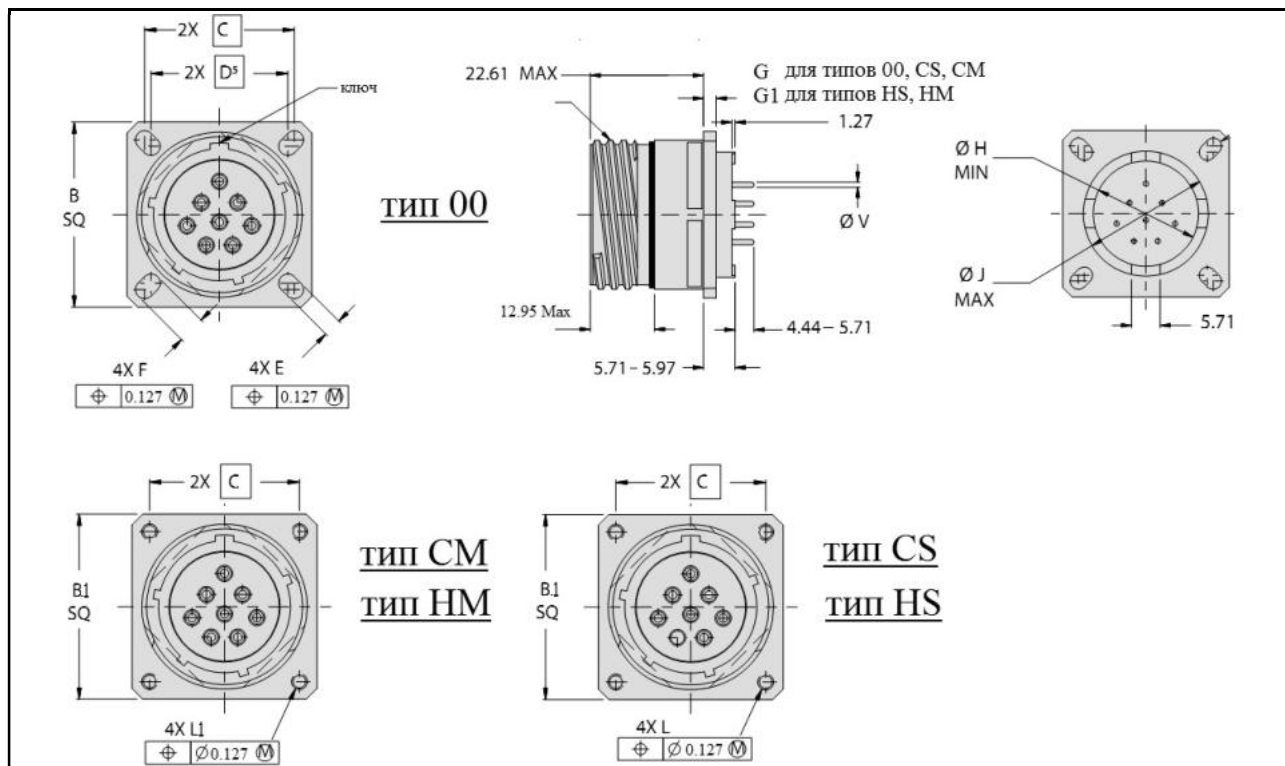

Размер корпуса	Резьба А -1P-3L-TS-2A	B	B1	C	D	E	
09	.6250	23.50 – 24.08	26.77 – 27.79	18.26	15.09	3.05 – 3.45	
11	.7500	25.88 – 26.49	29.13 – 30.15	20.62	18.26		
13	.8750	28.30 – 28.91	31.52 – 32.54	23.01	20.62		
15	1.0000	30.68 – 31.29	33.12 – 34.14	24.61	23.01		
17	1.1875	32.99 – 33.60	35.48 – 36.50	26.97	24.61		
19	1.2500	36.20 – 36.80	37.87 – 38.89	29.36	26.97		
21	1.3750	39.40 – 40.00	40.26 – 41.28	31.75	29.36	3.71 – 4.11	
23	1.5000	42.60 – 43.21	43.43 – 44.45	34.92	31.75		
25	1.6250	45.69 – 46.30	46.61 – 47.63	38.10	34.92		
Размер корпуса	F	G	G1	Ø H Min	Ø J Max	Резьба L, UNC	Резьба L1
09	5.28 – 5.69	2.11 – 3.10	3.56 – 4.55	8.64	11.94	.112-40	M3X 0.5
11	4.72 – 5.13			11.89	14.99		
13				14.53	17.98		
15				17.91	21.97		
17	4.72 – 5.13			21.08	25.02		
19		2.90 – 3.89	23.72	28.07			
21			26.80	30.99			
23	5.94 – 6.35	2.90 – 3.89	4.32 – 4.83	29.46	34.04	.138-32	M4X0.7
25				33.20	36.96		

Размеры. Розетки с контргайкой

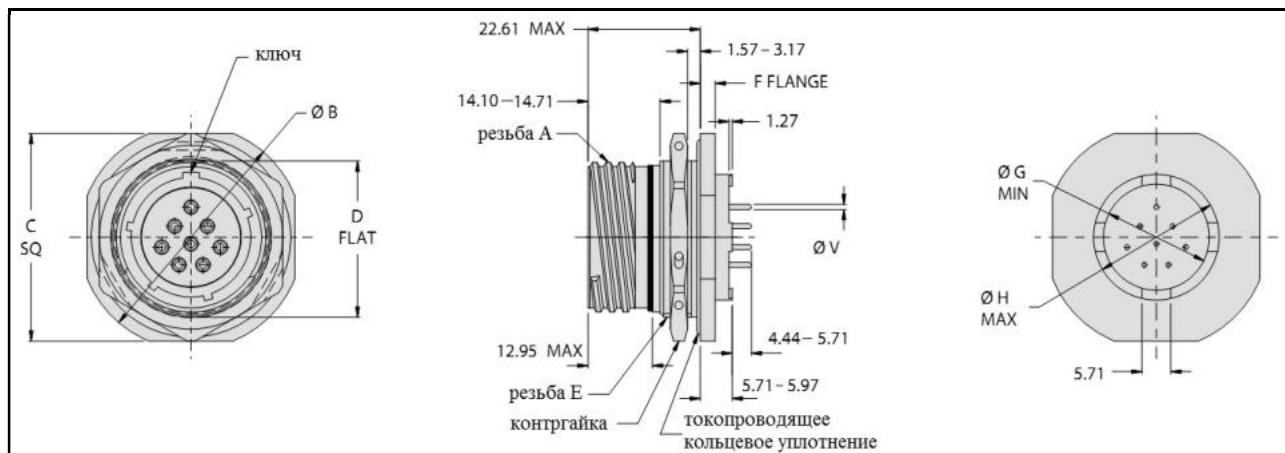

Размер корпуса	Резьба А -.1P-.3L-TS-2A	Ø B	C	D
09	.6250	29.92 – 30.48	26.62 – 27.38	16.38 – 16.61
11	.7500	34.59 – 35.20	31.39 – 32.21	18.92 – 19.18
13	.8750	37.80 – 38.40	34.49 – 35.31	23.67 – 23.93
15	1.0000	41.00 – 41.61	37.69 – 38.51	26.82 – 27.08
17	1.1875	44.20 – 44.81	40.89 – 41.71	30.00 – 30.25
19	1.2500	48.90 – 49.50	45.59 – 46.41	33.17 – 33.43
21	1.3750	52.10 – 52.71	48.79 – 49.61	36.35 – 36.60
23	1.5000	55.30 – 55.91	51.99 – 52.81	39.52 – 39.78
25	1.6250	58.39 – 59.00	55.19 – 56.01	42.70 – 42.95
Размер корпуса	Резьба Е -6g 0.100R	F	Ø G Min	Ø H
09	M17 x 1.0	2.11 – 3.10	8.64	11.94
11	M20 x 1.0		11.89	14.99
13	M25 x 1.0		14.53	17.98
15	M28 x 1.0		17.91	21.97
17	M32 x 1.0		21.08	25.02
19	M35 x 1.0	2.90 – 3.89	23.72	28.07
21	M38 x 1.0		26.80	30.99
23	M41 x 1.0		29.46	34.04
25	M44 x 1.0		33.20	36.96

Розетки с опорными стойками, серия 233-210, с контактами для печатного монтажа (безопорные шпильки контактов, фланцы с резьбовыми опорными стойками)

Информация для заказа

Базовая серия	233-210	-00	ME	25	-35	P	A
Тип корпуса:							
00 – розетка с квадратным фланцем с удлиненными отверстиями (стойки с дюймовой резьбой #4-40)							
10 – розетка с квадратным фланцем с удлиненными отверстиями (стойки с метрической резьбой M3)							
07 – розетка с конргайкой (стойки с дюймовой резьбой #4-40)							
17 – розетка с конргайкой (стойки с метрической резьбой M3)							
HM – розетка с квадратным фланцем, спиральные втулки с метрической резьбой M3							
HS – розетка с квадратным фланцем, спиральные втулки с дюймовой резьбой #4-40							
CS – розетка с квадратным фланцем с интегрированными резьбовыми втулками (дюймовая резьба #4-40)							
CM – розетка с квадратным фланцем с интегрированными резьбовыми втулками (метрическая резьба M3)							
Материал/покрытие:							
ME – алюминий/никель							
NF – алюминий/кадмий							
ZR – алюминий/черный цинк-никель							
MT – алюминий/никель PTFE							
Индекс размера корпуса – 09, 11, 13, 15, 17, 19, 21, 23, 25							
Контактная схема							
Тип контакта:							
P – соединитель поставляется со штыревыми контактами на 500 циклов сочленений							
S – соединитель поставляется с гнездовыми контактами на 500 циклов сочленений							
H – соединитель поставляется со штыревыми контактами на 1 500 циклов сочленений (покрытие контактов – палладий/никель)							
J – соединитель поставляется с гнездовыми контактами на 1 500 циклов сочленений (покрытие контактов – палладий/никель)							
Поляризация – N, A, B, C, D, E							

Диаметр шпилек контактов

Калибр контактов	Ø V
# 23	0.46 – 0.51
# 22D	0.46 – 0.51
# 20	0.71 – 0.76
# 16	0.97 – 1.02
# 12	1.78 – 1.83

Размеры. Розетки с квадратным фланцем

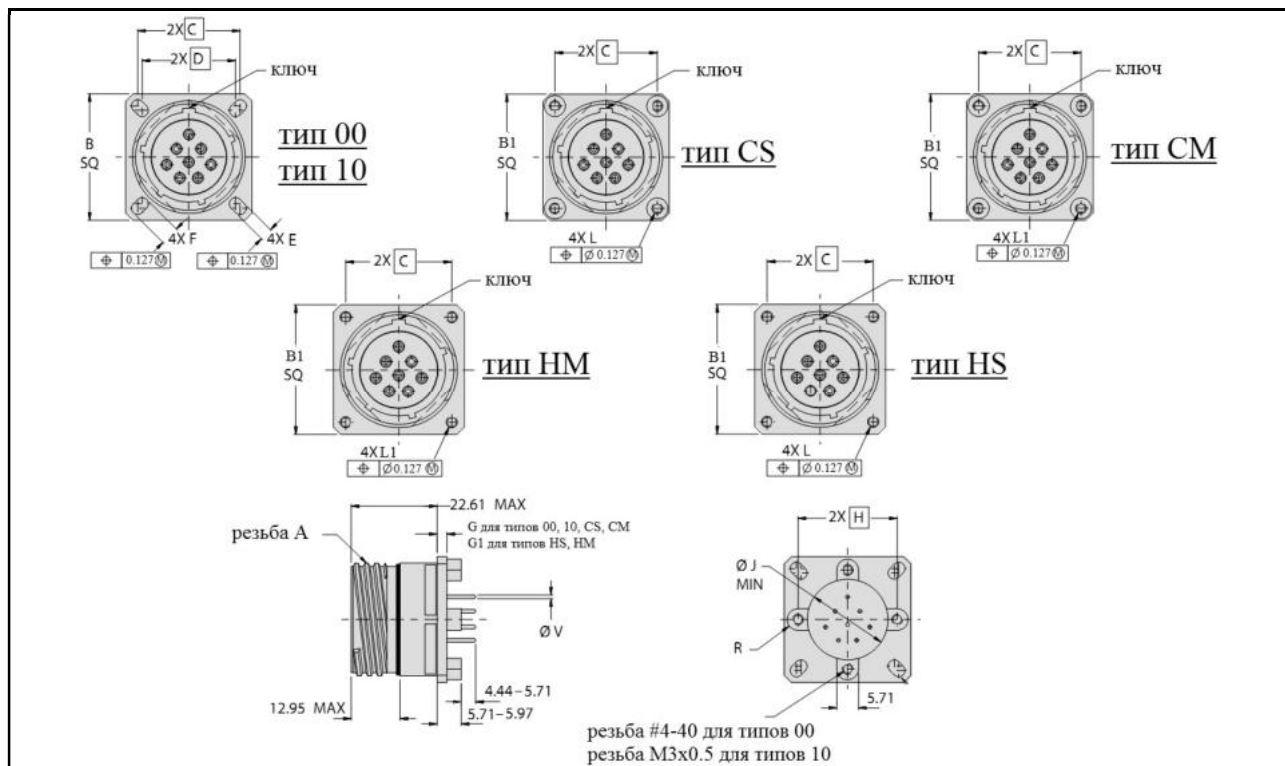

Размер корпуса	Резьба А -.1P-.3L-TS-2A	B	B1	C	D	E	
09	.6250	23.50 – 24.08	26.77 – 27.79	18.26	15.09	3.05 – 3.45	
11	.7500	25.88 – 26.49	29.13 – 30.15	20.62	18.26		
13	.8750	28.30 – 28.91	31.52 – 32.54	23.01	20.62		
15	1.0000	30.68 – 31.29	33.12 – 34.14	24.61	23.01		
17	1.1875	32.99 – 33.60	35.48 – 36.50	26.97	24.61		
19	1.2500	36.20 – 36.80	37.87 – 38.89	29.36	26.97		
21	1.3750	39.40 – 40.00	40.26 – 41.28	31.75	29.36		
23	1.5000	42.60 – 43.21	43.43 – 44.45	34.92	31.75	3.71 – 4.11	
25	1.6250	45.69 – 46.30	46.61 – 47.63	38.10	34.92		
Размер корпуса	F	G	G1	Ø J Min	H Max	Резьба L, UNC	Резьба L1
09	5.28 – 5.69	2.11 – 3.10	3.56 – 4.55	8.64	15.09	.112-40	M3 x 0.5
11	4.72 – 5.13			11.89	18.26		
13				14.53	20.62		
15	4.19 – 4.60			17.91	23.01		
17	4.72 – 5.13			21.08	26.16		
19				23.72	29.21		
21		26.80	31.01				
23	5.94 – 6.35	2.90 – 3.89	4.32 – 4.83	29.46	34.54	.138-32	M4 x 0.7
25				33.20	37.47		

Размеры. Розетки с конtringайкой

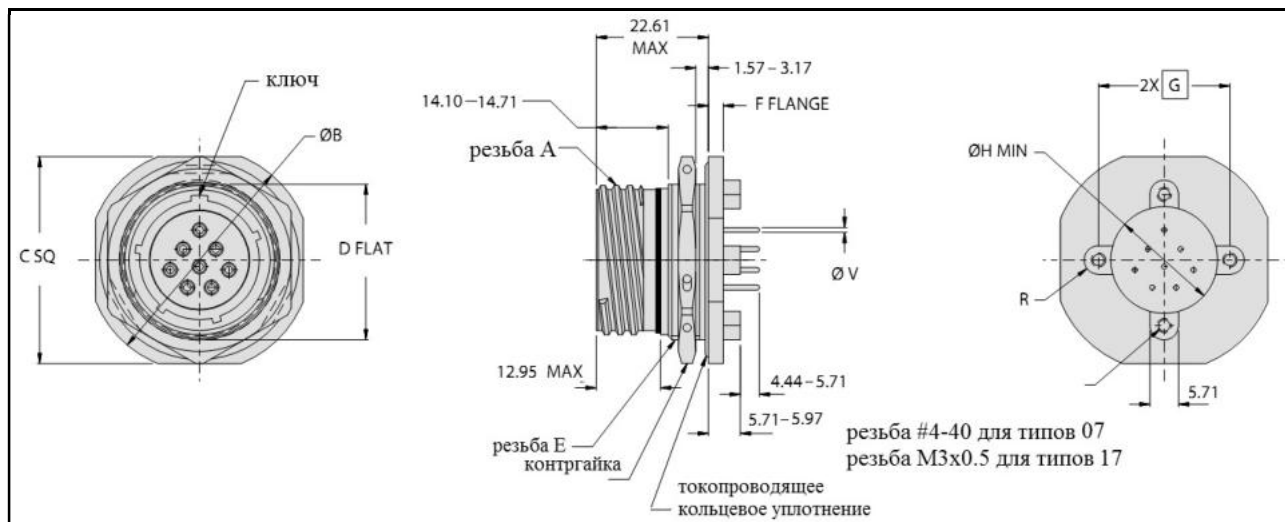

Размер корпуса	Резьба А -.1P-.3L-TS-2A	Ø В	С	Д
09	.6250	29.92 – 30.48	26.62 – 27.38	16.38 – 16.61
11	.7500	34.59 – 35.20	31.39 – 32.21	18.92 – 19.18
13	.8750	37.80 – 38.40	34.49 – 35.31	23.67 – 23.93
15	1.0000	41.00 – 41.61	37.69 – 38.51	26.82 – 27.08
17	1.1875	44.20 – 44.81	40.89 – 41.71	30.00 – 30.25
19	1.2500	48.90 – 49.50	45.59 – 46.41	33.17 – 33.43
21	1.3750	52.10 – 52.71	48.79 – 49.61	36.35 – 36.60
23	1.5000	55.30 – 55.91	51.99 – 52.81	39.52 – 39.78
25	1.6250	58.39 – 59.00	55.19 – 56.01	42.70 – 42.95
Размер корпуса	Резьба Е -6g 0.100R	F	G	Ø Н
09	M17 x 1.0	2.11 – 3.10	15.09	8.64
11	M20 x 1.0		18.26	11.89
13	M25 x 1.0		20.62	14.53
15	M28 x 1.0		23.01	17.91
17	M32 x 1.0		26.16	21.08
19	M35 x 1.0	2.90 – 3.89	29.21	23.72
21	M38 x 1.0		31.01	26.80
23	M41 x 1.0		34.54	29.46
25	M44 x 1.0		37.47	33.20

Розетки с двойным фланцем, серия 233-211, с контактами для печатного монтажа (безопорные шпильки контактов)

Информация для заказа

Базовая серия	233-211	-00	ME	25	-35	P	A
Тип корпуса:							
00 – розетка с квадратным фланцем с удлиненными отверстиями (стойки с дюймовой резьбой #4-40)							
10 – розетка с квадратным фланцем с удлиненными отверстиями (стойки с метрической резьбой M3)							
07 – розетка с конргайкой (стойки с дюймовой резьбой #4-40)							
HM – розетка с квадратным фланцем, спиральные втулки с метрической резьбой M3							
HS – розетка с квадратным фланцем, спиральные втулки с дюймовой резьбой #4-40							
CS – розетка с квадратным фланцем с интегрированными резьбовыми втулками (дюймовая резьба #4-40)							
CM – розетка с квадратным фланцем с интегрированными резьбовыми втулками (метрическая резьба M3)							
Материал/покрытие:							
ME – алюминий/никель							
NF – алюминий/кадмий							
ZR – алюминий/черный цинк-никель							
MT – алюминий/никель PTFE							
Индекс размера корпуса – 09, 11, 13, 15, 17, 19, 21, 23, 25							
Контактная схема							
Тип контакта:							
P – соединитель поставляется со штыревыми контактами на 500 циклов сочленений							
S – соединитель поставляется с гнездовыми контактами на 500 циклов сочленений							
H – соединитель поставляется со штыревыми контактами на 1 500 циклов сочленений (покрытие контактов – палладий/никель)							
J – соединитель поставляется с гнездовыми контактами на 1 500 циклов сочленений (покрытие контактов – палладий/никель)							
Поляризация – N, A, B, C, D, E							

Диаметр шпилек контактов

Калибр контактов	Ø V
# 23	0.46 – 0.51
# 22D	0.46 – 0.51
# 20	0.71 – 0.76
# 16	0.97 – 1.02
# 12	1.78 – 1.83

Размеры. Розетки с квадратным фланцем

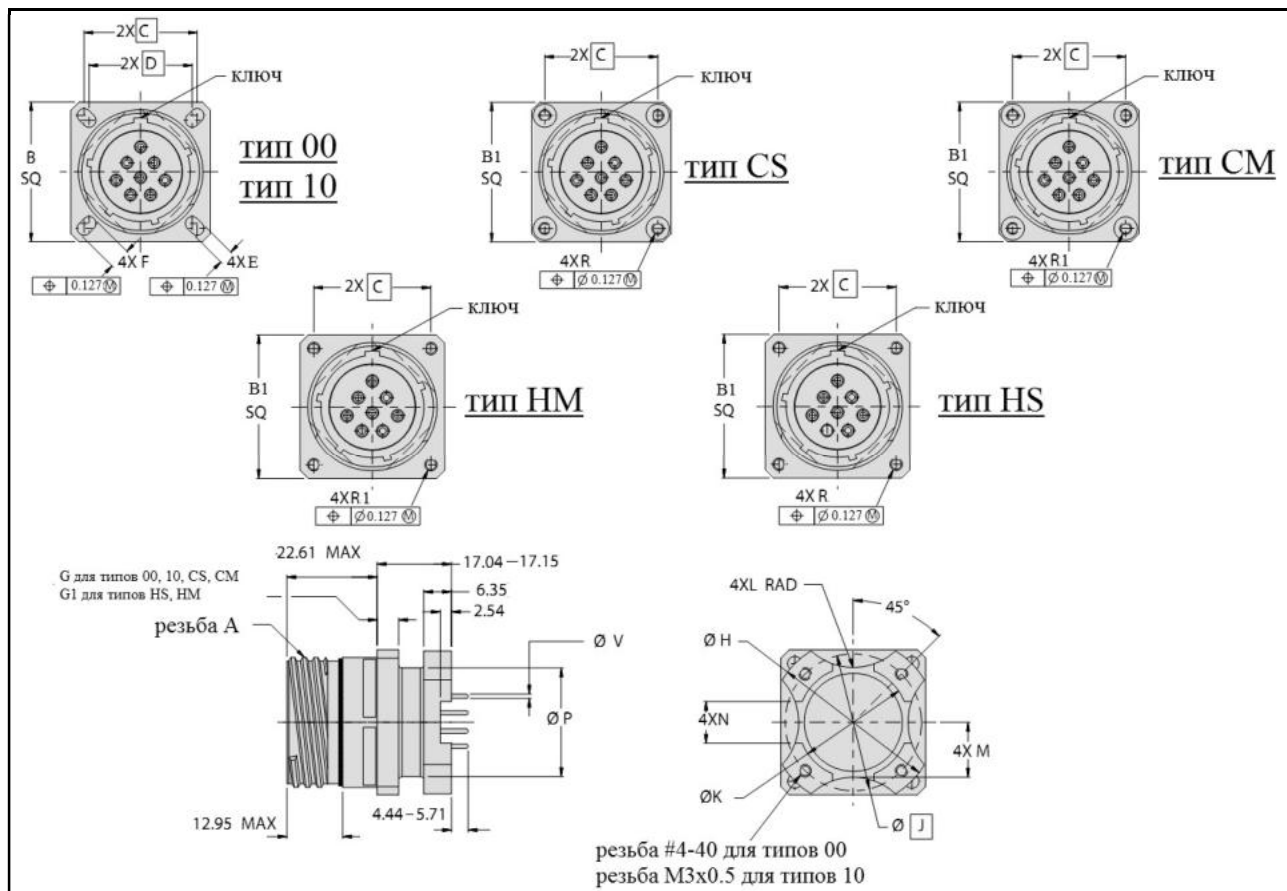

Размер корпуса	Резьба А -.1P-.3L-TS-2A	В	В1	С	Д	Е
09	.6250	23.50 – 24.08	26.77 – 27.79	18.26	15.09	3.05 – 3.45
11	.7500	25.88 – 26.49	29.13 – 30.15	20.62	18.26	
13	.8750	28.30 – 28.91	31.52 – 32.54	23.01	20.62	
15	1.0000	30.68 – 31.29	33.12 – 34.14	24.61	23.01	
17	1.1875	32.99 – 33.60	35.48 – 36.50	26.97	24.61	
19	1.2500	36.20 – 36.80	37.87 – 38.89	29.36	26.97	
21	1.3750	39.40 – 40.00	40.26 – 41.28	31.75	29.36	3.71 – 4.11
23	1.5000	42.60 – 43.21	43.43 – 44.45	34.92	31.75	
25	1.6250	45.69 – 46.30	46.61 – 47.63	38.10	34.92	

Размеры. Розетки с квадратным фланцем. Продолжение

Размер корпуса	F	G	G1	Ø H ± 0.127	Ø J	Ø K ± 0.127
09	5.28 – 5.69	2.11 – 3.10	3.56 – 4.55	25.81	19.10	13.51
11	4.72 – 5.13			26.97	21.59	15.11
13				31.75	25.25	18.29
15				34.92	28.42	21.41
17	4.72 – 5.13			2.90 – 3.89	4.32 – 4.83	38.10
19		41.28	35.03			28.58
21		44.45	37.82			31.50
23		5.94 – 6.35	47.63			41.12
25	50.80		44.30	36.91		
Размер корпуса	L ± 0.51	M ± 0.51	N ± 0.25	Ø P ± 0.127	Резьба R	Резьба R1
9	5.72	6.99	5.72	13.59	.112-40 UNC	M3 x 0.5
11	6.35	7.37	6.35	14.22		
13	9.52	9.40	6.35	17.78		
15	11.13	11.18	8.25	21.77		
17	14.27	12.57	9.52	24.89		
19	22.23	13.72	12.70	26.92		
21	29.72	15.88	14.27	30.73	.138-32 UNC	M4 x 0.7
23	31.75	16.76	17.48	33.27		
25	34.92	18.80	19.05	37.08		

Размеры. Розетки с конtringайкой

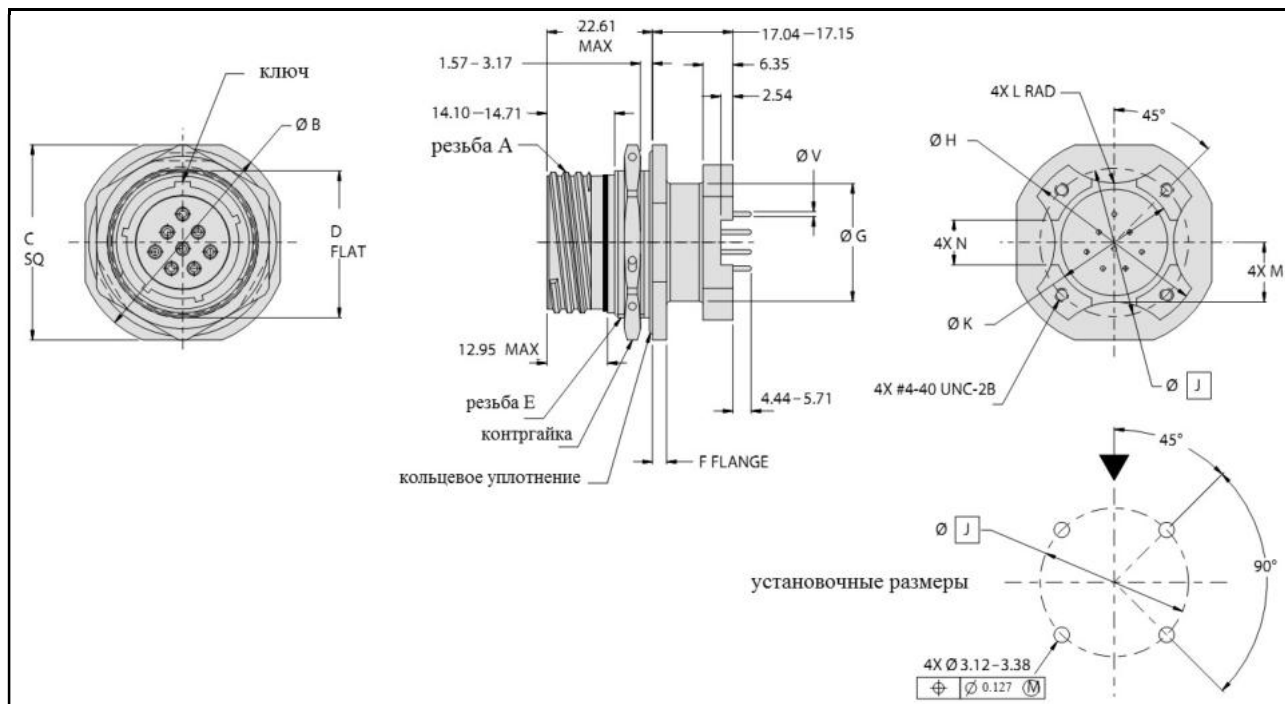

Размер корпуса	Резьба А -.1P-.3L-TS-2A	Ø В	С	Д	Резьба Е -6g 0.100R	F	
09	.6250	29.92 – 30.48	26.62 – 27.38	16.38 – 16.61	M17 x 1.0	2.11 – 3.10	
11	.7500	34.59 – 35.20	31.39 – 32.21	18.92 – 19.18	M20 x 1.0		
13	.8750	37.80 – 38.40	34.49 – 35.31	23.67 – 23.93	M25 x 1.0		
15	1.0000	41.00 – 41.61	37.69 – 38.51	26.82 – 27.08	M28 x 1.0		
17	1.1875	44.20 – 44.81	40.89 – 41.71	30.00 – 30.25	M32 x 1.0		
19	1.2500	48.90 – 49.50	45.59 – 46.41	33.17 – 33.43	M35 x 1.0	2.90 – 3.89	
21	1.3750	52.10 – 52.71	48.79 – 49.61	36.35 – 36.60	M38 x 1.0		
23	1.5000	55.30 – 55.91	51.99 – 52.81	39.52 – 39.78	M41 x 1.0		
25	1.6250	58.39 – 59.00	55.19 – 56.01	42.70 – 42.95	M44 x 1.0		
Размер корпуса	Ø G ± 0.127	Ø H ± 0.127	Ø J	Ø K ± 0.127	L Rad ± 0.51		M ± 0.51
09	13.59	25.81	19.10	13.51	5.72	6.99	5.72
11	14.22	26.97	21.59	15.11	6.35	7.37	6.35
13	17.78	31.75	25.25	18.29	9.52	9.40	
15	21.77	34.92	28.42	21.41	11.13	11.18	8.25
17	24.89	38.10	31.42	25.40	14.27	12.57	9.52
19	26.92	41.28	35.03	28.58	22.23	13.72	12.70
21	30.73	44.45	37.82	31.50	29.72	15.88	14.27
23	33.27	47.63	41.12	33.73	31.75	16.76	17.48
25	37.08	50.80	44.30	36.91	34.92	18.80	19.05

Переборочные и технологические переходники модельного ряда «SuperNine®»

Стандартные контактные схемы – ТОЛЬКО симметричные

Дополнительные симметричные контактные схемы

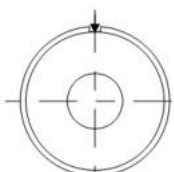

9G5
1 x #8

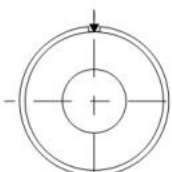

11-01
1 x #8

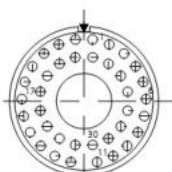

17-02
1 x #8
38 x #22D

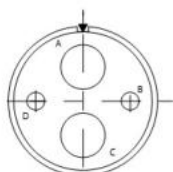

17-22
2 x #8
2 x #12

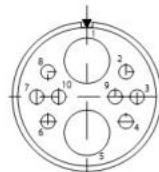

17-60
2 x #8
8 x #22D

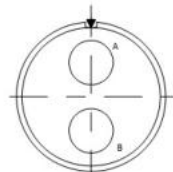

17-75
2 x #8

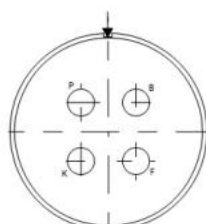

19-4
4 x #8

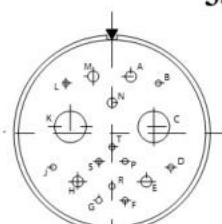

19-17
2 x #8
10 x #22D
1 x #20
4 x #16

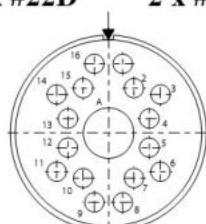

19A-17
1 x #8
20 x #16

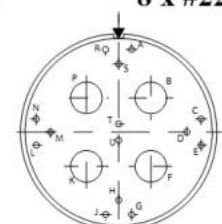

19-18
4 x #8
14 x #22D

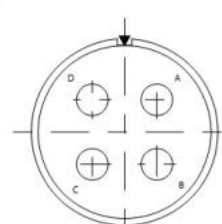

21-75
4 x #8

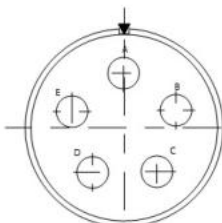

23-5
5 x #8

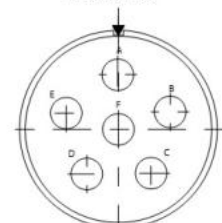

23-6
6 x #8

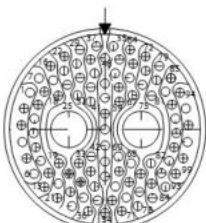

25-7
2 x #8
97 x #22D

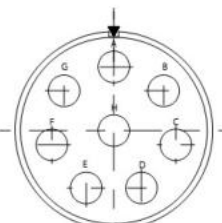

25-8
8 x #8

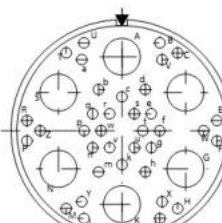

25-17
6 x #8
36 x #22D

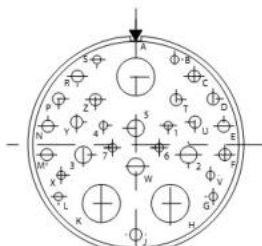

25-20
3 x #8
10 x #20
13 x #16
4 x #12

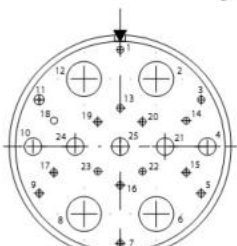

25-26
4 x #8
16 x #20
5 x #12

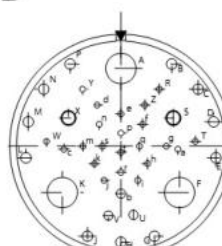

25-41
3 x #8
22 x #22D
3 x #20
11 x #16
2 x #12

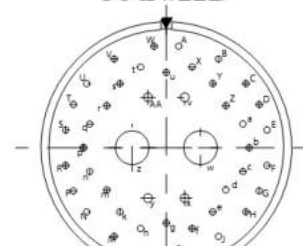

25-46
2 x #8
40 x #20
4 x #16

По иным контактным схемам требуется консультация производителя

Переборочные переходники, серия 233-212

Информация для заказа

Базовая серия	233-212	-07	ME	11-35	P	N	S	N	-01
Тип корпуса:									
00 – переборочный переходник с квадратным фланцем с удлиненными отверстиями									
07 – переборочные переходники с контргайкой									
NM – переборочные переходники с квадратным фланцем, спиральные втулки (метрическая резьба M3)									
NS – переборочные переходники с квадратным фланцем, спиральные втулки (дюймовая резьба #4-40)									
CS – переборочные переходники с квадратным фланцем с интегрированными резьбовыми втулками (дюймовая резьба #4-40)									
CM – переборочные переходники с квадратным фланцем с интегрированными резьбовыми втулками (метрическая резьба M3)									
Материал/покрытие:									
ME – алюминий/никель									
NF – алюминий/кадмий									
ZR – алюминий/черный цинк-никель									
MT – алюминий/никель PTFE									
Контактная схема									
Тип контакта со стороны приборной панели:									
P – штырь									
S – гнездо									
Поляризация со стороны приборной панели:									
N, A, B, C, D, E, U – универсальная									
Тип контакта со стороны фланцевой поверхности:									
P – штырь									
S – гнездо									
Поляризация со стороны фланцевой поверхности:									
N, A, B, C, D, E, U – универсальная									
Индекс толщины приборной панели:									
01 – от 1.58 мм до 3.17 мм									
02 – от 1.58 мм до 6.35 мм									
03 – от 1.58 мм до 12.7 мм									

ВНИМАНИЕ! Стандартное сочетание контактов PP или SS, по другим сочетаниям (PS или SP) требуется **ОБЯЗАТЕЛЬНАЯ** консультация

Размеры. Переборочные переходники с квадратным фланцем

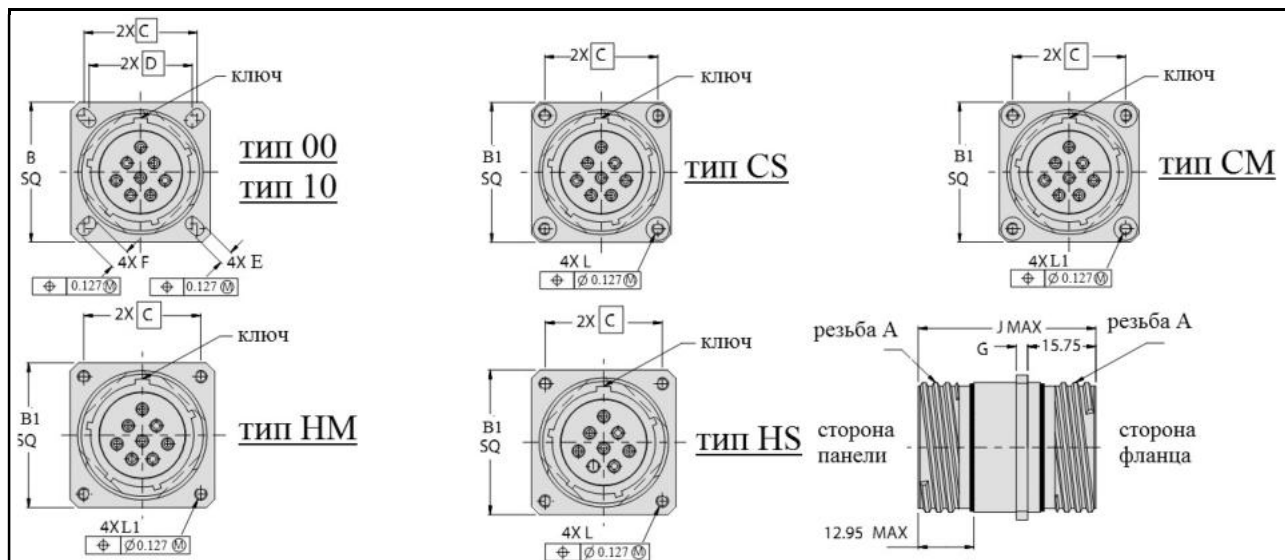

Размер корпуса	Резьба А -.1P-.3L-TS-2A	В	В1	С	Д	
09	.6250	23.50 – 24.08	26.77 – 27.79	18.26	15.09	
11	.7500	25.88 – 26.49	29.13 – 30.15	20.62	18.26	
13	.8750	28.30 – 28.91	31.52 – 32.54	23.01	20.62	
15	1.0000	30.68 – 31.29	33.12 – 34.14	24.61	23.01	
17	1.1875	32.99 – 33.60	35.48 – 36.50	26.97	24.61	
19	1.2500	36.20 – 36.80	37.87 – 38.89	29.36	26.97	
21	1.3750	39.40 – 40.00	40.26 – 41.28	31.75	29.36	
23	1.5000	42.60 – 43.21	43.43 – 44.45	34.92	31.75	
25	1.6250	45.69 – 46.30	46.61 – 47.63	38.10	34.92	
Размер корпуса	Е	F	G	G1	Резьба Н	Резьба Н1
09	3.05 – 3.45	5.28 – 5.69	2.11 – 3.10	3.56 – 4.55	.112-40 UNC	М3 x 0.5
11		4.72 – 5.13				
13		4.19 – 4.60				
17		4.72 – 5.13				
19						
21	3.71 – 4.11	5.94 – 6.35	2.90 – 3.89	4.32 – 4.83	.138-32 UNC	М4 x 0.7
23						
25						

Индекс толщины приборной панели	Толщина приборной панели	J Max
01	1.57 – 3.18	43.18
02	1.57 – 6.35	46.48
03	1.57 – 12.7	52.83

Размеры. Переборочные переходники с конtringайкой

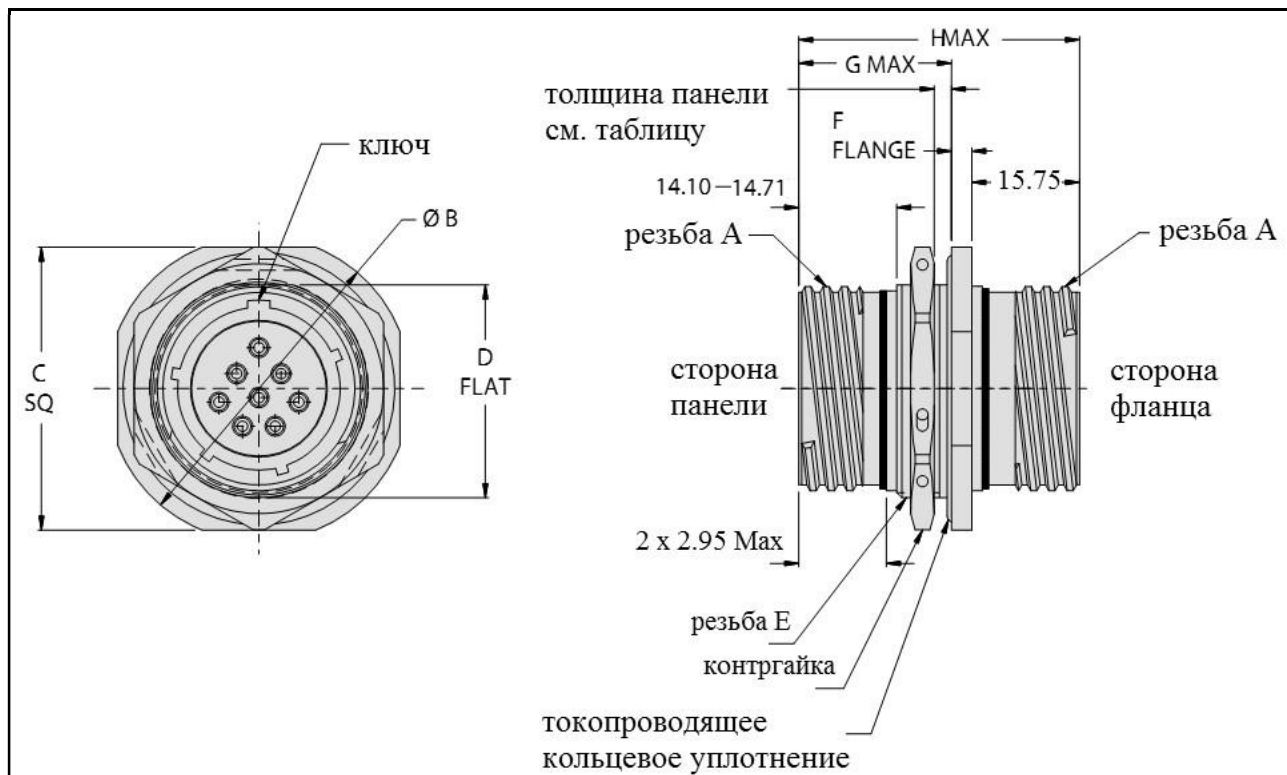

Размер корпуса	Резьба А -.1P-.3L-TS-2A	Ø B	C	D	Резьба Е -6g 0.100R	F
09	.6250	29.92 – 30.48	26.62 – 27.38	16.38 – 16.61	M17 x 1.0	2.11 – 3.10
11	.7500	34.59 – 35.20	31.39 – 32.21	18.92 – 19.18	M20 x 1.0	
13	.8750	37.80 – 38.40	34.49 – 35.31	23.67 – 23.93	M25 x 1.0	
15	1.0000	41.00 – 41.61	37.69 – 38.51	26.82 – 27.08	M28 x 1.0	
17	1.1875	44.20 – 44.81	40.89 – 41.71	30.00 – 30.25	M32 x 1.0	
19	1.2500	48.90 – 49.50	45.59 – 46.41	33.17 – 33.43	M35 x 1.0	2.90 – 3.89
21	1.3750	52.10 – 52.71	48.79 – 49.61	36.35 – 36.60	M38 x 1.0	
23	1.5000	55.30 – 55.91	51.99 – 52.81	39.52 – 39.78	M41 x 1.0	
25	1.6250	58.39 – 59.00	55.19 – 56.01	42.70 – 42.95	M44 x 1.0	

Индекс толщины приборной панели	Толщина приборной панели	G Max	J Max
01	1.57 – 3.18	22.61	43.18
02	1.57 – 6.35	25.78	46.48
03	1.57 – 12.7	32.13	52.83

Технологические переходники, серия 233-213 (тип вилка – розетка)

Информация для заказа

Базовая серия	233-213	ME	25-35	P	N	S	N
Материал/покрытие:							
ME – алюминий/никель							
NF – алюминий/кадмий							
ZR – алюминий/черный цинк-никель							
MT – алюминий/никель PTFE							
Контактная схема							
Тип контакта со стороны интерфейса вилки:							
P – штырь							
S – гнездо							
Поляризация со стороны накидной гайки:							
N, A, B, C, D, U – универсальная							
Тип контакта со стороны интерфейса розетки:							
P – штырь							
S – гнездо							
Поляризация со стороны интерфейса розетки:							
N, A, B, C, D, E, U – универсальная							

ВНИМАНИЕ! Стандартное сочетание контактов PP или SS, по другим сочетаниям (PS или SP) требуется **ОБЯЗАТЕЛЬНАЯ** консультация

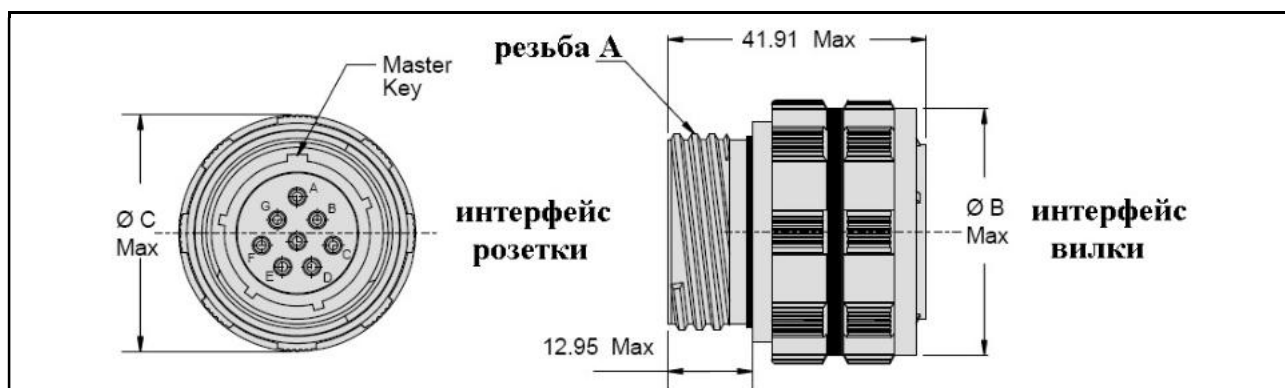

Размер корпуса	Резьба А	Ø В Max	Ø С Max
9	.6250 – 0.1P – 0.3L – TS-2A	20.60	21.79
11	.7500 – 0.1P – 0.3L – TS-2A	23.60	24.99
13	.8750 – 0.1P – 0.3L – TS-2A	28.19	29.39
15	1.0000 – 0.1P – 0.3L – TS-2A	31.29	32.51
17	1.1875 – 0.1P – 0.3L – TS-2A	34.49	35.71
19	1.2500 – 0.1P – 0.3L – TS-2A	37.31	38.51
21	1.3750 – 0.1P – 0.3L – TS-2A	40.49	41.71
23	1.5000 – 0.1P – 0.3L – TS-2A	43.69	44.91
25	1.6250 – 0.1P – 0.3L – TS-2A	46.81	48.01

Технологические переходники, серия 233-214 (тип вилка – вилка)

Информация для заказа

Базовая серия	233-214	ME	25-35	P	N	S	N
Материал/покрытие:							
ME – алюминий/никель							
NF – алюминий/кадмий							
ZR – алюминий/черный цинк-никель							
MT – алюминий/никель PTFE							
Контактная схема							
Тип контакта с одной стороны:							
P – штырь							
S – гнездо							
Поляризация с одной стороны:							
N, A, B, C, D, E, U – универсальная							
Тип контакта с обратной стороны:							
P – штырь							
S – гнездо							
Поляризация с обратной стороны:							
N, A, B, C, D, E, U – универсальная							

ВНИМАНИЕ! Стандартное сочетание контактов PP или SS, по другим сочетаниям (PS или SP) требуется **ОБЯЗАТЕЛЬНАЯ** консультация

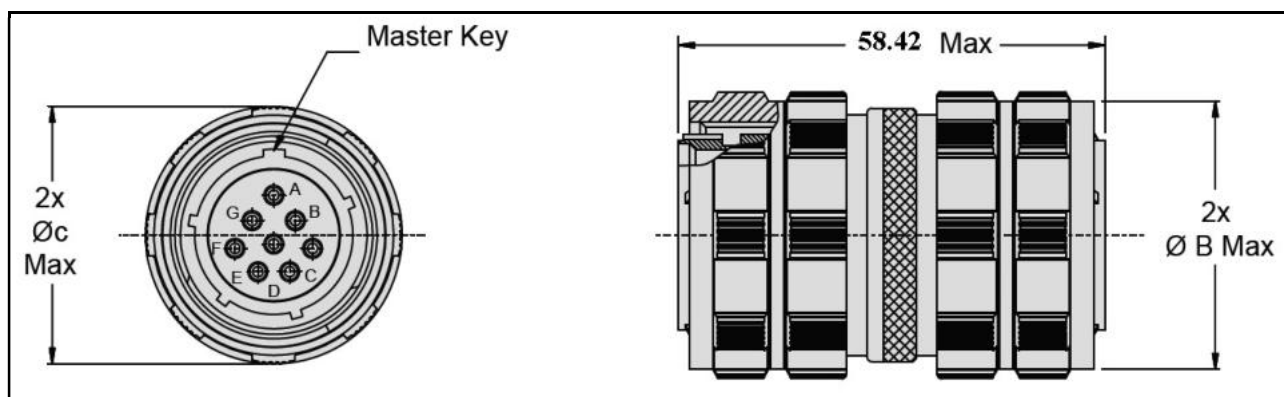

Размер корпуса	Ø B Max	Ø C Max
9	20.60	21.80
11	23.60	25.00
13	28.20	29.40
15	31.30	32.50
17	34.50	35.70
19	37.30	38.50
21	40.50	41.70
23	43.70	44.90
25	46.80	48.00

**Соединители серии 233-230 (модельный ряд «SuperNine®»),
с силовыми контактами под обжимку**

Размер корпуса – 23

Количество контактов – 4 контакта # 8 под обжимку

Контактная схема – 23R48

Рабочее напряжение – 1000 В пер. т.

Номинальный ток на контакт – 125 А при 20°C, 70 А при 135°C

Сопротивление контактов – до 2 мОм

Сопротивление изоляции – не менее 5000 МОм

Рабочий диапазон температур – от -65°C до +200°C

Кратковременная рабочая температура (до 1 мин) – + 260°C

Температура окружающей среды – + 135°C Max

Защищенность – IP67

Срок службы – до 500 циклов

Корпус – нержавеющая сталь/пассивирование

Контакты – электролитическая медь/золото поверх никеля

Уплотнения – силиконовый эластомер

Изолятор – высокотемпературный полимер (PEEK)

Углы поляризации

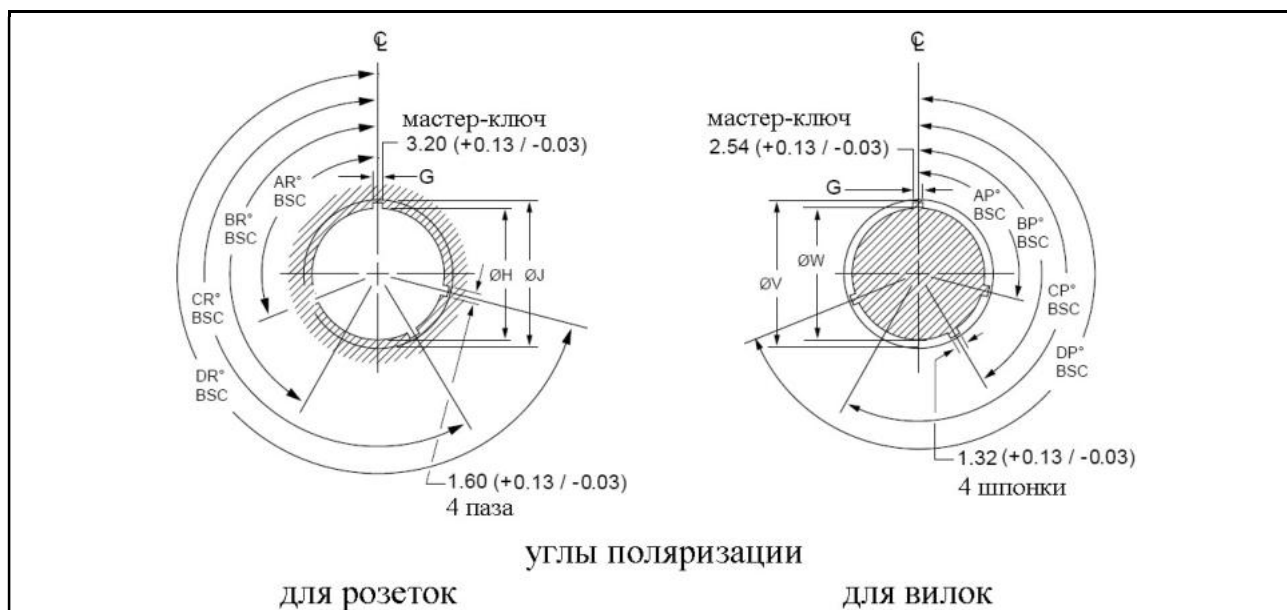

Размер корпуса	Индексы и углы поляризации	A°	B°	C°	D°
23	N	80	142	196	293
	A	135	170	200	310
	B	49	169	200	244
	C	66	140	200	257
	D	62	145	180	280
	E	79	153	197	272

Информация для заказа

Базовая серия	233-230	-G6	Z1	23R48	P	N
Тип корпуса:						
00 – розетка с квадратным фланцем						
G6 – вилка						
Материал/покрытие:						
Z1 – нержавеющая сталь/пассивирование						
Контактная схема – 23R48						
Индекс оснащения контактами:						
P – соединитель поставляется со штыревыми контактами						
S – соединитель поставляется с гнездовыми контактами						
A – соединитель поставляется без штыревых контактов						
B – соединитель поставляется без гнездовых контактов						
Поляризация – N, A, B, C, D, E						

вилка, тип 233-230-G6

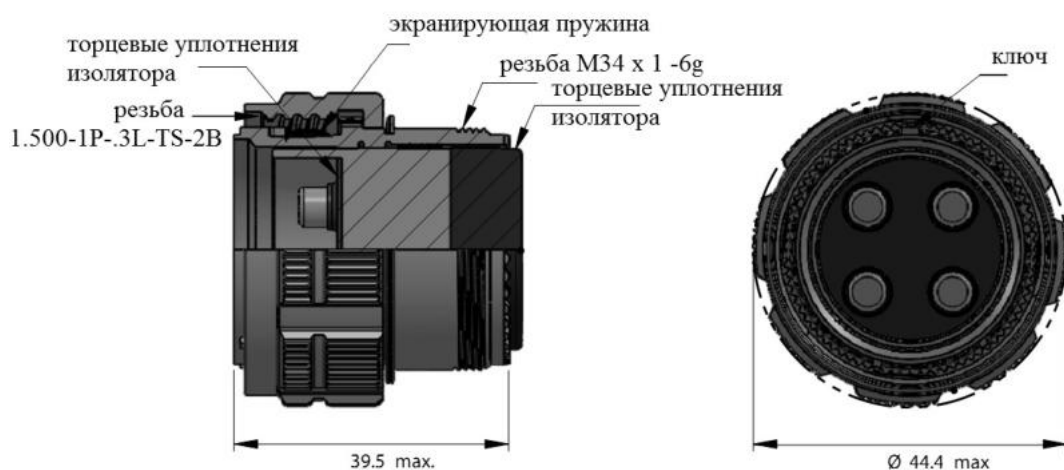

розетка, тип 233-230-00

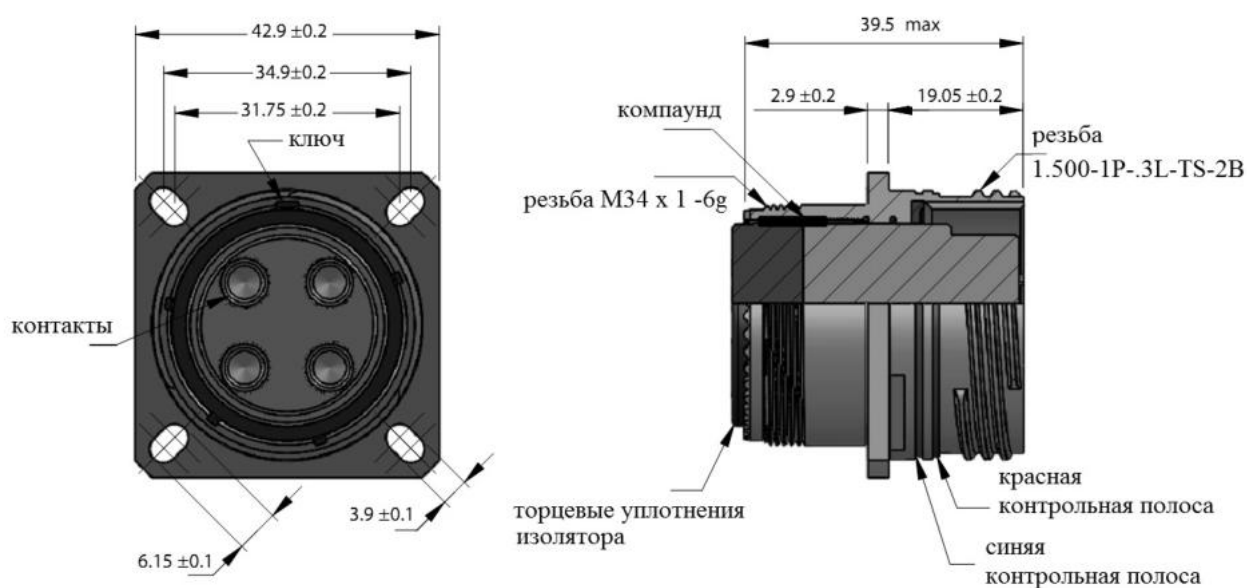

Высокотемпературные контакты # 8. Информация для дополнительного заказа

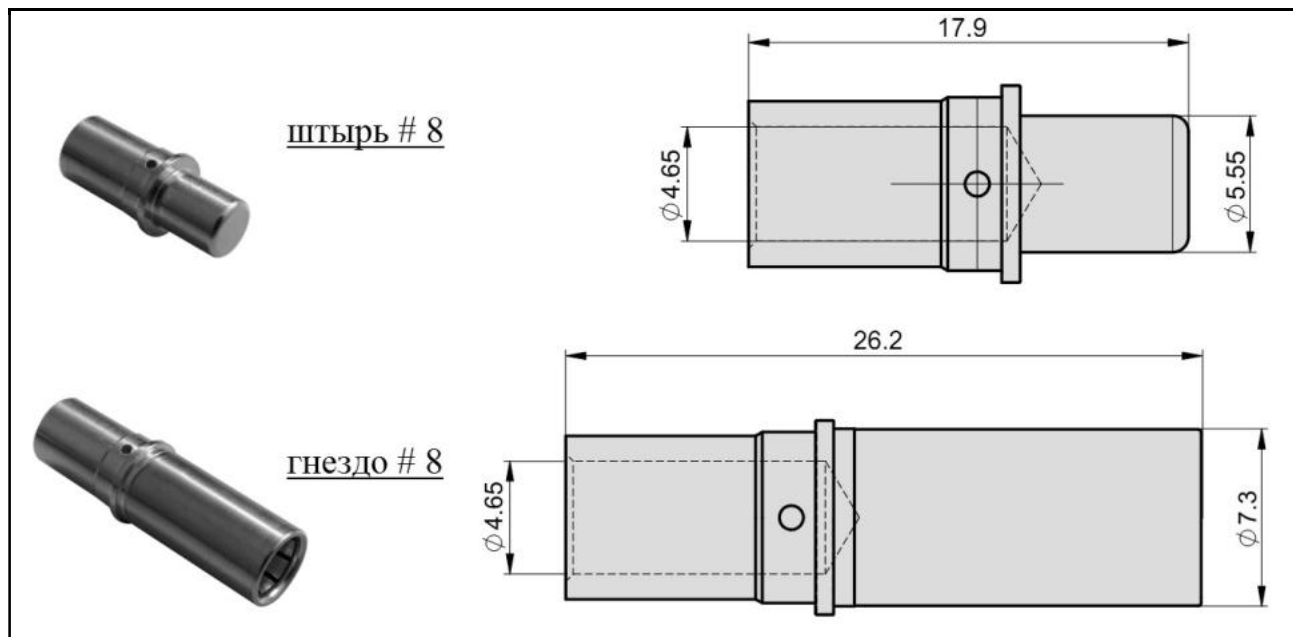

Тип контакта	Калибр контакта	Обозначение для заказа
штырь	# 8	10-13033-102-8PG122
гнездо	# 8	10-13033-103-8SG122-H

Комплект обжимного инструмента

Пневматические клещи – M22520/23-01 (WA23)

Матрица – M22520/23-02 (WA23-2)

Позиционер – WA23-395L (WA23-9)

**Силовые кабели «TurboFlex®»,
рекомендуемые к применению с соединителями серии 233-230**

- Радиус изгиба равен 3-м наружного диаметра
- Кабель маркируется «Glenair» TurboFlex», калибр провода, обозначение, код CAGE
- Допуск толщины оболочки составляет $\pm 10\%$
- Оболочка – Duralectric™
- Рабочий диапазон температур – от $-60\text{ }^{\circ}\text{C}$ до $+260\text{ }^{\circ}\text{C}$
- Негалогеновый (IEC 60614-1)
- Срок службы – более 50 лет под прямым воздействием солнечного света
- Огнестойкость в соответствии с IEC 60614-1
- Огнестойкость на дальность 25,853 (A) поправка 25-116, приложение F часть I
- Предельный индекс кислорода 45 по ISO 4589-2: 1999
- Низкий уровень дыма на NES 711, плотность 11,75
- Класс плотности дыма F1 на NF F 16-101 IAW Din EN 60695-2-11: 2011
- Низкая токсичность дыма на NES 713, испытательное значение 1,9
- Стойкость к плесени 0 по MIL-STD-810g метод 508.5, не поддерживает рост грибов
- ASTM D624, прочность на разрыв штампа B, 150 фунтов на дюйм на оболочке материала
- Низкая дегазация по ASTM e595 после отверждения, 0,06%, CVCM .006%, WVR +0,02%
- Устойчив к жидкостям по MIL-STD-810F, метод 504
 - JP-8 по MIL-DTL-83133 (тип НАТО34)
 - Гидравлическая жидкость MIL-H-5606
 - Смазочное масло MIL-PRF-23699
 - Очиститель MIL-C-85570
 - Изопропиловый спирт TT-I-735
 - Противообледенительная жидкость MIL-C-87252
 - Средства пожаротушения Amerex AFF

Информация для заказа

Базовая серия	961	-001	-T	-G	-2
Индекс толщины защитной оболочки:					
001 – 3.175 мм					
002 – 2.362 мм					
003 – 1.575 мм					
004 – 0.813 мм					
Индекс материала проводников:					
T – луженая медь (от -60°C до $+150^{\circ}\text{C}$)					
S – медь/серебро (от -60°C до $+200^{\circ}\text{C}$)					
N – медь/никель (от -60°C до $+260^{\circ}\text{C}$)					
Индекс калибра провода в соответствии с индексом толщины защитной оболочки:					
-001 – G, H, I, J, K, L					
-002 – D, E, F, G, H, I, J, K, L					
-003 – A, B, C, D, E, F, G, H					
-004 – R, S, A, B, C, D, E, F, G					
Индекс цвета защитной оболочки					

Индексы калибров применяемых проводов

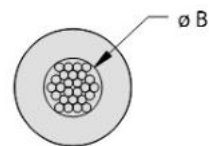
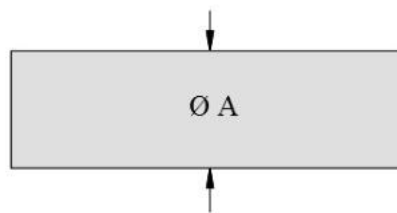

Индекс калибра провода	Калибр провода, AWG	Параметры провода			Ø B
R	16	7 x 15 x 36			1.60
S	14	7 x 24 x 36			2.03
A	12	7 x 37/36			2.51
B	10	7 x 59/36			3.20
C	8	7 x 95/36			4.04
D	6	7 x 150/36			5.08
E	4	7 x 7 x 34/36			6.88
F	2	7 x 7 x 54/36			8.69
G	1/0	7 x 7 x 86/36			10.95
H	2/0	7 x 7 x 108/36			12.27
I	3/0	19 x 7 x 51/36			13.89
J	4/0	19 x 7 x 64/36			15.57
K	250 MCM	19 x 7 x 75/36			16.84
L	450 MCM	19 x 7 x 135/36			22.61
Индекс калибра провода	Удельное сопротивление, Ом/м (постоянный ток при + 20°C)			Пиковая токовая нагрузка при 40°C, А	
	медь/ никель	медь/ олово	медь/ серебро	медь/ никель	медь/ олово (серебро)
R	1387.14	1399.95	1303.93	40	36
S	867.16	875.08	815.04	59	54
A	562.36	567.54	528.52	78	68
B	352.65	356.01	331.62	107	90
C	219.09	221.04	205.89	142	124
D	138.71	139.99	130.39	205	165
E	90.80	91.62	85.34	278	220
F	57.18	57.70	53.74	381	293
G	35.91	36.21	33.74	532	399
H	28.59	28.83	26.88	591	467
I	22.49	22.71	21.15	708	546
J	17.92	18.11	16.86	830	629
K	14.60	14.72	13.72	910	705
L	8.11	8.02	7.62	1320	1020

Номинальное напряжение в зависимости от применяемых проводов			
Тип провода	Номинальное напряжение	Тип провода	Номинальное напряжение
961-004	2000 В пост. т.	961-002	3500 В пост. т.
961-003	3000 В пост. т.	961-001	4500 В пост. т.

Параметры проводов, тип 961-001			
Индекс калибра провода	Удельная масса, кг/км	Ø А	Толщина защитной оболочки
G	332.29	17.30	3.18
H	403.18	18.62	
I	503.64	20.24	
J	615.52	21.92	
K	709.33	23.19	
L	1213.71	28.96	

Параметры проводов, тип 961-002			
Индекс калибра провода	Удельная масса, кг/км	Ø А	Толщина защитной оболочки
D	93.00	9.80	2.36
E	139.37	11.61	
F	204.68	13.41	
G	306.28	15.67	
H	375.09	16.48	
I	473.00	18.62	
J	582.26	20.29	
K	674.05	21.56	
L	1169.29	27.33	

Параметры проводов, тип 961-003			
Индекс калибра провода	Удельная масса, кг/км	Ø А	Толщина защитной оболочки
A	27.01	5.66	1.57
B	37.76	6.35	
C	54.43	7.19	
D	79.23	8.23	
E	122.84	10.03	
F	185.40	11.84	
G	283.57	14.10	
H	350.36	15.42	

Параметры проводов, тип 961-004			
Индекс калибра провода	Удельная масса, кг/км	Ø А	Толщина защитной оболочки
R	9.68	3.23	0.81
S	13.91	3.66	
A	19.76	4.14	
B	29.50	4.83	
C	44.95	5.66	
D	68.14	6.71	
E	109.13	8.51	
F	169.07	10.31	
G	263.88	12.57	

Индекс цвета изоляции провода	0	1	2	3	4
Цвет изоляции провода	Черный	Песочный	Красный	Оранжевый	Желтый
Индекс цвета изоляции провода	5	6	7	8	9
Цвет изоляции провода	Зеленый	Голубой	Фолетовый	Серый	Белый

Соединители, серия 253, модельный ряд «SuperNine®», модификации SPACE GRADE

Индексы модификаций соединителей для космического применения в соответствии с требованиями NASA			
Типы исполнений	Специальное экранирование	Специальное экранирование + стойкость к потере массы и дегазации	
	С торцевыми уплотнениями	48 ч в термостате при температуре 175° С	Термовакuumная дегазация 24 ч в вакууме, при температуре 125° С
NASA, уровень 1 Высочайшая надежность	-429В	-429J	-429С
NASA, уровень 2 Высокая надежность	-429	-429К	-429А
NASA, уровень 3 Стандартная надежность	Стандартное обозначение	-186	-186М

Параметры дегазации материалов соединителей серии « SuperNine® »			
Компоненты	Материал	Потеря массы % (TML)	ЛКВ % (VCM)
Изолятор	Epiall 1908	0.84	0.0
Торцевые, фланцевые уплотнения	фторосиликон/ силиконовый эластомер	0.04	0.0
Связующая резина	Eccobond 104 А/В	0.52	0.08
Маркировочная краска	Markem 7224 (белый)	0.49	0.03
Компаунд	Высокопроизводительный эпоксидный клей для космического применения	< 1.0	< 0.1

Материалы в модификациях SPACE GRADE

Компонент	Материал
Корпуса, накладки гайки, контргайки	нержавеющая сталь
Изоляторы	стеклоармированный термореактивный пластик
Удерживающие клипсы	бериллиевая бронза
Уплотнения	фторосиликон/силиконовый эластомер
контакты	бериллиевая бронза/золото
Гильзы гнездовых контактов	нержавеющая сталь
герметики	силиконовый каучук, эпоксидный компаунд
Герметичные изоляторы	стекло

Модификации SPACE GRADE

Для заказа соединителей модификации SPACE GRADE, требуемых для применения в космическом приборостроении, необходимо к стандартному обозначению добавить индекс, соответствующий уровню надежности и параметрам дегазации. Следует учитывать, что для соединителей врубного сочленения, серия 253, модификации SPACE GRADE, применяются только алюминиевые корпуса с никелевым покрытием. Для стандартных вилок и герметичных розеток модификации SPACE GRADE, применяются только корпуса из нержавеющей стали с никелевым покрытием. Пример обозначения соединителей для применения в космическом приборостроении (модификации SPACE GRADE):

Добавочные индексы в обозначениях

Индекс модификации	Описание	Примеры обозначений
186M	Термостойкие соединители Термальная вакуумная дегазация (24 ч при +125°C) (100%, ASTM E595)	233-266-07 ZL11-02PN-186M 233-266-H7 ZL11-02PN-186M
186T	Термостойкие соединители Термостойкие соединители (48 ч при +175°C, 100%, Class G)	233-262-H8 ZL19Q19PN-186T 233-262-DH7 ZL19Q19SN-186T
429	Высокие требования по параметрам дегазации	233-261-H2 ZL17T02PN01-429
429A	Высокие требования по параметрам дегазации Термостойкие соединители Термальная вакуумная дегазация (24 ч при +125°C) (100%, NASA, EEE-INST-002, уровень 2)	253-015-07 MA21-35PN-429A 253-017-00 MA25-35SN-429A
429K	Высокие требования Термостойкие соединители (48 ч при +175°C) (100%, NASA, EEE-INST-002, уровень 2)	233-100-H8 ZL11-35PN-429K 233-103-H2 ZL19-35PN-02-429K
429L	Высокие требования по параметрам дегазации Термостойкие соединители Термальная вакуумная дегазация (24 ч при +125°C) (100%, NASA, EEE-INST-002, уровень 3)	233-265-H2 ZL11-02PN01-429L 233-265-H7 ZL11-02PN02-429L
429B	Повышенные требования по параметрам дегазации	237-121- ZL 13-98PN-429B
429C	Повышенные требования по параметрам дегазации Термостойкие соединители Термальная вакуумная дегазация (24 ч при +125°C) (100%, NASA, EEE-INST-002, уровень 1)	237-033- ZL 11-35PN-429C 257-288- ZL 17-8PN-429C
429J	Повышенные требования Термостойкие соединители (48 ч при +175°C) (100%, NASA, EEE-INST-002, уровень 1)	237-153- ZL 13-98CN-429J 237-063- ZL 23-99CN-429J

Соединители врубного сочленения с контргайкой, серия 253, для применения с обжимными контактами, модификации SPACE GRADE.

С возможностью установки кожухов

Информация для заказа

Базовая серия	253	-014	07	ME	21-35	P	N	NS	H
Тип корпуса:									
014 – вилка (стандартный монтаж, фиксированный)									
015 – розетка (плавающий монтаж)									
Тип модификации – соединители с контргайкой									
Материал/покрытие:									
ME – алюминий/никель									
MA – алюминий/никель (ТОЛЬКО для модификации SPACE GRADE)									
MT – алюминий/никель PTFE									
ZL – нержавеющая сталь/никель									
Z1 – нержавеющая сталь/пассивирование									
Контактная схема (ТОЛЬКО симметричное расположение контактов)									
Тип контакта:									
P – соединитель поставляется со штыревыми контактами									
A – соединитель поставляется без штыревых контактов									
S – соединитель поставляется с гнездовыми контактами									
B – соединитель поставляется без гнездовых контактов									
Поляризация – N, A, B, C, D, E									
Индекс наличия дополнительной герметизации:									
не указывается – соединители с дополнительной герметизацией (применяется только для розеток 253-015)									
NS – соединители без дополнительной герметизации									
Тип контргайки:									
H – стандартная контргайка под шестигранный ключ									
S – специализированная контргайка под ключ со штифтами (применяется только для розеток 253-015)									
Индекс модификации SPACE GRADE:									
не указывается – стандартное исполнение									
186M									
186T									
429									
429A									
429B									
429C									
429J									
429K									
429L									

ВНИМАНИЕ!

Соединители серий 253-014 и 253-015 взаимосочленяемы только между собой

Позиционирующие штыри (нержавеющая сталь) поставляются вместе с соединителями

Размеры. Вилки 253-014

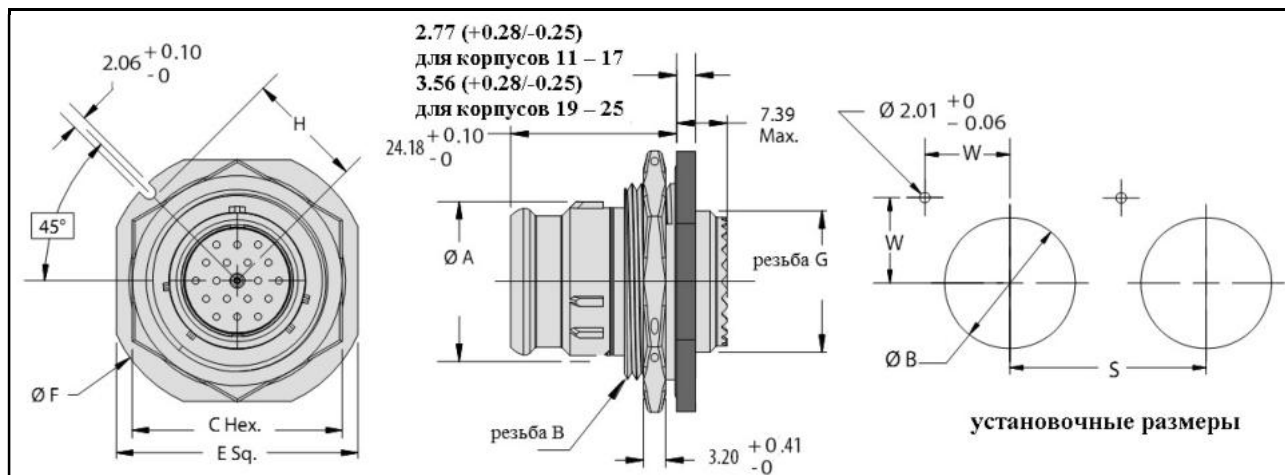

Размер корпуса	$\varnothing A$ Max	Резьба B	C Max	E ± 0.4	$\varnothing F$ Max	Резьба G	H 0/-0.2	W	$\varnothing B \pm 0.1$	S Min
11	17.09	.8125-20 UNEF	25.81	31.75	35.20	.5625-24	15.34	11.68	20.85	32.56
13	20.27	1.0000-20 UNEF	30.00	34.93	38.38	.6875-24	16.92	12.80	25.58	35.99
15	23.44	1.1250-18 UNEF	33.02	38.10	41.55	.8125-20	18.52	13.94	28.80	39.60
17	26.62	1.2500-18 UNEF	37.01	41.28	44.73	.9375-20	20.09	15.06	31.98	43.31
19	29.79	1.3750-18 UNEF	40.01	46.02	49.50	1.0625-18	22.68	16.89	35.15	46.99
21	32.97	1.5000-18 UNEF	43.00	49.23	52.65	1.1875-18	24.26	18.01	38.28	50.60
23	36.14	1.6250-18 UNEF	46.00	52.37	55.88	1.3125-18	25.83	19.13	41.50	54.20
25	39.32	1.7500-18 UNS	51.21	55.55	59.00	1.4375-18	27.84	20.24	44.68	59.69

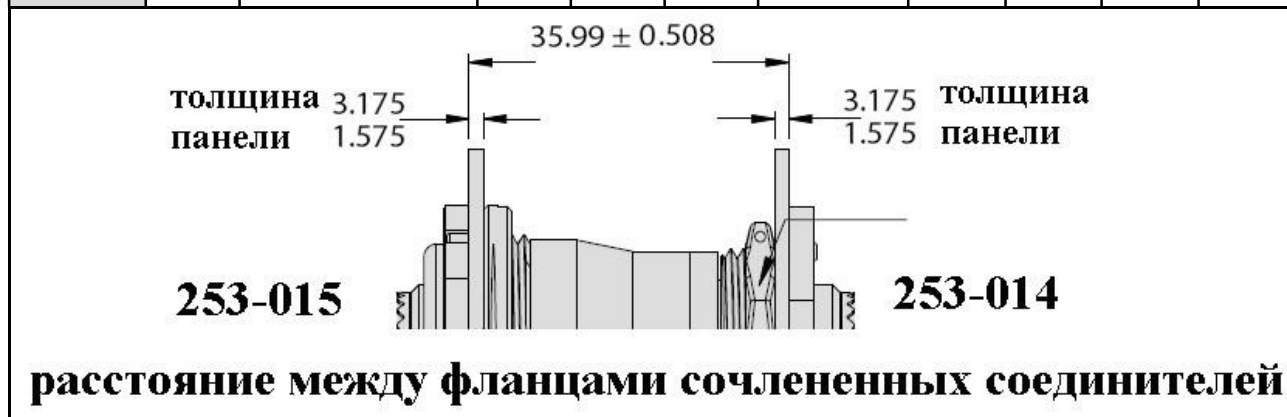

Размеры. Розетки 253-015

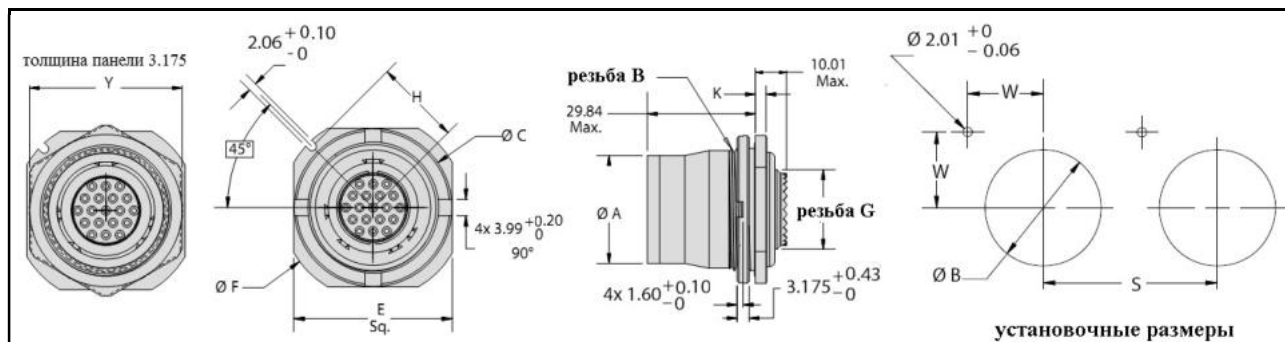

установочные размеры

Размер корпуса	Ø A Max	Резьба B	C Max	Y	E ± 0.4	Ø F Max
11	21.67	1.0000-20 UNEF	32.11	30.00	32.16	38.10
13	24.84	1.1250-18 UNEF	35.26	33.02	35.33	41.68
15	28.02	1.2500-18 UNEF	38.40	37.01	38.51	44.45
17	31.19	1.3750-18 UNEF	41.61	40.00	41.68	49.23
19	34.37	1.5000-18 UNEF	46.30	43.00	46.43	52.37
21	37.54	1.6250-18 UNEF	49.61	47.75	49.63	55.58
23	40.72	1.7500-18 UNS	52.71	51.05	52.78	58.72
25	43.89	1.8750-16 UNS	53.90	53.97	54.05	59.11
Размер корпуса	K + 0.28/-0.25	Резьба G	H 0/-0.2	W	Ø B ± 0.1	S Min
11	2.77	.5625-24	16.92	12.80	25.58	32.56
13		.6875-24	18.52	13.94	28.80	35.99
15		.8125-20	20.09	15.06	31.98	39.60
17		.9375-20	22.68	16.89	35.15	43.31
19	3.56	1.0625-18	24.26	18.01	38.28	46.99
21		1.1875-18	25.83	19.13	41.50	50.60
23		1.3125-18	27.43	20.24	44.68	54.20
25		1.4375-18	27.58	21.39	47.85	57.45

допустимые смещения при сочленении

радиальные

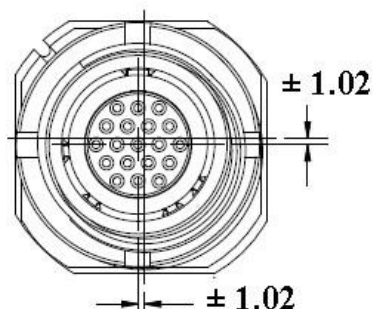

угловые

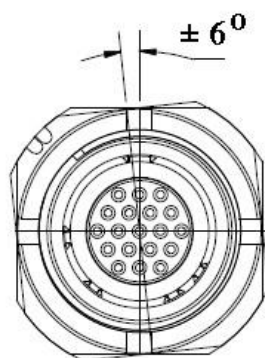

осевые

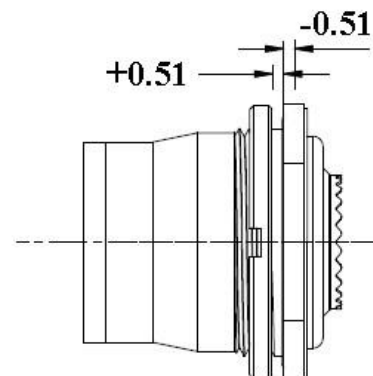

**Соединители врубного сочленения с квадратным фланцем, серия 253, для применения с обжимными контактами, с регулируемым механизмом разъединения соединителей
Модификации SPACE GRADE**

Информация для заказа

Базовая серия	253	-016-00	ME	21-35	P	N	MS	A
Тип корпуса:								
016-00 – вилка (стандартный монтаж, фиксированный)								
017-00 – розетка (плавающий монтаж)								
Материал/покрытие:								
ME – алюминий/никель								
MA – алюминий/никель (ТОЛЬКО для модификации SPACE GRADE)								
MT – алюминий/никель PTFE								
ZL – нержавеющая сталь/никель								
Z1 – нержавеющая сталь/пассивирование								
Контактная схема (ТОЛЬКО симметричное расположение контактов)								
Тип контакта:								
P – штырь								
S – гнездо								
Поляризация:								
A – 40°, B – 65°, C – 80°, D – 210°, E – 250°, F – 280°, G – 310°, H – 330°, N – 135°								
Тип модификации контактов:								
MS – соответствуют международным стандартам								
Материал регулировочного кольца розетки (только для 253-017):								
A – алюминий								
C – нержавеющая сталь								
Индекс модификации SPACE GRADE:								
не указывается – стандартное исполнение								
186M								
186T								
429								
429A								
429B								
429C								
429J								
429K								
429L								

ВНИМАНИЕ!

Соединители серий 253-016 и 253-017 взаимосочленяемы только между собой

допустимые смещения при сочленении

радиальные

осевые

угловые

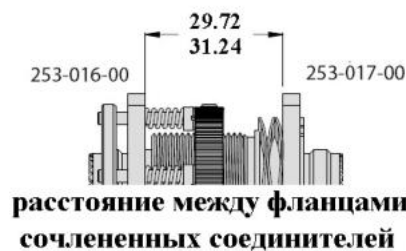
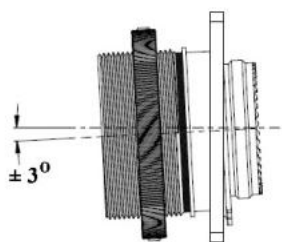
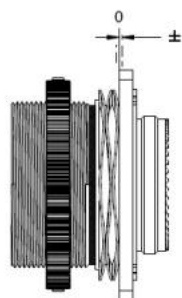
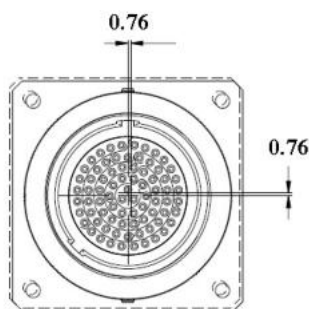

Размеры

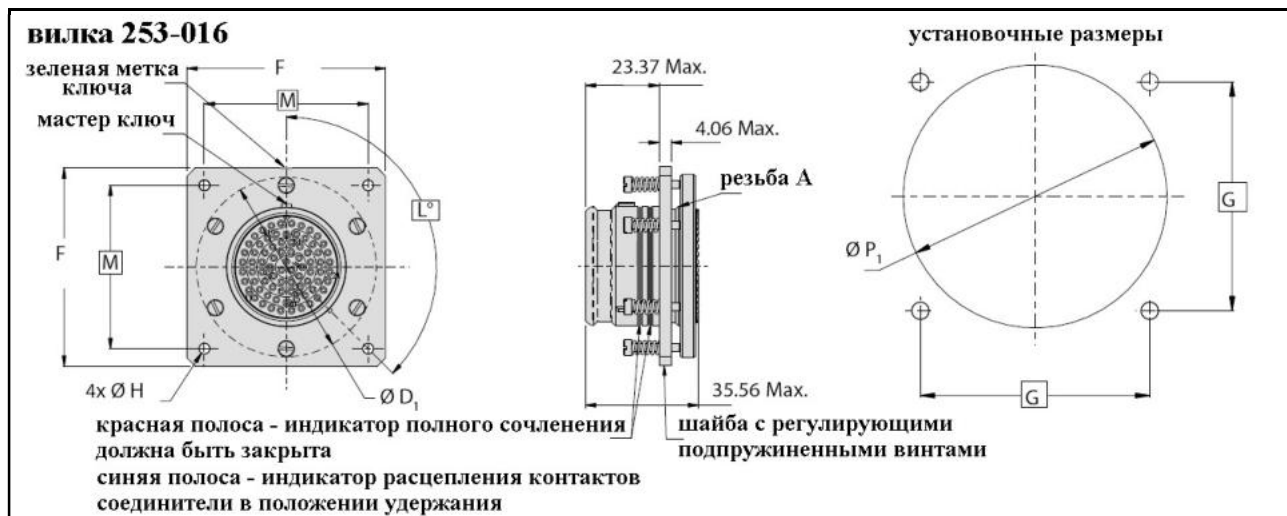

Размер корпуса	F ± 0.25	M	Ø H ± 0.13	Ø D1 Max	Ø D2 Max	Резьба А x 1.0-6g-0.100R	Ø P1 ± 0.13	Ø P2 ± 0.13	G
9	36.32	25.40	3.25	31.75	33.02	M12	33.02	33.78	29.21
11	39.50	28.58	3.25	34.93	36.20	M15	36.20	36.96	30.48
13	42.67	31.75	3.25	38.10	39.37	M18	39.37	40.13	31.75
15	45.85	34.93	3.25	41.28	42.55	M22	42.55	43.31	34.93
17	49.02	38.10	3.25	44.45	45.72	M25	45.72	46.48	38.10
19	52.20	41.28	3.25	47.63	48.90	M28	48.90	49.66	41.28
21	55.37	44.45	3.25	50.80	52.07	M31	52.07	52.83	44.45
23	58.55	47.63	3.91	53.98	55.25	M34	55.25	56.01	47.63
25	61.72	50.80	3.81	57.15	58.42	M37	58.42	59.18	50.80

Настройка облегчения разъединения соединителей достигается настройкой регулировочных винтов вилки и регулировочного кольца розетки

Технологические переходники, серия 253-018, экранированные
Модификации SPACE GRADE

Информация для заказа

Базовая серия	253-018	-07	ME	21-35	PP	N
Тип модификации:						
07 – технологический переходник, вилка врубного сочленения с конгргайкой/розетка D38999						
G6 – технологический переходник, вилка врубного сочленения/вилка D38999						
Материал/покрытие:						
ME – алюминий/никель						
MA – алюминий/никель (ТОЛЬКО для модификации SPACE GRADE)						
MT – алюминий/никель PTFE						
ZL – нержавеющая сталь/никель						
Z1 – нержавеющая сталь/пассивирование						
Контактная схема (ТОЛЬКО симметричное расположение контактов)						
Тип контактов:						
PP – штыри с обоих концов переходника						
SS – гнезда с обоих концов переходника						
BSDP – гнезда со стороны врубного сочленения, штыри со стороны D38999						
BPDS – штыри со стороны врубного сочленения, гнезда со стороны D38999						
Поляризация:						
A – 40°, B – 65°, C – 80°, D – 210°, E – 250°, F – 280°, G – 310°, H – 330°, N – 135°						
Индекс модификации SPACE GRADE:						
не указывается – стандартное исполнение						
186M						
186T						
429						
429A						
429B						
429C						
429J						
429K						
429L						

ВНИМАНИЕ!

Схема коммутации технологических переходников серии 253-018:

- интерфейс врубного сочленения модификаций 253-018-07 и 253-018-G6 – с розетками серии 253-019, с переходниками 253-033-07;
- интерфейс D38999 модификации 253-018-07 – с вилками D38999;
- интерфейс D38999 модификации 253-018-G6 – с розетками D38999;

Размеры. Технологический переходник, серия 253-018-07

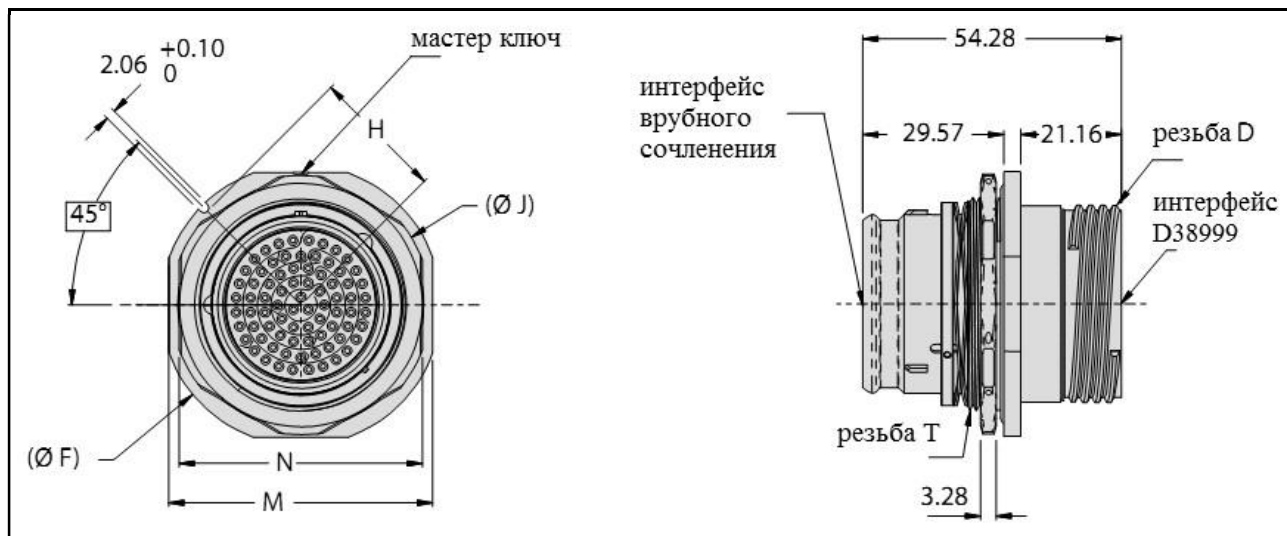

Размер корпуса	F	H 0/-0.20	Ø J	N	M ± 0.25	Резьба Г	Резьба D 0.1P-0.3L-TS-2
13	38.48	16.92	34.93	29.85	36.32	1.000-20 UNEF	22.23
15	41.55	18.52	38.10	33.02	38.10	1.125-18 UNEF	25.40
21	52.45	24.26	47.63	42.88	49.02	1.500-18 UNEF	34.92
23	55.88	25.83	52.40	47.63	52.32	1.625-18 UNEF	38.10
25	58.83	27.84	54.38	51.05	55.37	1.750-18 UNS	41.28

Размер корпуса	Ø G ± 0.1	W	S Min
13	25.63	12.80	37.08
15	28.80	13.94	39.24
21	38.33	18.01	50.67
23	41.50	19.13	53.85
25	44.68	20.55	58.80

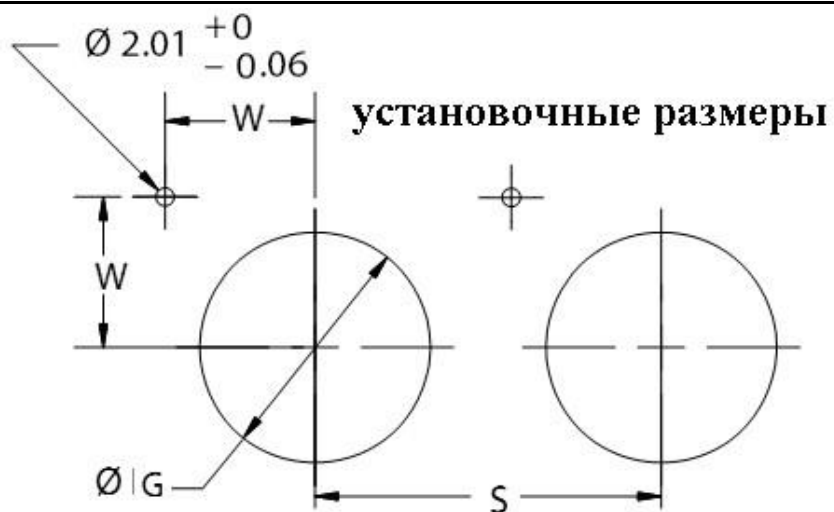

Размеры. Технологический переходник, серия 253-018-G6

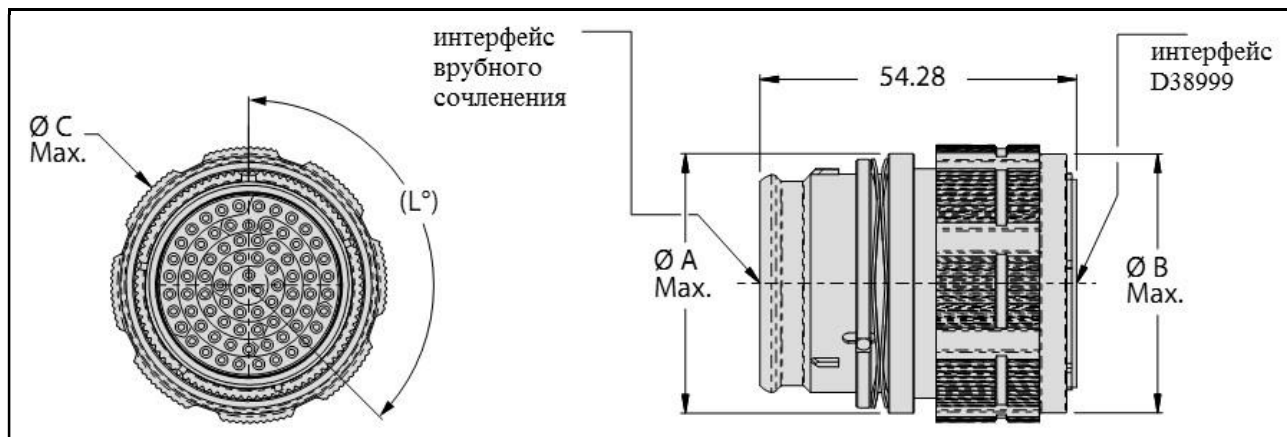

Размер корпуса	Ø A Max	Ø B Max	Ø C Max
13	25.91	26.03	29.85
15	29.08	29.34	32.89
21	38.61	38.73	42.16
23	41.78	41.78	44.83
25	44.96	44.96	48.01

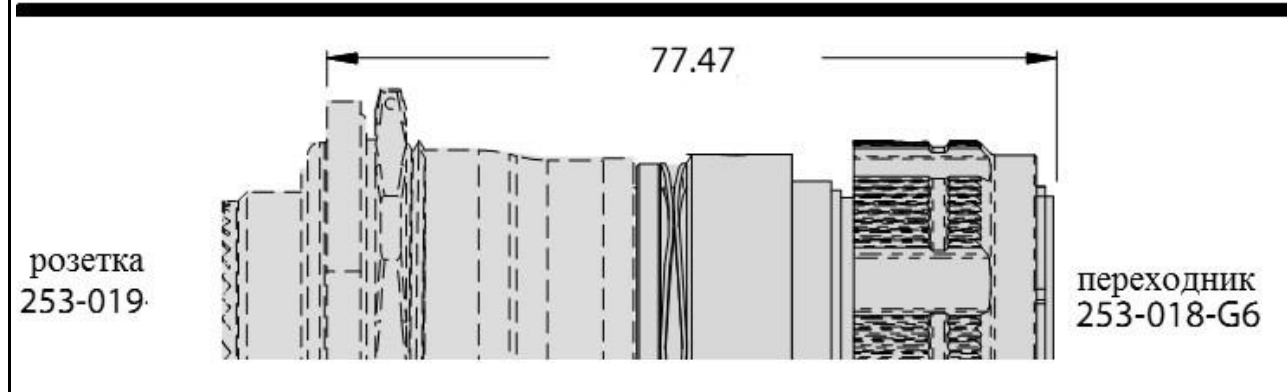
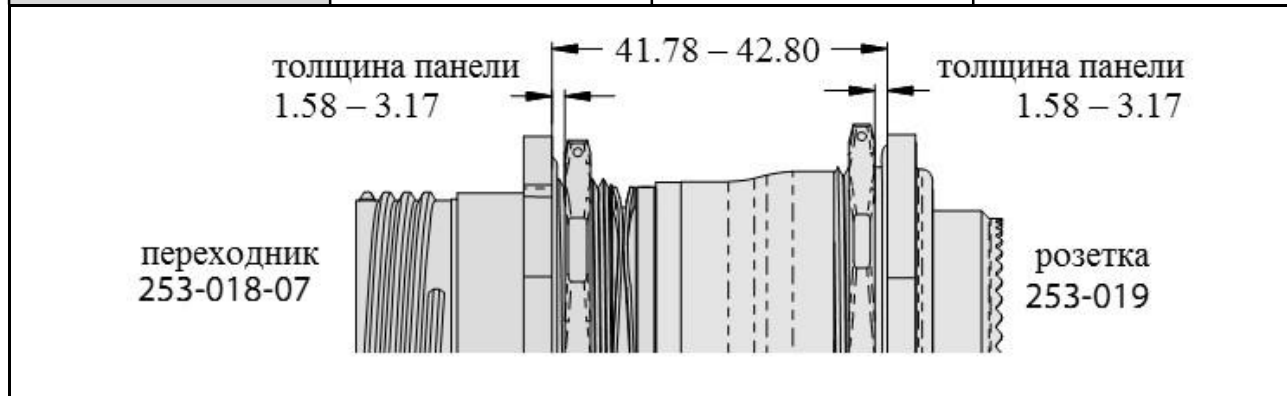

Розетки с контргайкой (плавающий монтаж), серия 253-019, для применения с обжимными контактами. Модификации SPACE GRADE.

Информация для заказа

Базовая серия	253-219	-07	ME	21-35	P	N
Тип модификации:						
07 – розетка с контргайкой (плавающий монтаж)						
Материал/покрытие:						
ME – алюминий/никель						
MA – алюминий/никель (ТОЛЬКО для модификации SPACE GRADE)						
MT – алюминий/никель PTFE						
ZL – нержавеющая сталь/никель						
Z1 – нержавеющая сталь/пассивирование						
Контактная схема (ТОЛЬКО симметричное расположение контактов)						
Тип контакта:						
P – штырь						
S – гнездо						
Поляризация:						
A – 40°, B – 65°, C – 80°, D – 210°, E – 250°, F – 280°, G – 310°, H – 330°, N – 135°						
Индекс модификации SPACE GRADE:						
не указывается – стандартное исполнение						
186M						
186T						
429						
429A						
429B						
429C						
429J						
429K						
429L						

ВНИМАНИЕ!

Розетки серии 253-019 взаимосменяемы ТОЛЬКО с вилками серии 253-037 и технологическими переходниками серии 253-018

Размеры. Розетки, серия 253-019

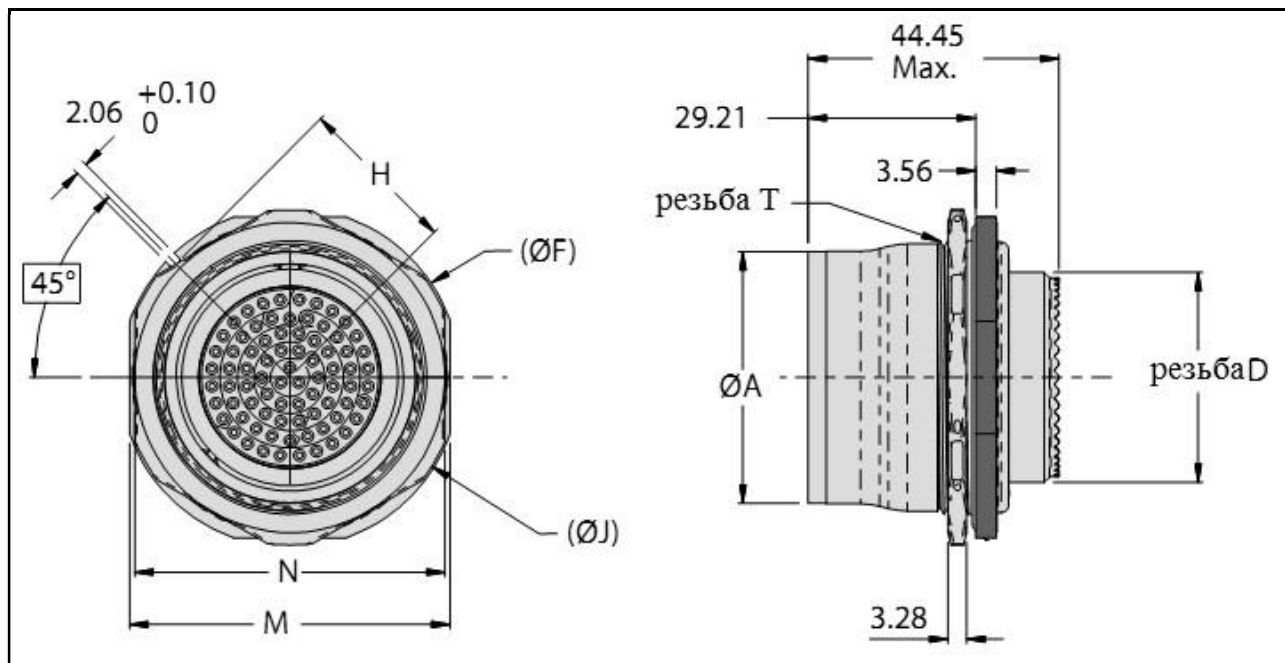

Размер корпуса	F	H 0/-0.20	Ø J	N ± 0.25	M ± 0.25	Резьба Т	Резьба D	Ø A ± 0.25
13	41.66	18.52	38.10	33.02	35.31	1.125-18 UNEF	.6875-24	24.64
15	44.45	20.09	41.28	36.83	38.48	1.250-18 UNEF	.8125-20	28.07
21	55.37	25.83	52.40	47.63	49.66	1.625-18 UNEF	1.1875-18	37.47
23	58.80	27.33	54.38	51.05	52.83	1.750-18 UNS	1.3125-18	40.51
25	59.18	27.94	58.42	53.98	55.75	1.875-16 UN	1.4375-18	43.69

Размер корпуса	Ø G ± 0.1	W	S Min
13	28.80	13.94	37.08
15	31.98	15.06	39.24
21	41.50	19.13	50.67
23	44.68	20.24	53.85
25	47.85	20.57	58.80

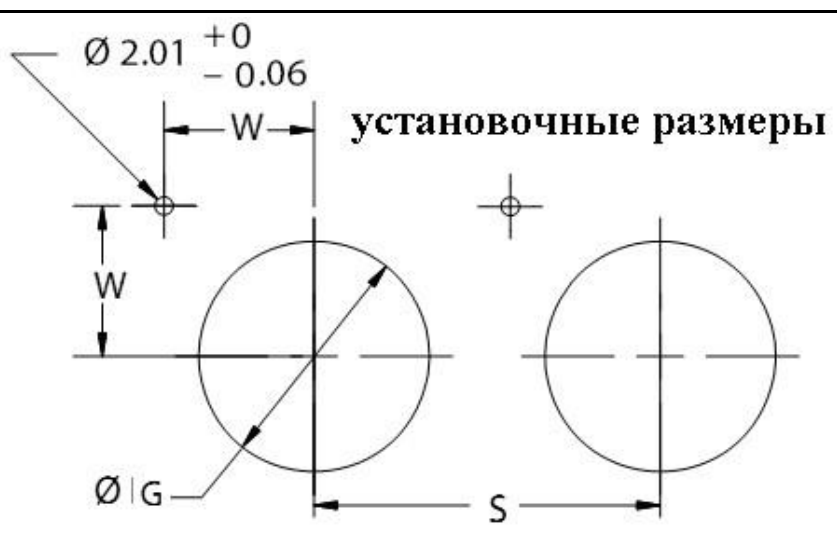

допустимые смещения при сочленении

радиальные

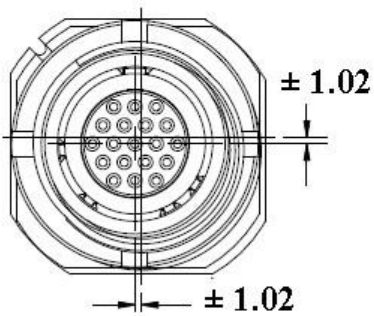

угловые

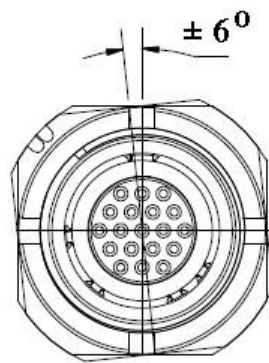

осевые

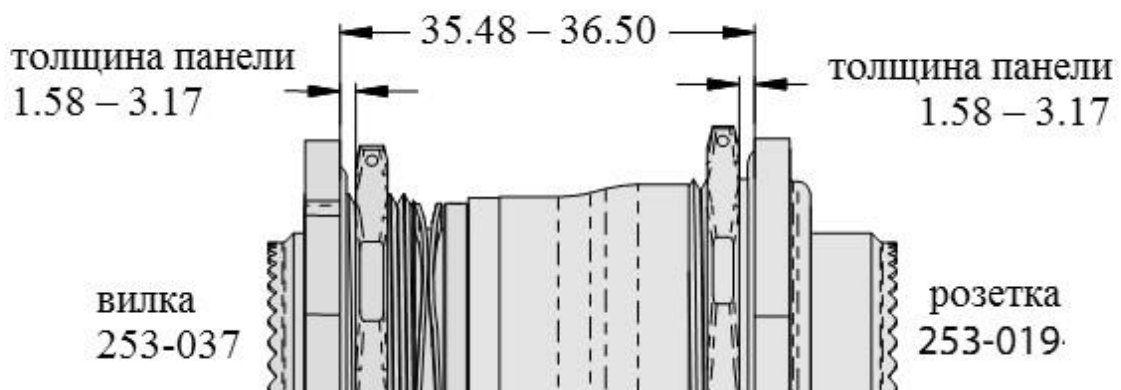
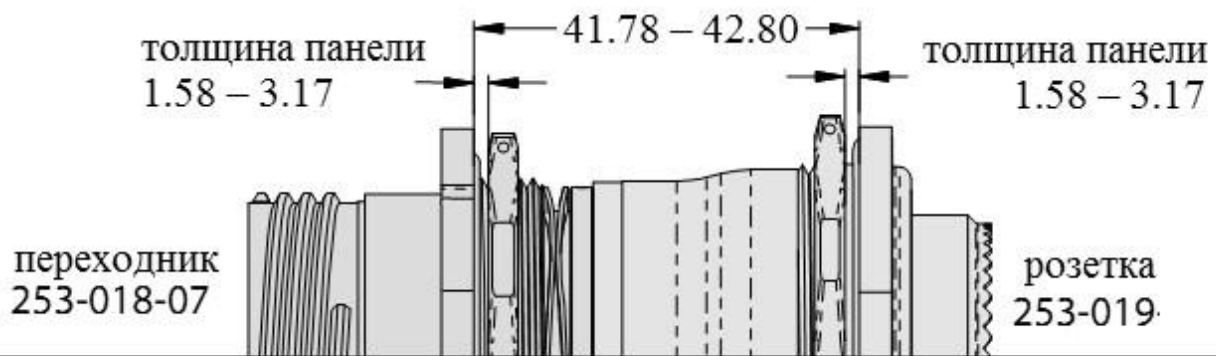
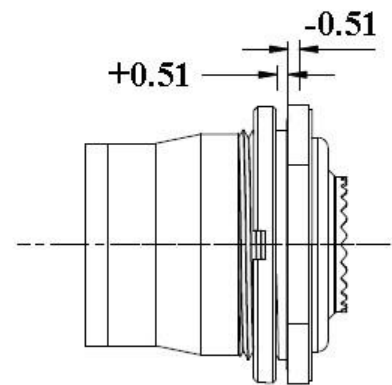

Тестовые вилки, серия 253-025-G6, для настройки механизма разъединения соединителей, серия 253-016. Модификации SPACE GRADE

Информация для заказа

Базовая серия	253-025-G6	ME	25-35	P	N
Материал/покрытие:					
ME – алюминий/никель					
MA – алюминий/никель (ТОЛЬКО для модификации SPACE GRADE)					
MT – алюминий/никель PTFE					
ZL – нержавеющая сталь/никель					
Z1 – нержавеющая сталь/пассивирование					
Контактная схема (ТОЛЬКО симметричное расположение контактов)					
ВНИМАНИЕ! Размеры корпусов – только 17 и 25					
Тип контакта:					
P – соединитель поставляется со штыревыми контактами					
A – соединитель поставляется без штыревых контактов					
S – соединитель поставляется с гнездовыми контактами					
B – соединитель поставляется без гнездовых контактов					
Поляризация:					
A – 40°, B – 65°, C – 80°, D – 210°, E – 250°, F – 280°, G – 310°, H – 330°, N – 135°					

Размеры

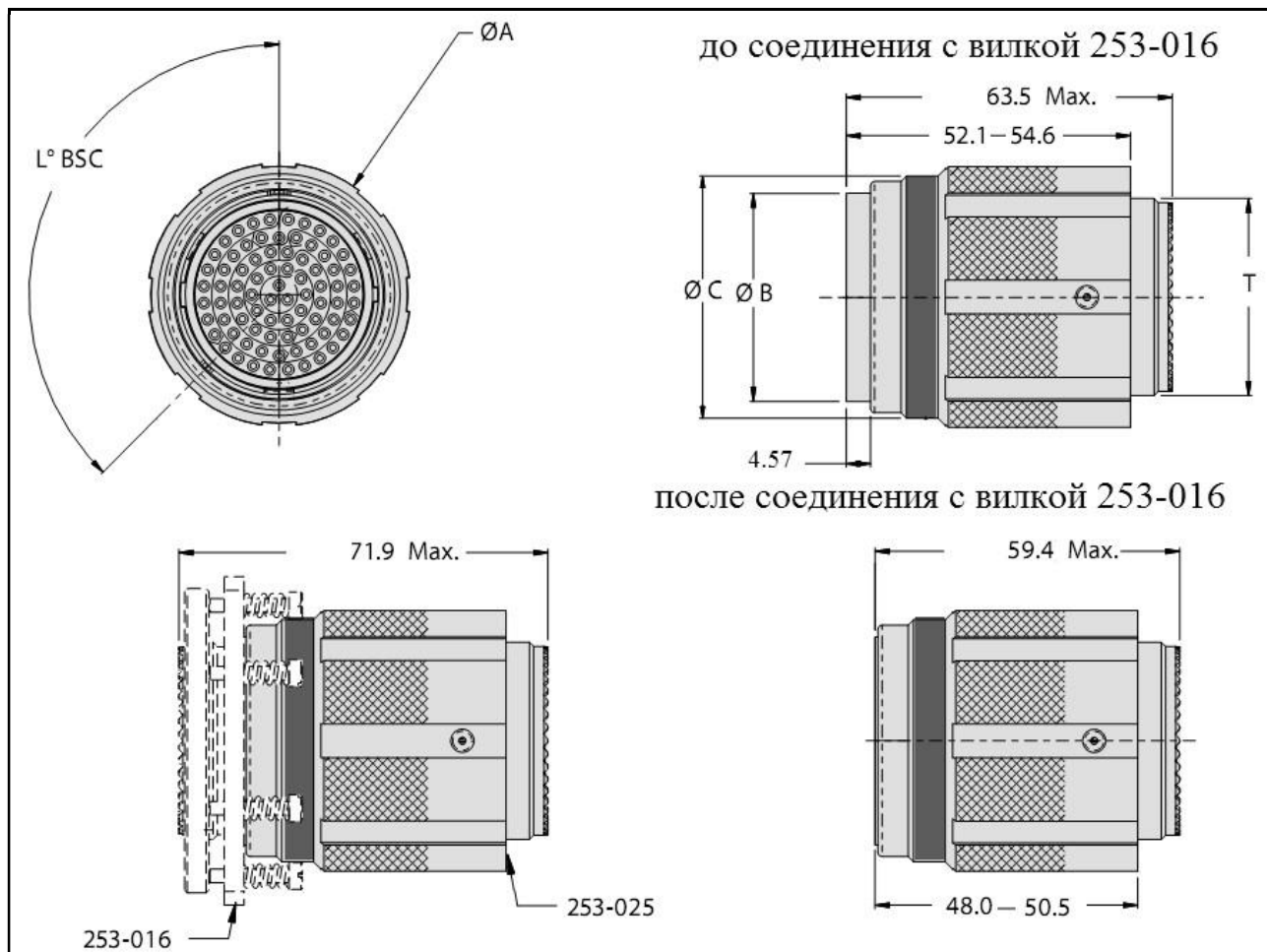

Размер корпуса	Ø A Max	Ø B	Ø C	Резьба T, x 1.0-6g-0.100R
17	39.37	27.94	32.77	M25
25	52.07	39.12	45.47	M37

Вилки, серия 253-031, оснащенные нерегулируемым вспомогательным пружинным кольцом для облегчения разъединения соединителей. Розетки, серия 253-032, плавающий монтаж. Модификации SPACE GRADE
Для применения с обжимными контактами

Информация для заказа

Базовая серия	253	-031-07	ME	21-35	P	N
Тип модификации:						
031-07 – вилка, оснащенная нерегулируемым вспомогательным пружинным кольцом для облегчения разъединения соединителей (фиксированный монтаж)						
032-07 – розетка с контргайкой (плавающий монтаж)						
Материал/покрытие:						
ME – алюминий/никель						
MA – алюминий/никель (ТОЛЬКО для модификации SPACE GRADE)						
MT – алюминий/никель PTFE						
ZL – нержавеющая сталь/никель						
Z1 – нержавеющая сталь/пассивирование						
Контактная схема (ТОЛЬКО симметричное расположение контактов)						
Тип контакта:						
P – соединитель поставляется со штыревыми контактами						
A – соединитель поставляется без штыревых контактов						
S – соединитель поставляется с гнездовыми контактами						
B – соединитель поставляется без гнездовых контактов						
Поляризация:						
A – 40°, B – 65°, C – 80°, D – 210°, E – 250°, F – 280°, G – 310°, H – 330°, N – 135°						
Индекс модификации SPACE GRADE:						
не указывается – стандартное исполнение						
186M						
186T						
429						
429A						
429B						
429C						
429J						
429K						
429L						

Размеры. Вилки, серия 253-031

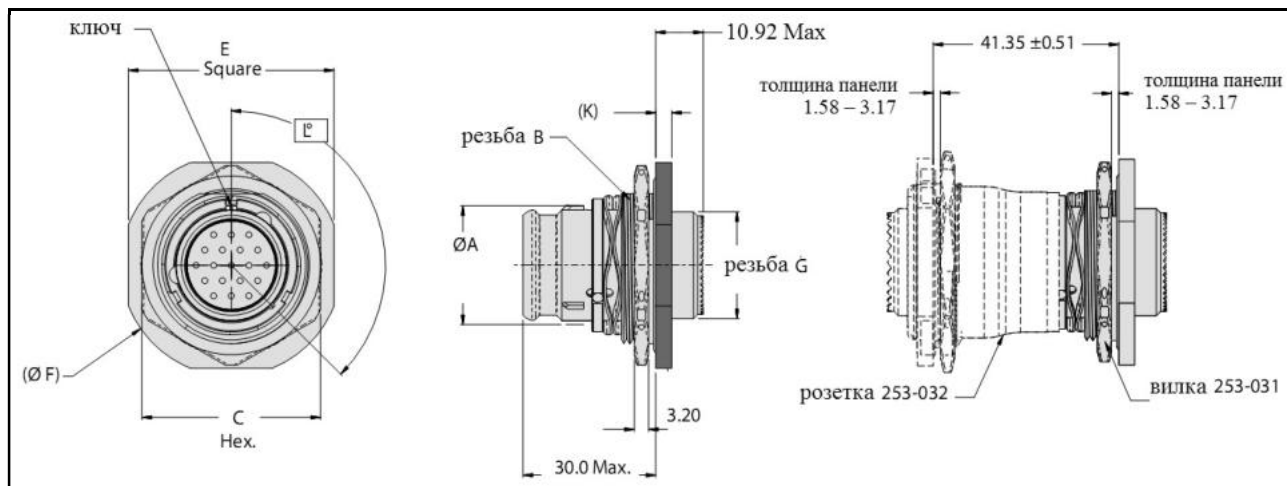

Размер корпуса	ØA Max	Резьба В	С Max	Е ± 0.4	ØF Max	Резьба G	К +0.28/-0.25
11	17.09	1.0000-20 UNEF	30,00	34,92	38,38	.5625-24	2.77
13	20.27	1.1250-18 UNEF	33,02	38,10	41,55	.6875-24	
15	23.44	1.2500-18 UNEF	37,01	41,28	44,73	.8125-20	
17	26.62	1.3750-18 UNEF	40,00	46,02	49,50	.9375-20	
19	29.79	1.5000-18 UNEF	43,00	49,23	52,65	1.0625-18	3.56
21	32.97	1.6250-18 UNEF	46,00	52,37	55,88	1.1875-18	
23	36.14	1.7500-18 UNS	51,21	55,55	59,00	1.3125-18	
25	39.32	1.8750-16 UNS	53,97	58,72	62,18	1.4375-18	

Установочные размеры

Размер корпуса	ØB + 0.25/0	W 0/-0.25
11	25.65	24.26
13	28.83	27.56
15	32.00	30.73
17	35.18	33.91
19	38.35	37.08
21	41.53	40.26
23	44.70	43.43
25	47.88	46.61

ВНИМАНИЕ!

Розетки серии 253-032 и вилки серии 253-031 взаимосменяемы ТОЛЬКО между собой

Размеры. Розетки, серия 253-032

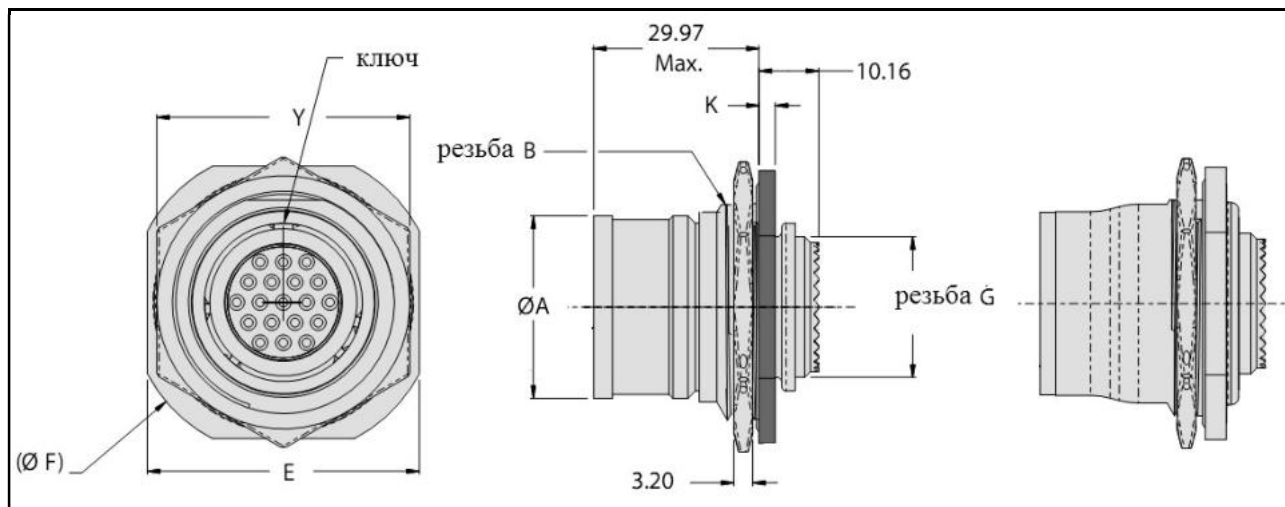

Размер корпуса	$\varnothing A$ Max	Резьба В	γ	E ± 0.4	$\varnothing F$ Max	Резьба G	K $+0.28/-0.25$
11	21.67	1.0000-20 UNEF	33.02	35.33	41.68	.5625-24	2.77
13	24.84	1.1250-18 UNEF	37.01	38.51	44.45	.6875-24	
15	28.02	1.2500-18 UNEF	40.00	41.68	49.23	.8125-20	
17	31.19	1.3750-18 UNEF	43.00	46.43	52.37	.9375-20	
19	34.37	1.5000-18 UNEF	46.00	49.63	55.58	1.0625-18	3.56
21	37.54	1.6250-18 UNEF	51.05	52.78	58.72	1.1875-18	
23	40.72	1.7500-18 UNS	56.11	54.05	59.11	1.3125-18	
25	43.89	1.8750-16 UNS	59.28	57.23	62.28	1.4375-18	

Установочные размеры

Размер корпуса	$\varnothing B$ $+ 0.25/0$	W $0/-0.25$
11	28.83	27.56
13	32.00	30.73
15	35.18	33.91
17	38.35	37.08
19	41.53	40.26
21	44.70	43.43
23	47.88	46.61
25	51.05	49.78

Diagram of a circular plug showing dimensions $\varnothing B$ (diameter) and W (width).

допустимые смещения при сочленении

радиальные

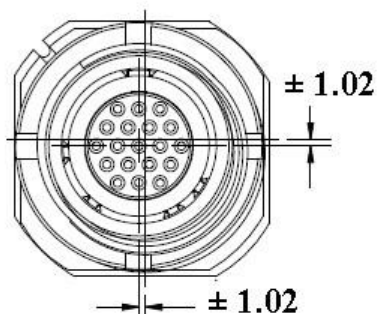

угловые

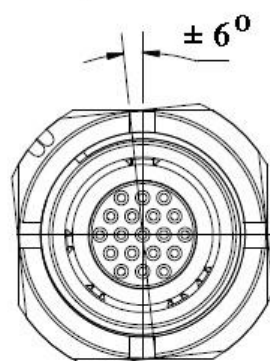

осевые

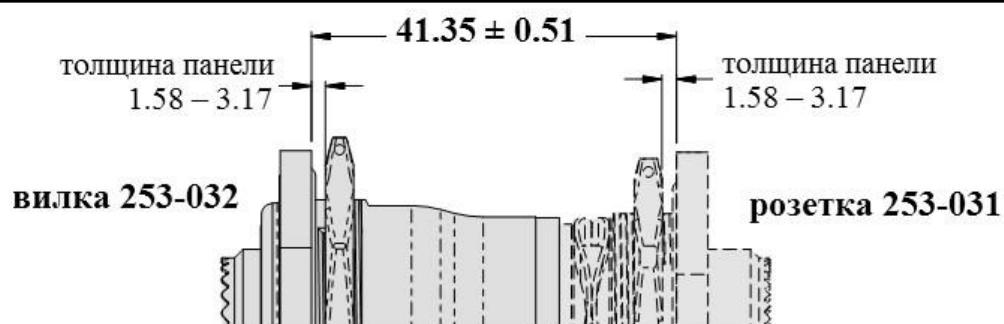
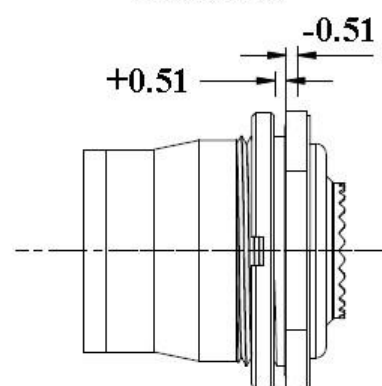

**Технологические переходники, серия 253-033, экранированные
Модификации SPACE GRADE**

Информация для заказа

Базовая серия	253-033	-07	ME	21-35	PP	N
Тип модификации:						
07 – технологический переходник, розетка врубного сочленения с конргайкой (плавающий монтаж)/вилка D38999						
Материал/покрытие:						
ME – алюминий/никель						
MA – алюминий/никель (ТОЛЬКО для модификации SPACE GRADE)						
MT – алюминий/никель PTFE						
ZL – нержавеющая сталь/никель						
Z1 – нержавеющая сталь/пассивирование						
Контактная схема (ТОЛЬКО симметричное расположение контактов)						
Тип контактов:						
PP – штыри с обоих концов переходника						
SS – гнезда с обоих концов переходника						
BSDP – гнезда со стороны врубного сочленения, штыри со стороны D38999						
BPDS – штыри со стороны врубного сочленения, гнезда со стороны D38999						
Поляризация:						
A – 40°, B – 65°, C – 80°, D – 210°, E – 250°, F – 280°, G – 310°, H – 330°, N – 135°						
Индекс модификации SPACE GRADE:						
не указывается – стандартное исполнение						
186M						
186T						
429						
429A						
429B						
429C						
429J						
429K						
429L						

ВНИМАНИЕ!

Схема коммутации технологических переходников серии 253-018:

- интерфейс врубного сочленения модификаций 253-018-07 и 253-018-G6 – с розетками серии 253-019, с переходниками 253-033-07;
- интерфейс D38999 модификации 253-018-07 – с вилками D38999;
- интерфейс D38999 модификации 253-018-G6 – с розетками D38999;

Размеры. Технологический переходник, серия 253-033

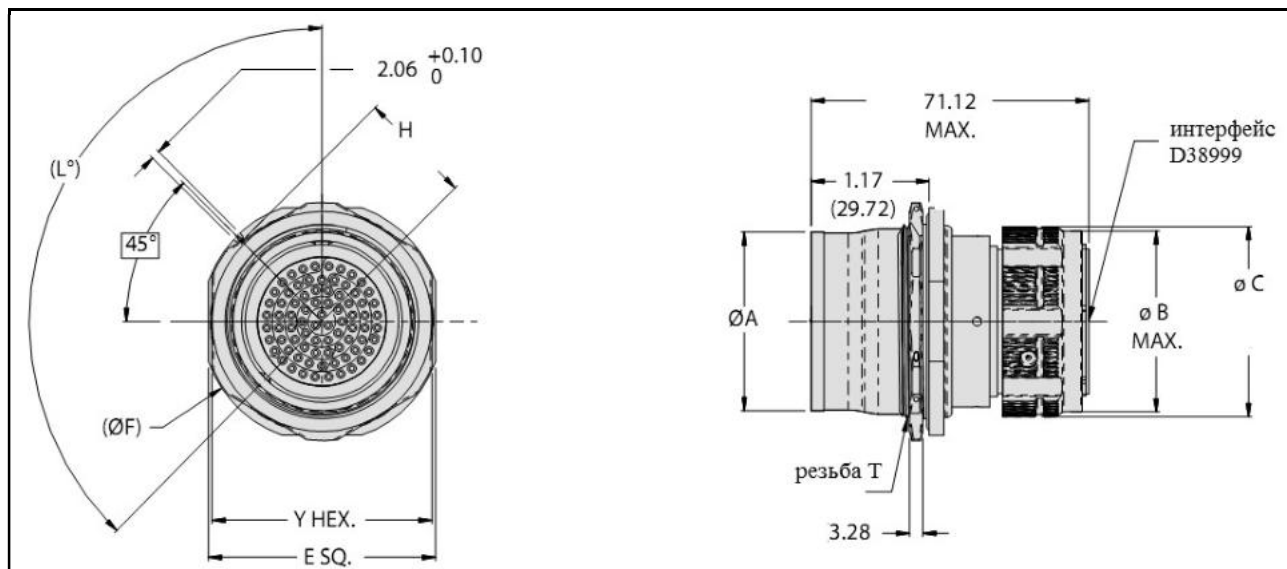

Размер корпуса	Ø A Max	Резьба Т	Y	E ± 0.4	Ø F Max	H 0/-0.20	Ø B	Ø C
13	24.84	1.125-18 UNEF	33.02	35.33	41.76	18.52	26.67	30.48
15	28.02	1.250-18 UNEF	37.01	38.51	44.45	20.09	29.97	33.53
23	40.72	1.750-18 UNS	51.05	52.78	58.72	27.23	42.42	45.47
25	43.89	1.875-16 UN	53.97	54.05	59.11	27.84	45.72	48.77

Размер корпуса	Ø G ± 0.1	W
13	28.80	13.94
15	31.98	15.06
23	44.68	20.24
25	47.85	20.57

допустимые смещения при сочленении

радиальные

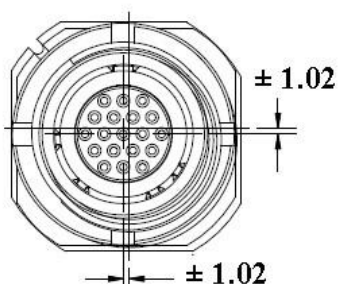

угловые

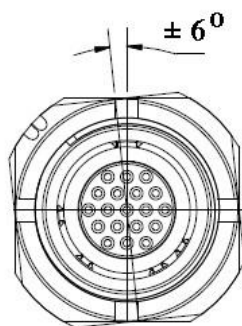

осевые

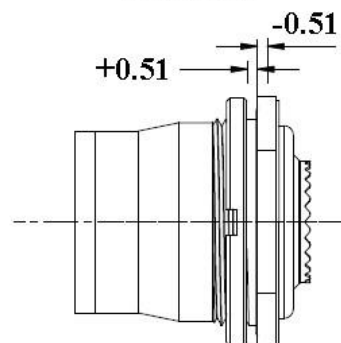

Соединители, серия 233, модельный ряд «SuperNine®», с комбинированными контактными схемами для применения с сигнальными контактами # 23, # 22D, # 20, аксиальными и силовыми контактами # 16, # 12, # 8, специализированными контактами # 12 и # 8

Основные характеристики

Экранирующая пружина – бериллиевая
 бронза/никель
 Изолятор – высокопрочный диэлектрик, система заземления – алюминий
 Уплотнения – фторосиликон
 Контакты – медь/золото
 Рабочее напряжение – 1000 В
 Рабочий ток на контакт – 1.5 А
 Выдерживаемое напряжение – 1000 В пер.т.
 Частота – до 100 МГц
 Размеры корпусов – 9, 11, 17, 19, 21, 23, 25 (MIL-DTL-38999, серия 3)
 Защищенность – IP67 (сочлененная пара)
 Рабочий диапазон температур – от -65°C до +175°C
 Вибрация – 20g's, по 3 осям, при частоте от 10 до 500 Гц

Удар – 300 g's
 Интерфейс для установки кожухов – соответствует MIL-DTL-38999, серия 3 (тип H)
 Срок службы – 500 циклов

Комплекты поставок:

- Контакты (дополнительный заказ)
- Комплект соединителей
- Кабельные сборки
- Оконечные устройства
- Инструмент

Поддерживаемые приложения:

- 10 / 100 / 1000 / 10000 Base-T Ethernet
- Аналоговый канал
- Цифровой канал
- Шина передачи данных 1553
- Радиочастотный канал

Материалы и покрытия		
Индекс	Материал	Покрытие
ME	алюминий	Химически осажденный никель
MT		Никель-PTFE (500 ч, фтороуглеродный полимер)
NF		Кадмий поверх никеля
ZR		Черный цинк/никель
Z1	нержавеющая сталь	Пассивирование
ZL		Электроосажденный никель
T0	титан	без покрытия
TP3		Химически осажденный никель
AB	морская бронза	без покрытия

По другим типам материалов и покрытий требуется консультация

Модификации розеток с квадратным фланцем	
Индекс	Описание
00	Фланец с вытянутыми отверстиями
D0	Фланец с цилиндрическими гладкими отверстиями
CM	Фланец с интегрированным креплением, метрическая резьба
CS	Фланец с интегрированным креплением, дюймовая резьба
NM	Фланец со спиральными втулками, метрическая резьба
HS	Фланец со спиральными втулками, дюймовая резьба
TM	Фланец с резьбовыми отверстиями, метрическая резьба
TS	Фланец с резьбовыми отверстиями, дюймовая резьба

Установочные размеры (гладкие отверстия квадратных фланцев)

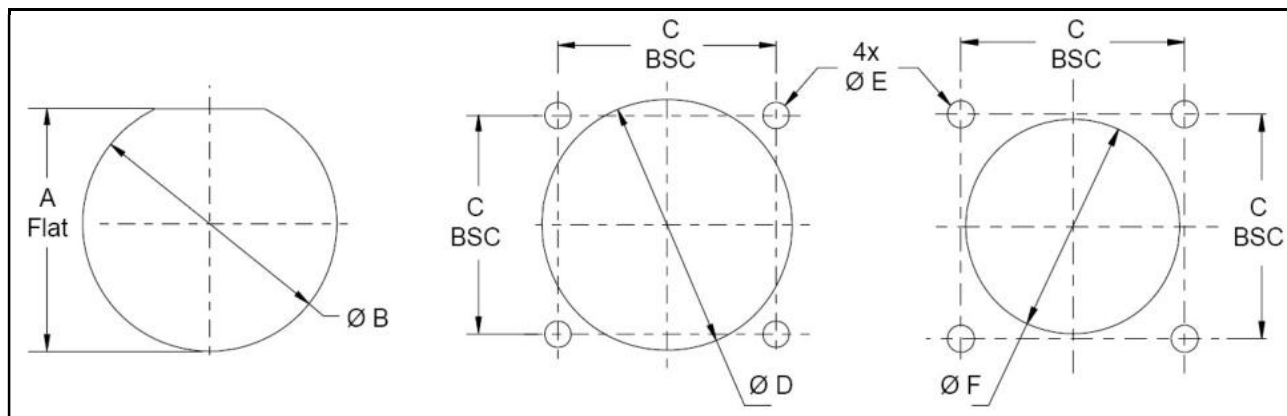







Размер корпуса	Розетка с контргайкой		Розетка с квадратным фланцем			
	A	Ø B	C	Ø D Min	Ø E	Ø F Min
A 9	16.61 – 16.79	17.58 – 17.60	18.26	16.66	3.12 – 3.38	13.12
B 11	19.33 – 19.58	20.96 – 21.21	20.62	20.22		15.88
C 13	24.00 – 24.26	25.91 – 25.65	23.01	23.42		19.05
D 15	27.31 – 27.56	28.83 – 29.08	24.61	26.59		23.01
E 17	30.48 – 30.73	32.00 – 32.26	26.97	30.96		25.81
F 19	33.66 – 33.91	35.18 – 35.43	29.36	32.94		28.98
G 21	36.83 – 37.08	38.35 – 38.61	31.75	36.12		32.16
H 23	40.01 – 40.26	41.53 – 41.78	34.93	39.29	3.78 – 4.04	34.93
J 25	43.18 – 43.43	44.70 – 44.96	38.10	42.47	3.68 – 3.94	37.69

Установочные размеры (резьбовые отверстия квадратных фланцев)

Размер корпуса	Ø K	
	A	9
B	11	21.6
E	17	31.4
F	19	35.0
G	21	37.8
H	23	41.1
J	25	44.3

Контакты # 23, # 22D, # 20, # 16, # 12, под обжимку. Описание, применяемость

Аксиальные контакты под обжимку поставляются только по отдельному заказу



Вид	Обозначение GLENAIR	Калибр контакта	Калибры проводов	Рекомендуемые кабели	Применение
 сигнальный	штырь 857-189 гнездо 857-190	# 23	# 22 – # 28	–	Цепи управления и питания
 сигнальный	штырь 857-151-22 гнездо 857-150-22	# 22D	# 22 – # 28	–	
 сигнальный	штырь 857-151-20 гнездо 857-150-20	# 20	# 20 – # 24	–	
 силовой	штырь 857-151-16 гнездо 857-150-16	# 16	# 16 – # 20	–	
 силовой	штырь 857-151-12 гнездо 857-150-12	# 12	# 12 – # 14	–	
 коаксиал	штырь 852-008 гнездо 852-009	# 16	# 16 – # 20	RG174, RG316, RG179	Аналоговый РЧ канал
	штырь 852-002 гнездо 852-003 штырь 852-004 гнездо 852-005	# 12	# 12 – # 14		

Контакты # 8, под обжимку. Описание, применяемость

Аксиальные контакты под обжимку поставляются только по отдельному заказу

Вид	Обозначение GLENAIR		Калибр проводника	Тип кабеля	Применение
 коакс 50 Ом	штырь 852-007 (M39029/60-637) гнездо 852-006 (M39029/59-366)		22 – 28	M17/95-RG180	Аналоговый РЧ канал
 коакс 75 Ом	штырь 852-056-01 штырь 852-056-02 гнездо 852-057-01 гнездо 852-057-02		26	-01 V73263, V75268, V76261, -02 M17/94-RG179	
 твинакс	штырь 853-014-05 гнездо 853-013-05			24	M17/176-00002
 El Ochito® Octaxial	штырь 858-003 гнездо 858-004	белый тип I	26 – 28	963-033-26	1G/10G BaseT Ethernet
	штырь 858-005 гнездо 858-006	белый тип II	24 – 26	963-033-24	
	штырь 858-028 гнездо 858-029	синий тип I	26 – 28	963-110, 963-118	USB 3.0
	штырь 858-030 гнездо 858-031	красный тип I	26 – 28	963-033-26	SATA, HDMI, Display Port
 квадракс	штырь 854-001 гнездо 854-002		22 – 26	963-019 963-020 963-021	10/BASE-T Ethernet
 триакс	штырь 853-003 гнездо 853-004		22 – 28	M17/176-00002	1553 Databus
 СИЛОВЫЕ	штырь 850-014 гнездо 850-013		# 8	# 8 M22759/11	до 46 А на контакт

Специализированные контакты # 12 и # 8. Поставляются только по отдельному заказу

Вид	Обозначение GLENAIR	Размер контакта	Описание
	штыревой 830-003 гнездовой 830-005	# 12	пневматические
	штыревой 050-301 Tx гнездовой 050-301 Rx	# 8	оптоэлектронные модули

**Параметры защитных наконечников для применения с контактами # 8
Поставляются только по отдельному заказу**

Вид	Ø применяемого кабеля	Обозначение наконечника
	2.3 – 3.3	859-042-01
	3.3 – 4.3	859-042-02
	4.3 – 5.2	859-042-03

ВНИМАНИЕ!

В стандартной модификации соединители серий 233-217, 233-224, 233-260 с применением комбинированных контактных схем поставляются **БЕЗ** аксиальных и специализированных контактов

Модификация 909 – соединители серий 233-217, 233-224, 233-260 с применением комбинированных контактных схем поставляются с полным комплектом неустановленных контактов # 22D, # 20, # 16, # 12, # 8 под обжимку и соответствующими защитными наконечниками

Комплектность поставки:

- при общем количестве **СИЛОВЫХ и СИГНАЛЬНЫХ** контактов (# 23, # 22D, # 20, # 16, # 12, # 8) до 26 помимо полного комплекта контактов в комплект поставки входит по 1 запасному контакту каждого калибра;
- при общем количестве **СИЛОВЫХ и СИГНАЛЬНЫХ** контактов (# 23, # 22D, # 20, # 16, # 12, # 8) более 26 помимо полного комплекта контактов в комплект поставки входит по 2 запасных контакта каждого калибра;
- независимо от количества контактов в комплект поставки входят контакты-пробки для каждого размера контактов в количестве до 10%;
- запасные аксиальные и специализированные контакты # 16, # 12, # 8 **НЕ ПОСТАВЛЯЮТСЯ**;
- в комплект поставки входят защитные наконечники для аксиальных или силовых контактов # 8;
- в комплект поставки входит монтажный инструмент для каждого размера контактов;

Контактные схемы

Размер корпуса	Калибры и количества контактов						Контактная схема
	#23	# 22D	# 20	# 16	# 12	# 8	
09						1	09G05
11						1	11-01
13	14					1	13-14
17					2	2	17-22
17		38				1	17-02
17		8				2	17-60
17						2	17-75
19						4	19-04
19		10	1	4		2	19-17
19		14				4	19-18
21						4	21-75
23						5	23-05
23						6	23-06
25						8	25-08
25		97				2	25-07
25		36				6	25-17
25			10	13	4	3	25-20
25			16		5	4	25-26
25		22	3	11	2	3	25-41
25			40	4		2	25-46

Контактные схемы

СИМВОЛЫ КОНТАКТОВ

#22D ⊙ #16 ⊕
 #20 ⊖ #12 ⊗
 #8 ●



контактные схемы	11-01	09G05*	13-14	17-02
калибры и количество контактов	1x #8	1x #8	1x #8 14x #23	1x #8 38x #22

* - применяется только с заземлением

СИМВОЛЫ КОНТАКТОВ

#22D ⊙ #16 ⊕
 #20 ⊖ #12 ⊗
 #8 ●



контактные схемы	17-22	17-60	17-75	19-04
калибры и количество контактов	2x #8 2x #12	2x #8 8x #22	2x #8	4x #8

СИМВОЛЫ КОНТАКТОВ

#22D ⊙ #16 ⊕
 #20 ⊖ #12 ⊗
 #8 ●

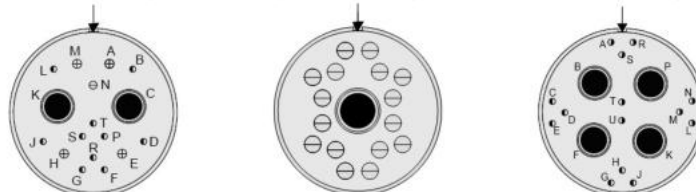

контактные схемы	19-17	19A-17	19-18
калибры и количество контактов	2x #8 4x #16 1x #20 10x #22D	1x #8 16x #20	4x #8 14x #22D

Контактные схемы

Символы контактов

#22D ● #16 ⊕
 #20 ⊖ #12 ◐
 #8 ●

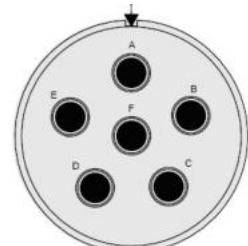
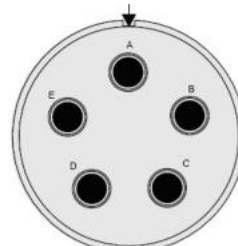
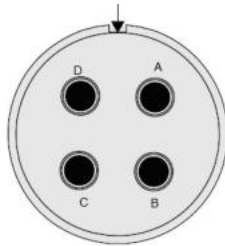

контактные схемы
 калибры и количество контактов

21-75
 4x #8

23-05
 5x #8

23-06
 6x #8

Символы контактов

#22D ● #16 ⊕
 #20 ⊖ #12 ◐
 #8 ●

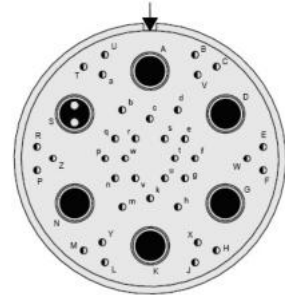
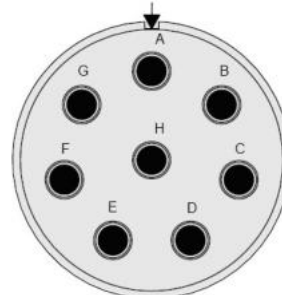
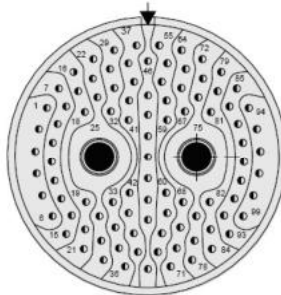

контактные схемы
 калибры и количество контактов

25-07
 2x #8

97x #22

25-08
 8x #8

25-17
 6x #8

36x #22

Символы контактов

#22D ● #16 ⊕
 #20 ⊖ #12 ◐
 #8 ●

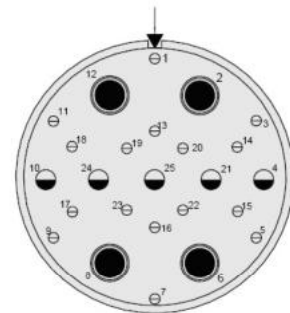
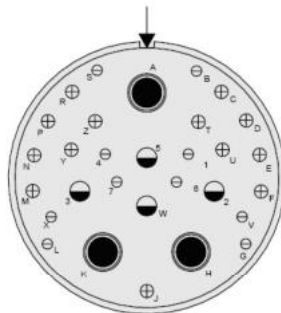

контактные схемы
 калибры и количество контактов

3x #8

4x #12

13x #16

10x #20

4x #8

25-26
 5x #12

16x #20

Символы контактов

#22D ● #16 ⊕
 #20 ⊖ #12 ◐
 #8 ●

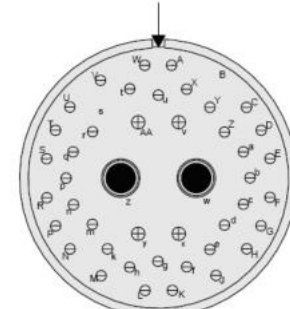
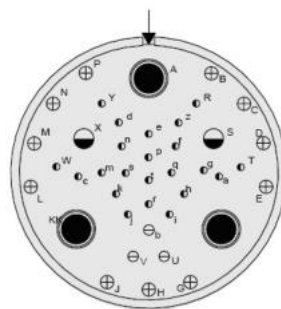

контактные схемы
 калибры и количество контактов

22x #22D

3x #20

11x #16

2x #12

3x #8

2x #8

25-46 и 25-90
 4x #16

40x #20

Индексы оснащения аксиальными и силовыми контактами

Индекс оснащения аксиальными контактами	Тип контакта	Обозначение контакта	Калибр контакта	Обозначение применяемых защитных наконечников
С	коаксиал	штырь 852-008-16-424 гнездо 852-009-16-428	# 16	нет
		штырь 852-004-12-558 гнездо 852-005-12-559	# 12	нет
		штырь 852-007-08-367 гнездо 852-006-08-366	# 8	859-042-02
С1	коаксиал 75 Ом	штырь 852-056-01 гнездо 852-057-01	# 8	859-042-01
D	твинаксиал витая пара	штырь 853-014-05F гнездо 853-013-05F	# 8	859-042-01
E*	El Ochito® витые пары	см. таблицу индексов компоновки	# 8	687-643-8-2
Q	квадраксиал витые пары	штырь 854-001-02F гнездо 854-002-02F	# 8	859-042-02
T	триаксиал	штырь 853-003-08-625 гнездо 853-004-08-628	# 8	859-042-01
P	силовые	штырь 850-014F гнездо 850-013F	# 8	859-042-03

Контактные модули EI Ochito®

Контактные модули EI Ochito®, тип 1 26 AWG, необслуживаемые, фиксация экрана – обжимка, цельный корпус



Контактные модули EI Ochito®, тип 2 24-26 AWG, обслуживаемые, фиксация экрана – резьбовая, составной корпус





Защитный наконечник



Описание контактных модулей El Ochito®

 белый 1000BASE-T,10GBASE-T	 голубой высокоскоростной USB	 красный HDMI, DisplayPort, SATA
Скорость передачи данных		
до 10 Гбит/с	до 5 Гбит/с	до 5 Гбит/с
Волновое сопротивление		
100 Ом	90 Ом	100 Ом
Рабочий диапазон температур		
от -65°C до +175°C	от -65°C до +150°C	от -65°C до +125°C

Вид	Калибр провода AWG	Тип кабеля	кабель		контактные модули El Ochito®, Тип 1		контактные модули El Ochito®, Тип 2	
			Обозначение GLENAIR	Ø	штыревой	гнездовой	штыревой	гнездовой
 белый 1000BASE-T 10GBASE-T	24	S/UTP	963-037-24	6.60	–	–	858-005-03B	858-006-03B
		S/FTP	963-033-24	6.60	–	–	858-005-04B	858-006-04B
	26	S/UTP	963-003-26	5.56	858-003-01F	858-004-01F	858-005-01B	858-006-01B
		S/FTP	963-033-26	5.56	858-016-01F	858-017-01F	858-005-02B	858-006-02B
 голубой высоко скоростной USB	26	USB 3.0	963-047	6.02	858-028-01F	858-029-01F	858-069-01B	858-070-01B
		USB 3.1	963-110	5.99	858-028-02F	858-029-02F	858-069-02B	858-070-02B
 красный HDMI, DisplayPort, SATA	26	Cat 6a S/FTP	963-033-26	5.56	858-030-02F	858-031-02F	858-063-01B	858-064-01B
	24	Cat 6a S/FTP	963-033-24	5.51	–	–	858-063-02B	858-064-02B

Для соединителей **ТОЛЬКО** с контактными модулями El Ochito® под обжимку применяются удлинители серии 377HS121

Удлинитель с дискретными кабельными вводами, серия 377HS121, для применения с соединителями ТОЛЬКО с контактными модулями EI Ochito® под обжимку

Информация для заказа

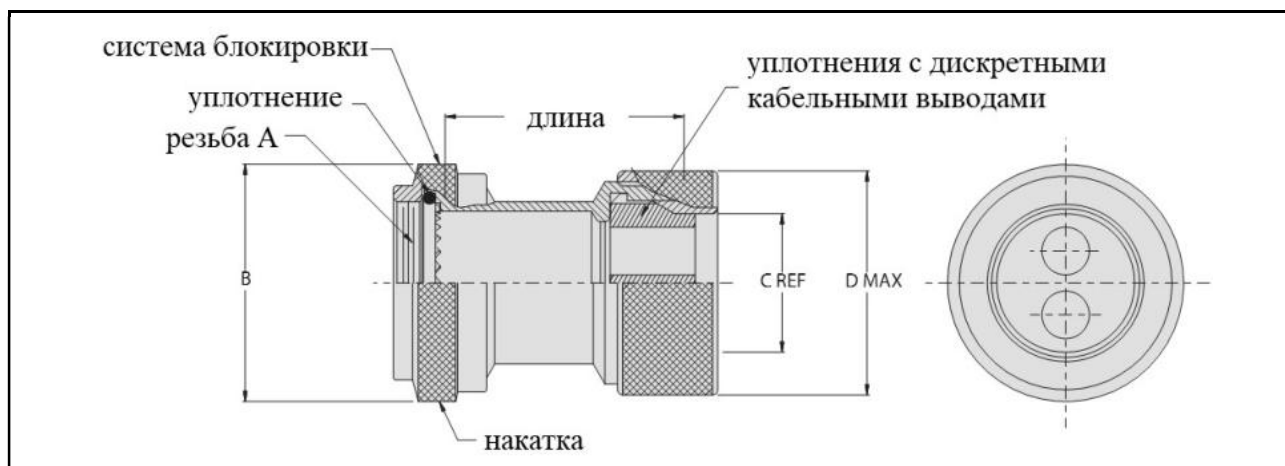

Базовая серия	377HS121	MT	17-75	4
Материал/покрытие:				
M – алюминий/химически осажденный никель				
MT – алюминий/никель PTFE				
NF – алюминий/ОС кадмий поверх осажденного никеля				
ZR – алюминий/черный цинк/никель				
Контактная схема				
Индекс длины кожуха в полудюймах, минимальная длина – 1.5 дюйма				

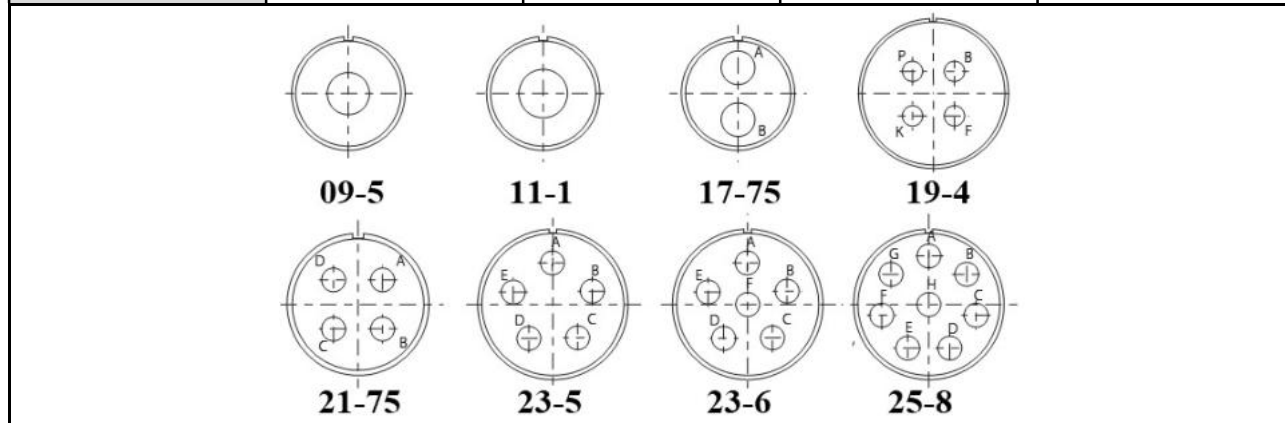

Размер корпуса	Резьба А	Ø В	С	D MAX
09	M12 x 1.0 - 6H	22.61	14.27	26.16
11	M15 x 1.0 - 6H	25.65	14.27	26.16
17	M25 x 1.0 - 6H	36.07	20.62	34.04
19	M28 x 1.0 - 6H	38.10	20.62	34.04
21	M31 x 1.0 - 6H	42.42	26.97	48.26
23	M34 x 1.0 - 6H	45.21	26.97	48.26
25	M37 x 1.0 - 6H	48.51	33.32	55.88



* – Индексы компоновки контактными модулями El Ochito®

Описание контактных модулей El Ochito®		
Цвет, тип, обозначение контактов		Протоколы
белый изолятор, штыревой	858-003-02F	1000BASE-T, 10GBASE-T, 40GBASE-T
белый изолятор, гнездовой	858-004-02F	
синий изолятор, штыревой	858-028-02F	USB 3.0
синий изолятор, гнездовой	858-029-02F	
красный изолятор, штыревой	858-030-02F	HDMI, DISPLAYPORT, SATA
красный изолятор, гнездовой	858-031-02F	
		
белый	синий	красный

	
Индекс компоновки контактами El Ochito E7	Индекс компоновки контактами El Ochito E5

Индексы компоновки контактами E1 Ochito®

С = синий, К = красный, Б = белый

индекс	окна размещения контактов							
	А	В	С	Д	Е	Ф	Г	Н
Е	Б	Б	Б	Б	Б	Б	Б	Б
Е2	С	Б	Б	Б	Б	Б	Б	Б
Е3	К	Б	Б	Б	Б	Б	Б	Б
Е4	С	С	Б	Б	Б	Б	Б	Б
Е5	К	С	Б	Б	Б	Б	Б	Б
Е6	К	К	Б	Б	Б	Б	Б	Б
Е7	С	С	С	Б	Б	Б	Б	Б
Е8	К	С	С	Б	Б	Б	Б	Б
Е9	К	К	С	Б	Б	Б	Б	Б
Е10	К	К	К	Б	Б	Б	Б	Б
Е11	С	С	С	С	Б	Б	Б	Б
Е12	К	С	С	С	Б	Б	Б	Б
Е13	К	К	С	С	Б	Б	Б	Б
Е14	К	К	К	С	Б	Б	Б	Б
Е15	К	К	К	К	Б	Б	Б	Б
Е16	С	С	С	С	С	Б	Б	Б
Е17	К	С	С	С	С	Б	Б	Б
Е18	К	К	С	С	С	Б	Б	Б
Е19	К	К	К	С	С	Б	Б	Б
Е20	К	К	К	К	С	Б	Б	Б
Е21	К	К	К	К	К	Б	Б	Б
Е22	С	С	С	С	С	С	Б	Б
Е23	К	С	С	С	С	С	Б	Б
Е24	К	К	С	С	С	С	Б	Б
Е25	К	К	К	С	С	С	Б	Б
Е26	К	К	К	К	С	С	Б	Б
Е27	К	К	К	К	К	С	Б	Б
Е28	К	К	К	К	К	К	Б	Б
Е29	С	С	С	С	С	С	С	Б
Е30	К	С	С	С	С	С	С	Б
Е31	К	К	С	С	С	С	С	Б
Е32	К	К	К	С	С	С	С	Б
Е33	К	К	К	К	С	С	С	Б
Е34	К	К	К	К	К	С	С	Б
Е35	К	К	К	К	К	К	С	Б
Е36	К	К	К	К	К	К	К	Б
Е37	С	С	С	С	С	С	С	С
Е38	К	С	С	С	С	С	С	С
Е39	К	К	С	С	С	С	С	С
Е40	К	К	К	С	С	С	С	С
Е41	К	К	К	К	С	С	С	С
Е42	К	К	К	К	К	С	С	С
Е43	К	К	К	К	К	К	С	С
Е44	К	К	К	К	К	К	К	С
Е45	К	К	К	К	К	К	К	К

Соединители, серии 233-217 и 233-224, для применения с контактами под обжимку

Информация для заказа

Базовая серия	233	-217	-G6	ME	25	–	08	A	N	909	C	P
Индекс модификации соединителя:												
217 – корпус с резьбой под установку кожухов												
224 – корпус с интегрированным кожухом												
Тип корпуса:												
00 – розетка с квадратным фланцем с удлиненными отверстиями												
07 – розетка с контргайкой												
05 – кабельная розетка												
G6 – вилка												
D0 – розетка с квадратным фланцем, с круглыми гладкими монтажными отверстиями												
NM – розетка с квадратным фланцем, спиральные втулки (метрическая резьба M3)												
HS – розетка с квадратным фланцем, спиральные втулки (дюймовая резьба #4-40)												
CS – розетка с квадратным фланцем с интегрированными резьбовыми втулками (дюймовая резьба #4-40)												
CM – розетка с квадратным фланцем с интегрированными резьбовыми втулками (метрическая резьба M3)												
Материал/покрытие:												
ME – алюминий/никель												
NF – алюминий/кадмий												
ZR – алюминий/черный цинк-никель												
MT – алюминий/никель PTFE												
Размер корпуса – 9, 11, 13, 17, 19, 21, 23, 25												
Индекс исполнения изолятора с системой заземления:												
не указывается – изолятор без системы заземления												
G – изолятор с системой заземления.												
ВНИМАНИЕ! Индекс «G» применяется ТОЛЬКО для схем с использованием ТОЛЬКО квадрасиальных или твинаксиальных контактов # 8												
Индекс «G» ОБЯЗАТЕЛЕН для схемы 09G05												
Контактная схема												
Тип изолятора:												
A – штыревой изолятор												
B – гнездовой изолятор												
Поляризация – N, A, B, C, D, E												
Индекс оснащения контактами:												
не указывается – соединитель поставляется без контактов												
909 – соединитель поставляется с полным комплектом контактов # 23, # 22D, # 20, # 16, # 12, # 8												
Индекс типа оснащения коаксиальными контактами # 16, # 12 и аксиальными и силовыми контактами # 8:												
C – коаксиальные контакты # 16, # 12, # 8												
C1 – коаксиальные контакты # 8, 75 Ом												
P – силовые контакты # 8												
D – твинаксиальные контакты (витая пара)												
Q – квадрасиальные контакты (100 Ом)												
E – индекс компоновки контактными модулями El Ochito®												
T – триаксиальные контакты (M39029/90 и M39029/91)												
Тип контакта:												
P – штырь												
S – гнездо												
не указывается – соединитель поставляется без контактов												

Размеры. Вилки, тип G6

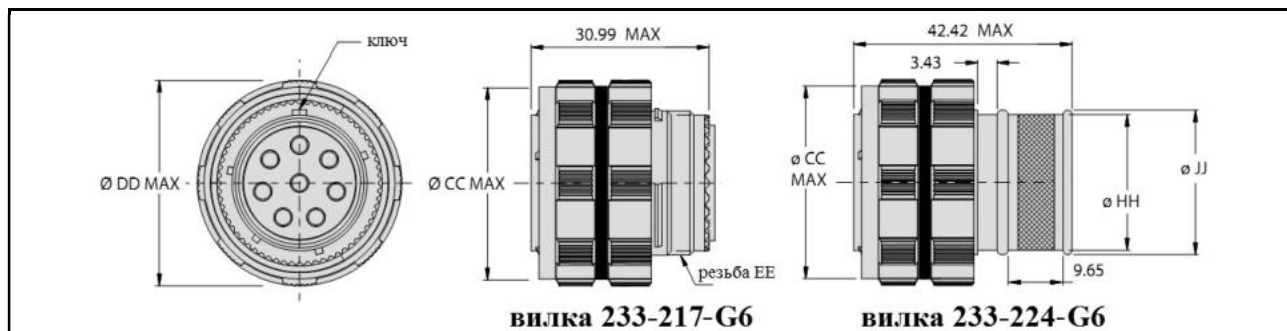

Размер корпуса	Ø CC Max	Ø DD Max	Резьба EE -6g 0.100R	Ø HH	Ø JJ
9	20.60	21.79	M12 x 1.0	10.67	11.81
11	23.60	24.99	M15 x 1.0	13.97	15.11
13	25.60	29.39	M18 x 1.0	17.02	18.16
17	34.49	35.71	M25 x 1.0	24.00	25.15
19	37.31	38.51	M28 x 1.0	26.67	27.94
21	40.49	41.71	M31 x 1.0	29.72	30.99
23	43.69	44.91	M34 x 1.0	32.77	34.04
25	46.81	48.01	M37 x 1.0	35.56	36.83

Кабельная розетка, тип 05

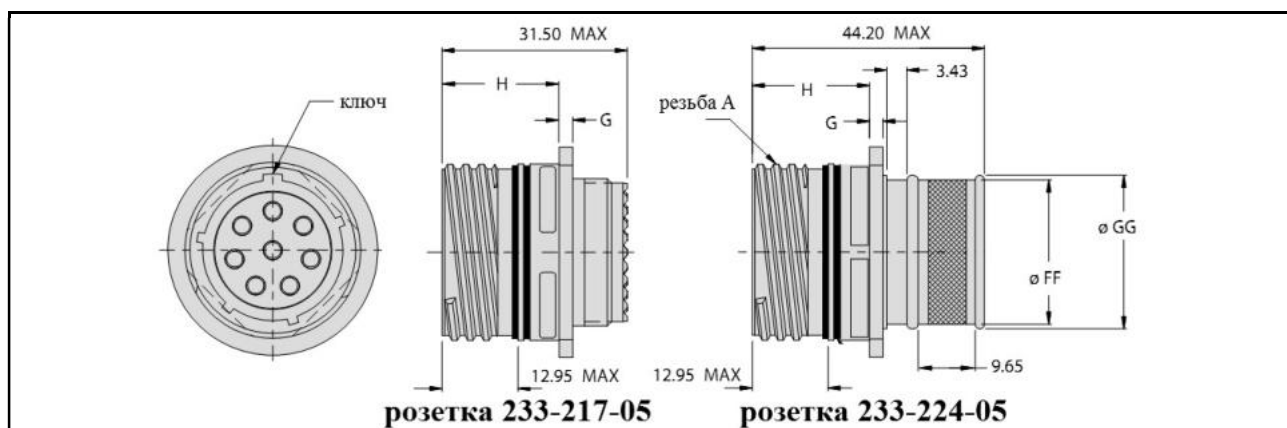

Размер корпуса	G	H	Ø FF	Ø GG
9	2.11 – 2.49	19.58 – 20.83	12.07	13.67
11			15.24	16.81
13			17.78	19.35
17			24.38	25.96
19			26.97	28.58
21			30.18	31.75
23	2.11 – 3.20	18.82 – 20.07	32.39	33.99
25			37.47	39.07

Розетки с контргайкой, тип 07

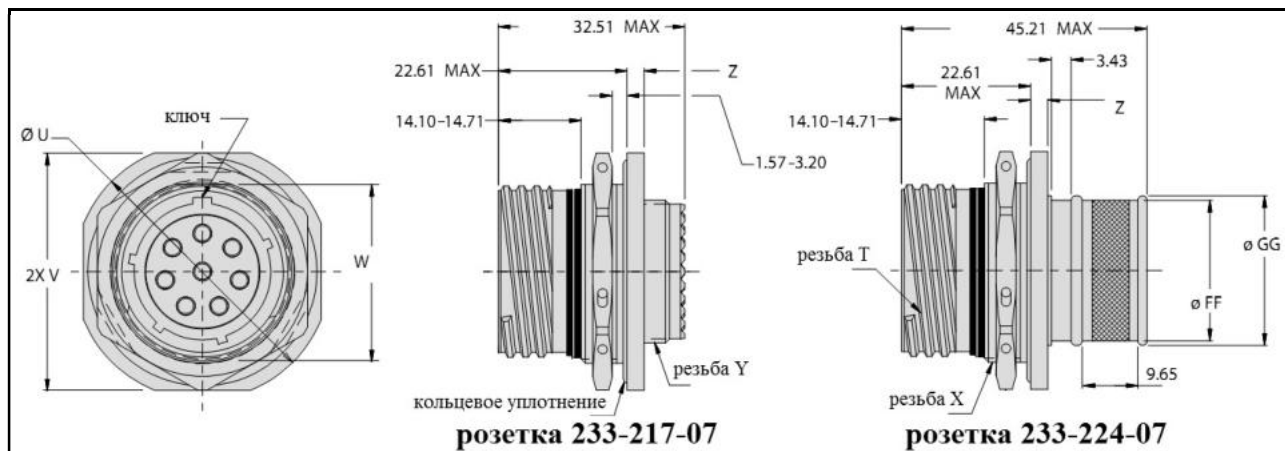

Размер корпуса	Резьба Т .1P-.3L- TS-2A		Ø U	V	W
9	.6250		29.92 – 30.48	26.62 – 27.38	16.38 – 16.61
11	.7500		34.59 – 35.20	31.39 – 32.21	18.92 – 19.18
13	.8750		37.80 – 38.40	34.49 – 35.31	23.67 – 23.93
17	1.1875		44.20 – 44.81	40.89 – 41.71	30.00 – 30.25
19	1.2500		48.90 – 49.50	45.59 – 46.41	33.17 – 33.43
21	1.3750		52.10 – 52.71	48.79 – 49.61	36.35 – 36.60
23	1.5000		55.30 – 55.91	51.99 – 52.81	39.52 – 39.78
25	1.6250		58.39 – 59.00	55.19 – 56.01	42.70 – 42.95
Размер корпуса	Резьба X -6g 0.100R	Резьба Y -6g 0.100R	Z	Ø FF	Ø GG
9	M17 x 1.0	M12 x 1.0	2.11 – 3.10	12.07	13.67
11	M20 x 1.0	M15 x 1.0		15.24	16.81
13	M25 x 1.0	M18 x 1.0		17.78	19.35
17	M32 x 1.0	M25 x 1.0		24.38	25.96
19	M35 x 1.0	M28 x 1.0	2.90 – 3.89	26.97	28.58
21	M38 x 1.0	M31 x 1.0		30.18	31.75
23	M41 x 1.0	M34 x 1.0		32.39	33.99
25	M44 x 1.0	M37 x 1.0		37.47	39.07

Розетки с квадратным фланцем, тип 00, D0, CM, CS, HS, HM

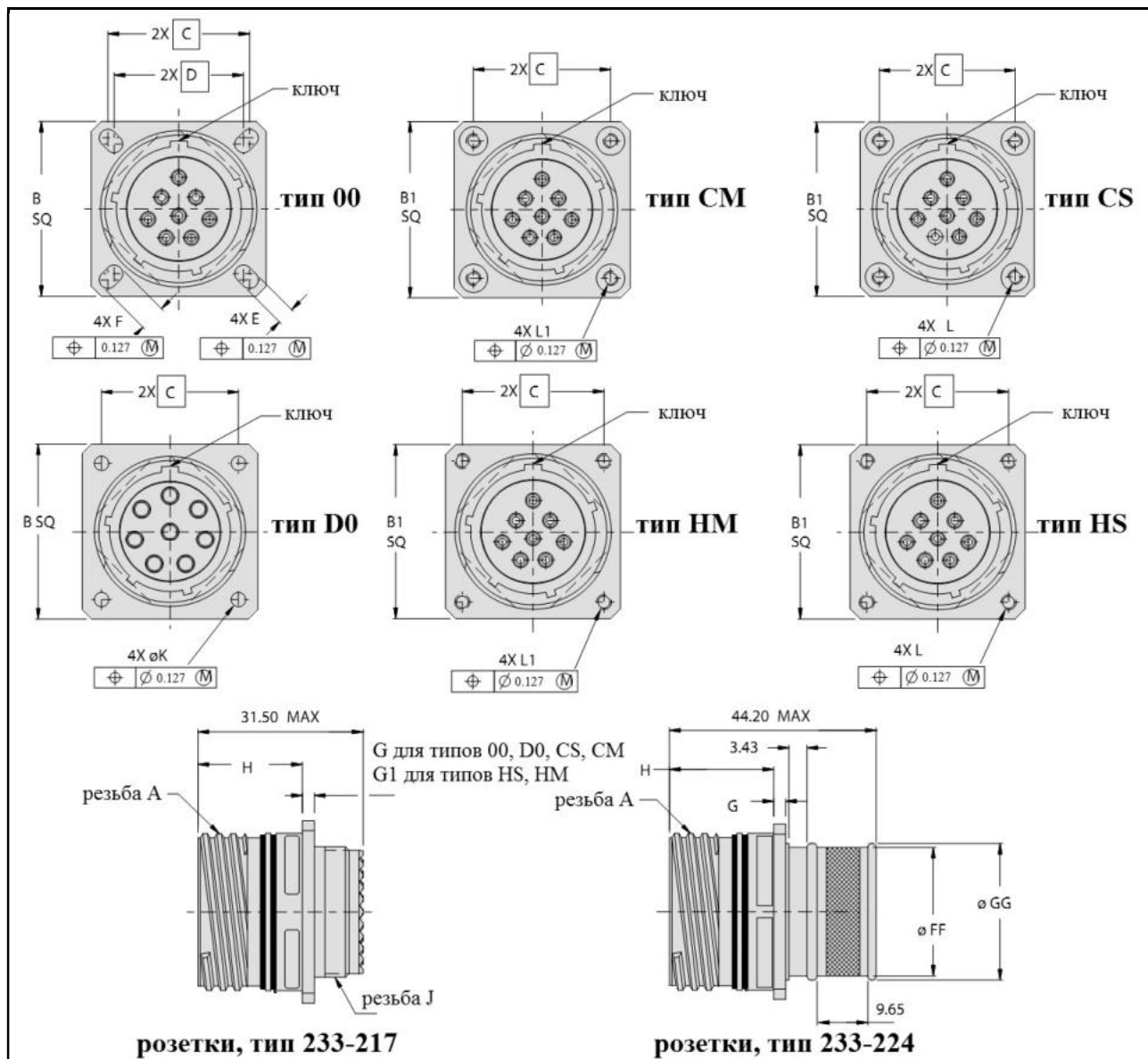

Размер корпуса	Резьба А -.1P-.3L- TS-2A	B	B1	C	D
9	.6250	23.50 – 24.10	26.77 – 27.79	18.26	15.09
11	.7500	25.88 – 26.49	29.13 – 30.15	20.62	18.26
13	.8750	28.30 – 28.91	30.12 – 31.14	23.01	20.62
17	1.1875	32.99 – 33.60	35.48 – 36.50	26.97	24.61
19	1.2500	36.20 – 36.80	37.87 – 38.89	29.36	26.97
21	1.3750	39.40 – 40.00	40.26 – 41.28	31.75	29.36
23	1.5000	42.60 – 43.21	43.43 – 44.45	34.92	31.75
25	1.6250	45.69 – 46.30	46.61 – 47.63	38.10	34.92

Розетки с квадратным фланцем, тип 00, D0, CM, CS, HS, HM. Продолжение

Размер корпуса	E	F	G	G1	H	Резьба J -6g 0.100R
9	3.05 – 3.45	5.28 – 5.69	2.11 – 2.49	3.56 – 4.55	19.58 – 20.83	M12 x 1.0
11		4.72 – 5.13				M15 x 1.0
13						M18 x 1.0
17						M25 x 1.0
19						M28 x 1.0
21						M31 x 1.0
23	3.71 – 4.11	5.94 – 6.35	2.11 – 3.20	4.32 – 4.83	18.82 – 20.07	M34 x 1.0
25						M37 x 1.0
Размер корпуса	Ø K	Резьба L	Резьба L1	Ø M	Ø FF	Ø GG
9	3.05 – 3.45	.112-40 UNC	M3 x 0.5	21.79	12.07	13.67
11				24.99	15.24	16.81
13				29.39	17.78	19.35
17				35.71	24.38	25.96
19				38.51	26.97	28.58
21				41.71	30.18	31.75
23	3.71 – 4.11	.138-32 UNC	M4 x 0.7	44.91	32.39	33.99
25				48.01	37.47	39.07

Розетки, серия 233-218, с неизвлекаемыми контактами для печатного монтажа (безопорные шпильки контактов, фланцы с резьбовыми опорными стойками)

Информация для заказа

Базовая серия	233-218	-07	ME	25	E	–	08	S	N
Тип корпуса:									
00 – розетка с квадратным фланцем с вытянутыми отверстиями									
CM – розетка с квадратным фланцем с интегрированными гайками с метрической резьбой									
CS – розетка с квадратным фланцем с интегрированными гайками с дюймовой резьбой									
HM – розетка с квадратным фланцем со спиральными втулками с метрической резьбой									
HS – розетка с квадратным фланцем со спиральными втулками с дюймовой резьбой									
07 – розетка с контргайкой, резьба опорных стоек #4-40 UNC-2B x 3.96 мм									
17 – розетка с контргайкой, резьба опорных стоек M3 x 0.5 x 3.96 мм									
Материал/покрытие:									
ME – алюминий/никель									
MT – алюминий/никель PTFE									
ZR – алюминий/черный цинк-никель									
NF – алюминий/кадмий									
Размер корпуса – 9, 11, 13, 17, 19, 21, 23, 25									
Индекс типа оснащения коаксиальными контактами # 16, # 12 и аксиальными и силовыми контактами # 8:									
C – коаксиальные контакты # 16, # 12, # 8									
C1 – коаксиальные контакты # 8, 75 Ом									
P – силовые контакты # 8									
D – твинаксиальные контакты (витая пара)									
Q – квадраксиальные контакты (100 Ом)									
E – индекс компоновки контактными модулями El Ochito®									
T – триаксиальные контакты (M39029/90 и M39029/91)									
Индекс исполнения изолятора с системой заземления:									
не указывается – изолятор без системы заземления									
G – изолятор с системой заземления.									
ВНИМАНИЕ! Индекс «G» применяется ТОЛЬКО для схем с использованием ТОЛЬКО квадраксиальных или твинаксиальных контактов # 8									
Индекс «G» ОБЯЗАТЕЛЕН для схемы 09G05									
Контактная схема									
Тип контакта:									
P – штырь, S – гнездо									
Поляризация – N, A, B, C, D, E									

ВНИМАНИЕ!

Соединители серии 233-218 поставляются с установленными НЕИЗВЛЕКАЕМЫМИ контактами

Розетки серии 233-218 сочленяются ТОЛЬКО с вилками серий 233-217, 233-224, 233-260

Аксиальные контакты # 8 для печатного монтажа. Размеры, координатные сетки
Для применения в розетках серии 233-218

Контакты EL OCHITO®

8 x Ø 0.35 – 0.40 (шпильки контактов)

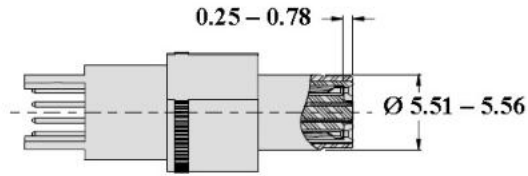
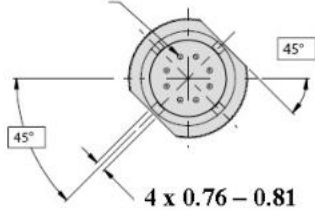

штыревой контакт EL OCHITO®

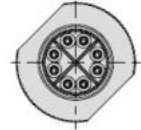

8 x Ø 0.35 – 0.40 (шпильки контактов)

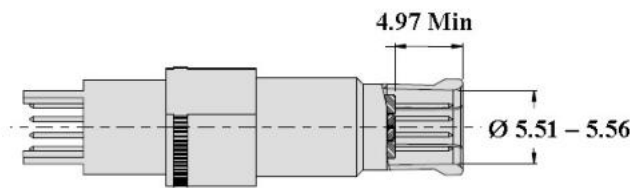
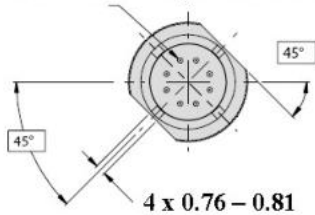

гнездовой контакт EL OCHITO®

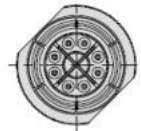

координатная сетка
для печатного монтажа контактов EL OCHITO®

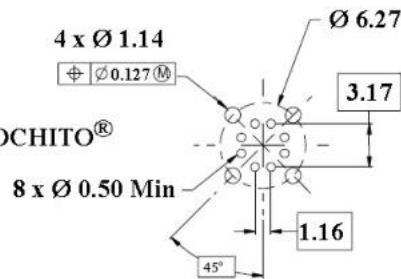

Триаксиальные контакты

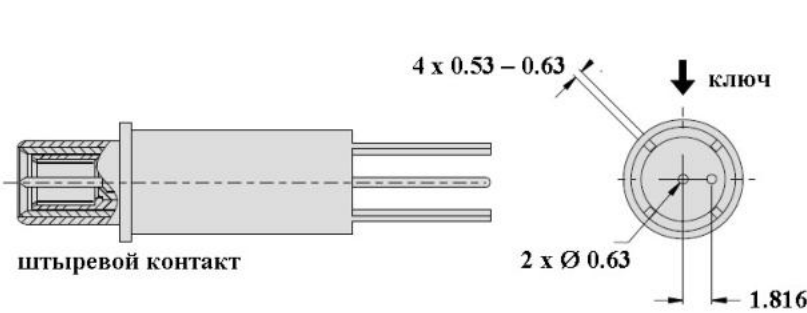

штыревой контакт

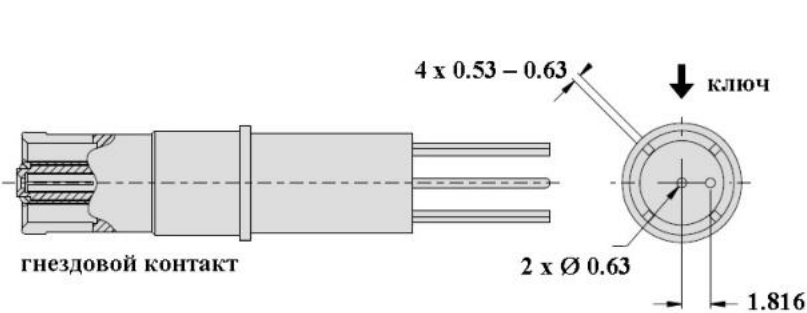
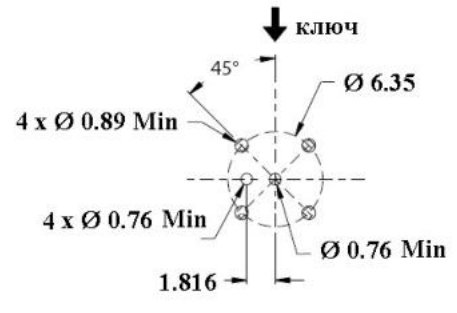

гнездовой контакт

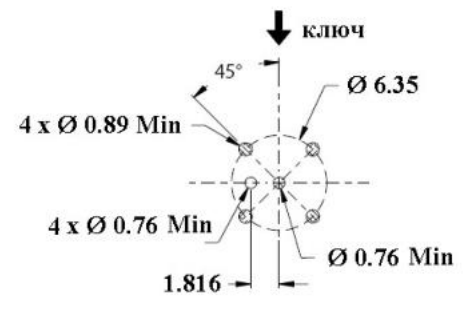

Твинаксиальные контакты

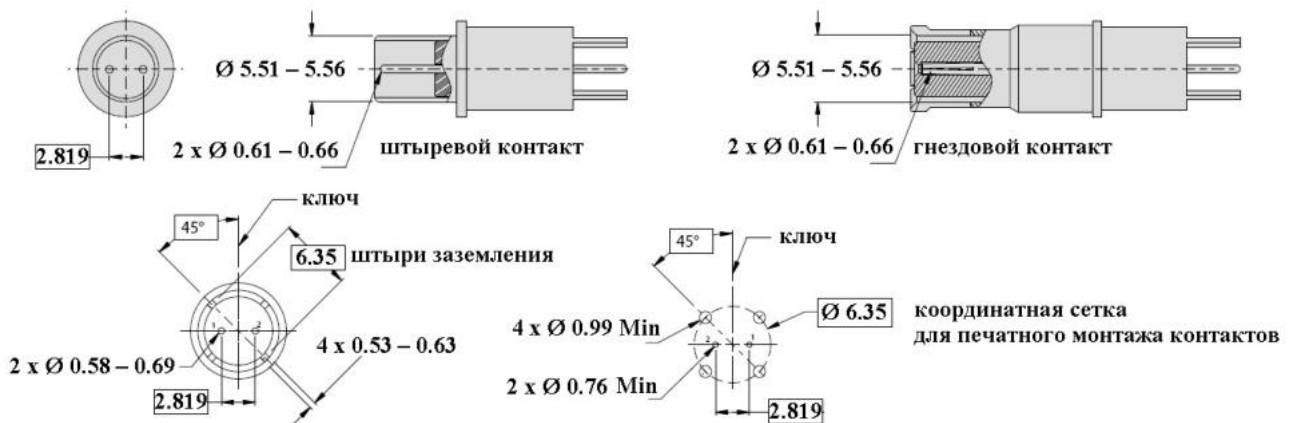

Квадраксиальные контакты

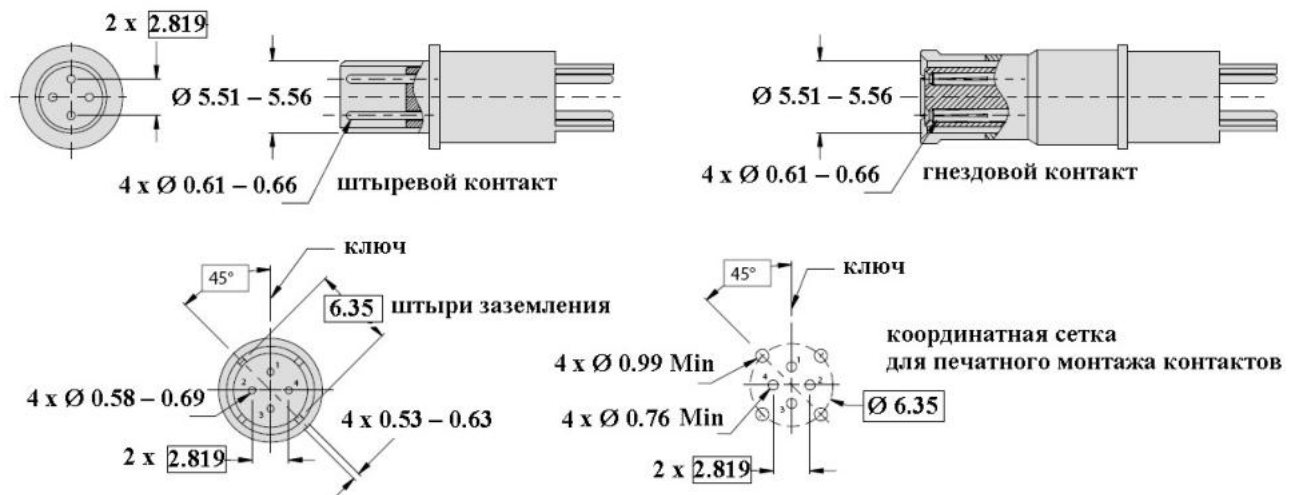

Коаксиальные контакты

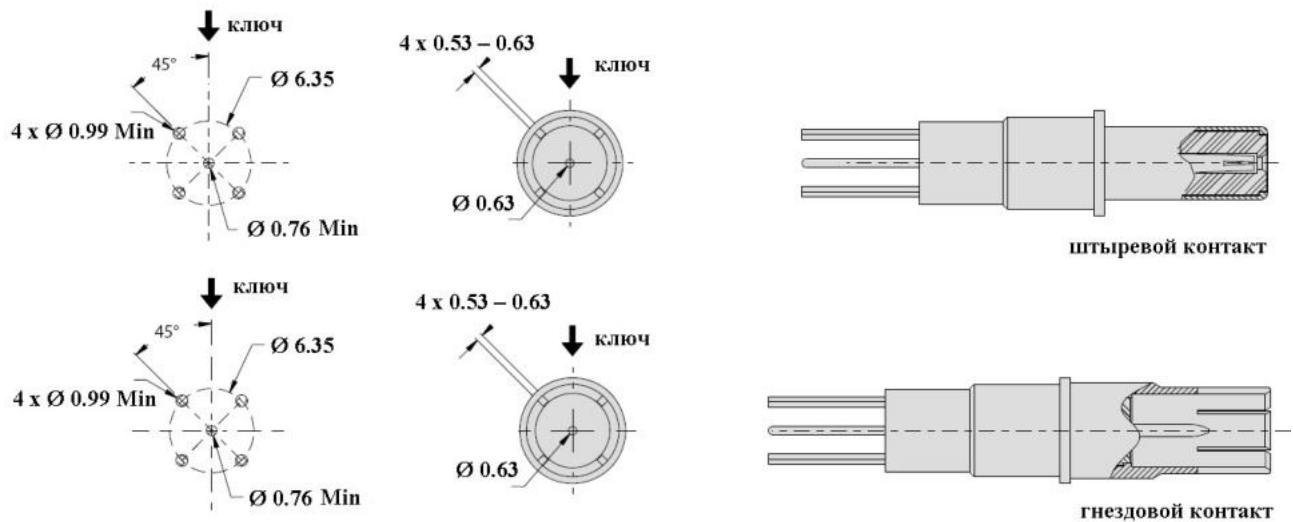

Размеры. Розетки с конtringайкой, тип 07, 17

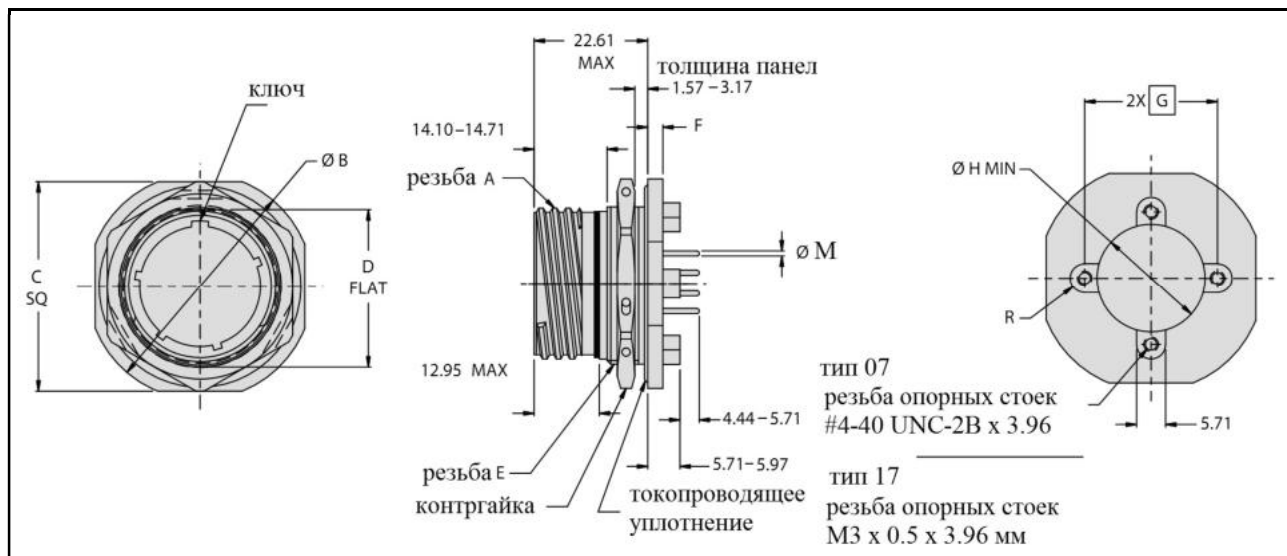

Размер корпуса		Резьба А -0.1P-0.3L-TS-2A	Ø B	C	D
A	9	.6250	29.92 – 30.48	26.62 – 27.38	16.38 – 16.61
B	11	.7500	34.59 – 35.20	31.39 – 32.21	18.92 – 19.18
C	13	.8750	37.80 – 38.40	37.69 – 35.31	23.67 – 23.93
D	15	1.0000	41.00 – 41.61	37.69 – 38.51	26.82 – 27.08
E	17	1.1875	44.20 – 44.81	40.89 – 41.71	30.00 – 30.25
F	19	1.2500	48.90 – 49.50	45.59 – 46.41	33.17 – 33.43
G	21	1.3750	52.10 – 52.71	48.79 – 49.61	36.35 – 36.60
H	23	1.5000	55.30 – 55.91	51.99 – 52.81	39.52 – 39.78
J	25	1.6250	58.39 – 59.00	55.19 – 56.01	42.70 – 42.95
Размер корпуса		Резьба Е	F	G	Ø H
A	9	M17 x 1.0-6g	2.11 – 3.10	15.09	8.64
B	11	M20 x 1.0-6g		18.26	11.89
C	13	M25 x 1.0-6g		20.62	14.53
D	15	M28 x 1.0-6g		23.01	17.91
E	17	M32 x 1.0-6g		26.16	21.08
F	19	M35 x 1.0-6g	2.90 – 3.89	29.21	23.72
G	21	M38 x 1.0-6g		31.01	26.80
H	23	M41 x 1.0-6g		34.54	29.46
J	25	M44 x 1.0-6g		37.47	33.20

Размеры. Розетки квадратным фланцем, тип 00, CM, CS, HM, HS

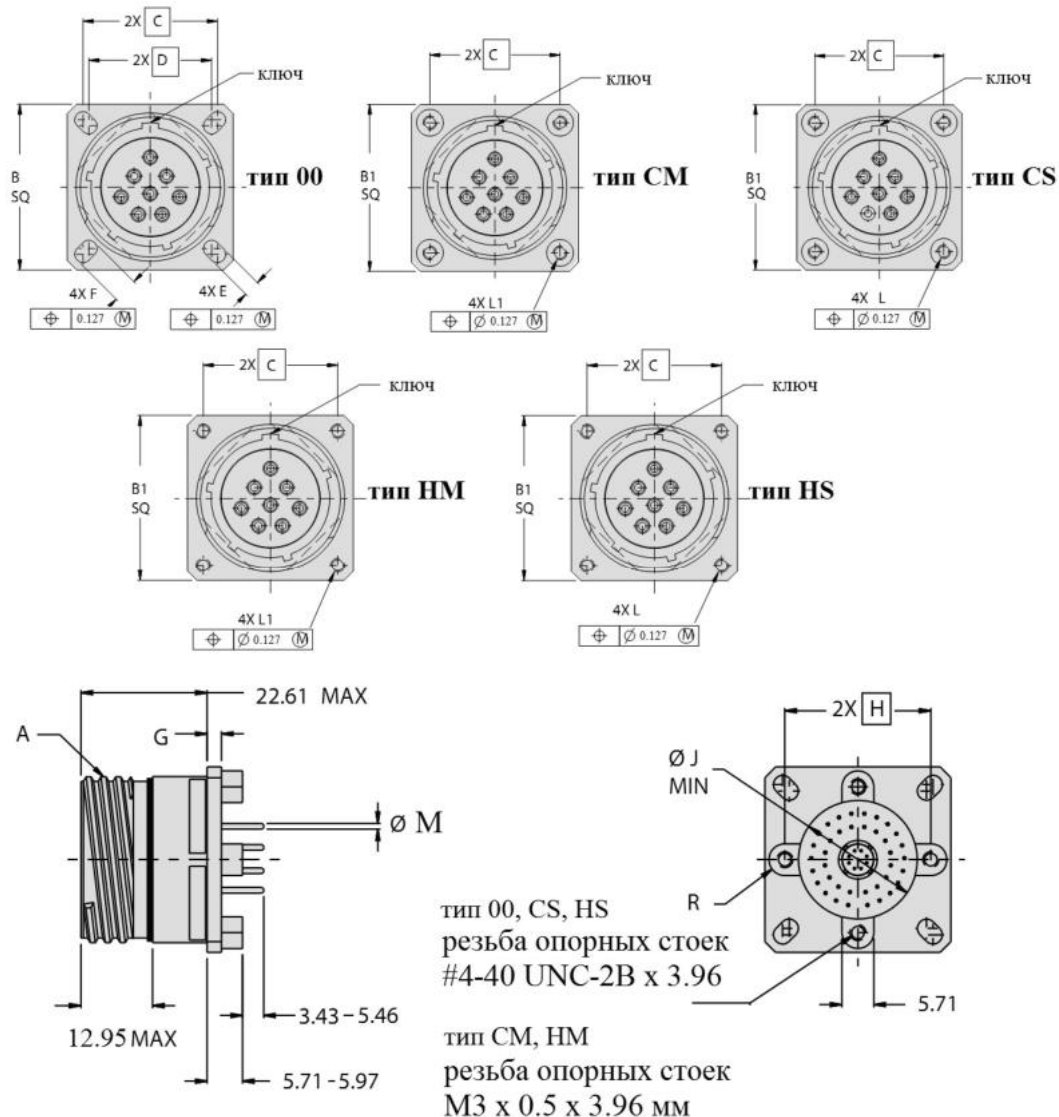

Размер корпуса		Резьба А -0.1P-0.3L- TS-2A	В	В1	С	Д	Е
А	9	.6250	23.50 – 24.10	26.77 – 27.79	18.26	15.09	3.05 – 3.45
В	11	.7500	25.88 – 26.49	29.13 – 30.15	20.62	18.26	
С	13	.8750	28.30 – 28.91	31.52 – 32.54	23.01	20.62	
Д	15	1.0000	30.68 – 31.29	33.12 – 34.14	24.61	23.01	
Е	17	1.1875	32.99 – 33.60	35.48 – 36.50	26.97	24.61	
F	19	1.2500	36.20 – 36.80	37.87 – 38.89	29.36	26.97	
Г	21	1.3750	39.40 – 40.00	40.26 – 41.28	31.75	29.36	3.71 – 4.11
Н	23	1.5000	42.60 – 43.21	43.43 – 44.45	34.92	31.75	
Ж	25	1.6250	45.69 – 46.30	46.61 – 47.63	38.10	34.92	

Размеры. Розетки квадратным фланцем, тип 00, CM, CS, HM, HS. Продолжение

Размер корпуса		F	G	G1	H	Ø J Min	Резьба L	Резьба L1
A	9	5.28 – 5.69	2.11 – 3.10	3.56 – 4.54	15.09	8.64	.112-40 UNC	M3 x 0.5
B	11	4.72 – 5.13			18.26	11.89		
C	13				20.62	14.53		
D	15				23.01	17.91		
E	17	4.72 – 5.13			26.16	21.08		
F	19		29.21	23.72				
G	21		31.01	26.80				
H	23	5.94 – 6.35	2.90 – 3.89	4.32 – 4.83	34.54	29.46	.138-32 UNC	M4 x 0.7
J	25				37.47	33.20		

Диаметры шпилек

	Калибр контакта	Ø M
	# 22D	0.45 – 0.51
	# 20	0.71 – 0.76
	# 16	0.97 – 1.02
	# 12	1.78 – 1.83
	# 8	4.52 – 4.62

Розетки с двойным фланцем, серия 233-225, с контактами для печатного монтажа (безопорные шпильки контактов)

Информация для заказа

Базовая серия	233-225	-07	ME	25	E	–	08	S	N
Тип корпуса:									
00 – розетка с квадратным фланцем с удлиненными отверстиями (стойки с дюймовой резьбой #4-40)									
10 – розетка с квадратным фланцем с удлиненными отверстиями (стойки с метрической резьбой M3)									
CM – розетка с квадратным фланцем с интегрированными гайками с метрической резьбой									
CS – розетка с квадратным фланцем с интегрированными гайками с дюймовой резьбой									
HM – розетка с квадратным фланцем со спиральными втулками с метрической резьбой									
HS – розетка с квадратным фланцем со спиральными втулками с дюймовой резьбой									
07 – розетка с контргайкой (стойки с дюймовой резьбой #4-40)									
17 – розетка с контргайкой (стойки с метрической резьбой M3)									
Материал/покрытие:									
ME – алюминий/никель									
MT – алюминий/никель PTFE									
ZR – алюминий/черный цинк-никель									
NF – алюминий/кадмий									
Размер корпуса – 9, 11, 13, 17, 19, 21, 23, 25									
Индекс типа оснащения коаксиальными контактами # 16, # 12 и аксиальными и силовыми контактами # 8:									
C – коаксиальные контакты # 16, # 12, # 8									
C1 – коаксиальные контакты # 8, 75 Ом									
P – силовые контакты # 8									
D – твинаксиальные контакты (витая пара)									
Q – квадраксиальные контакты (100 Ом)									
E – индекс компоновки контактными модулями El Ochito®									
T – триаксиальные контакты (M39029/90 и M39029/91)									
Индекс исполнения изолятора с системой заземления:									
не указывается – изолятор без системы заземления									
G – изолятор с системой заземления.									
ВНИМАНИЕ! Индекс «G» применяется ТОЛЬКО для схем с использованием ТОЛЬКО квадраксиальных или твинаксиальных контактов # 8									
Индекс «G» ОБЯЗАТЕЛЕН для схемы 09G05									
Контактная схема									
Тип контакта:									
P – штырь, S – гнездо									
Поляризация – N, A, B, C, D, E									

ВНИМАНИЕ!

Соединители серии 233-225 поставляются с установленными НЕИЗВЛЕКАЕМЫМИ контактами

Розетки серии 233-225 сочленяются ТОЛЬКО с вилками серий 233-217, 233-224, 233-260

Размеры. Розетки с квадратным фланцем

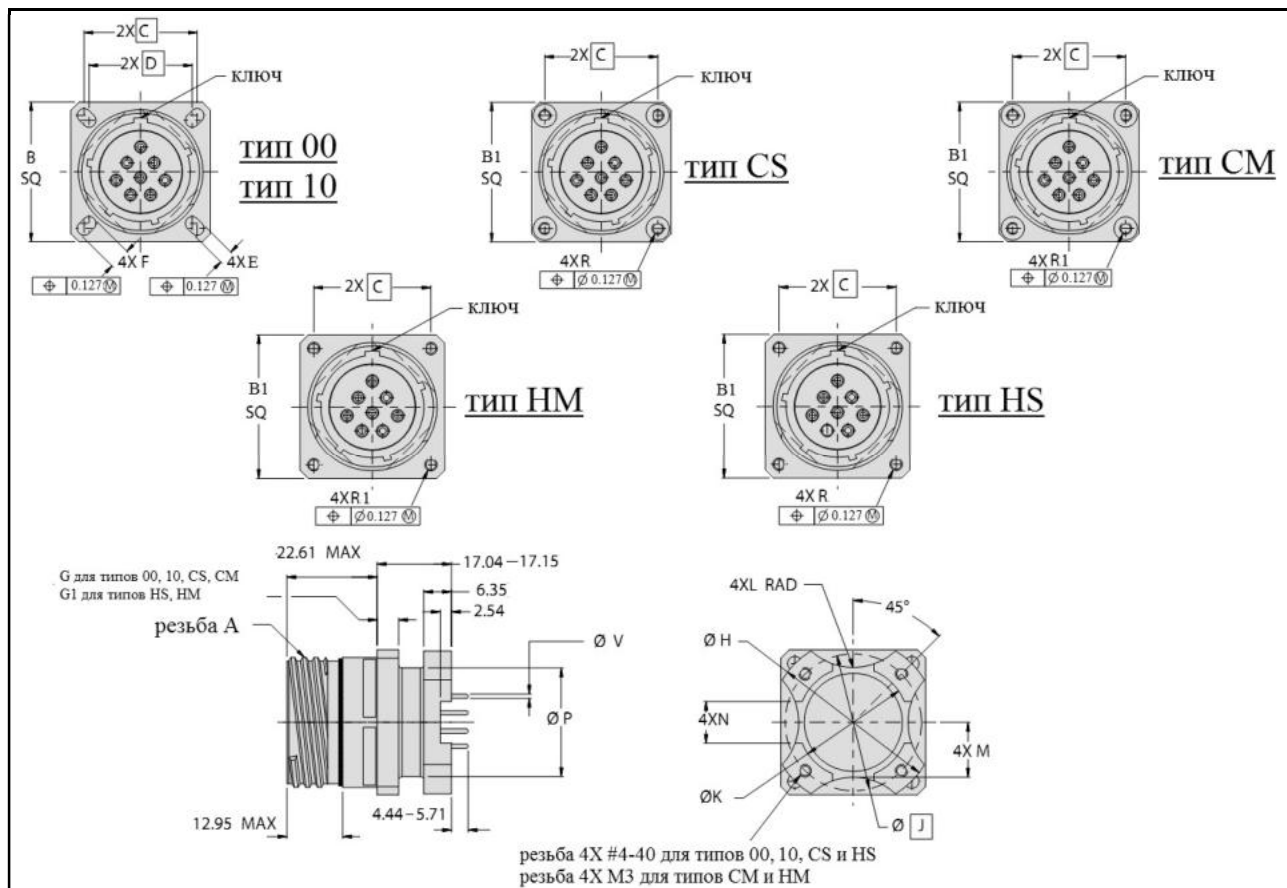

Размер корпуса	Резьба А -.1P-.3L-TS-2A	В	В1	С	Д	Е
09	.6250	23.50 – 24.08	26.77 – 27.79	18.26	15.09	3.05 – 3.45
11	.7500	25.88 – 26.49	29.13 – 30.15	20.62	18.26	
13	.8750	28.30 – 28.91	31.52 – 32.54	23.01	20.62	
17	1.1875	32.99 – 33.60	35.48 – 36.50	26.97	24.61	
19	1.2500	36.20 – 36.80	37.87 – 38.89	29.36	26.97	
21	1.3750	39.40 – 40.00	40.26 – 41.28	31.75	29.36	3.71 – 4.11
23	1.5000	42.60 – 43.21	43.43 – 44.45	34.92	31.75	
25	1.6250	45.69 – 46.30	46.61 – 47.63	38.10	34.92	

Размеры. Розетки с квадратным фланцем. Продолжение

Размер корпуса	F	G	G1	Ø H ± 0.127	Ø J	Ø K ± 0.127
09	5.28 – 5.69	2.11 – 3.10	3.56 – 4.55	25.81	19.10	13.51
11	4.72 – 5.13			26.97	21.59	15.11
13				31.75	25.25	18.29
17	4.72 – 5.13			38.10	31.42	25.40
19		2.90 – 3.89	41.28	35.03	28.58	
21			44.45	37.82	31.50	
23	5.94 – 6.35	4.32 – 4.83	47.63	41.12	33.73	
25			50.80	44.30	36.91	
Размер корпуса	L ± 0.51	M ± 0.51	N ± 0.25	Ø P ± 0.127	Резьба R	Резьба R1
09	5.72	6.99	5.72	13.59	.112-40 UNC	M3 x 0.5
11	6.35	7.37	6.35	14.22		
13	9.52	9.40	6.35	17.78		
17	14.27	12.57	9.52	24.89		
19	22.23	13.72	12.70	26.92		
21	29.72	15.88	14.27	30.73		
23	31.75	16.76	17.48	33.27	.138-32 UNC	M4 x 0.7
25	34.92	18.80	19.05	37.08		

Диаметр шпилек контактов

Калибр контактов	Ø V
# 22D	0.46 – 0.51
# 20	0.71 – 0.76
# 16	0.97 – 1.02
# 12	1.78 – 1.83

Размеры. Розетки с контргайкой

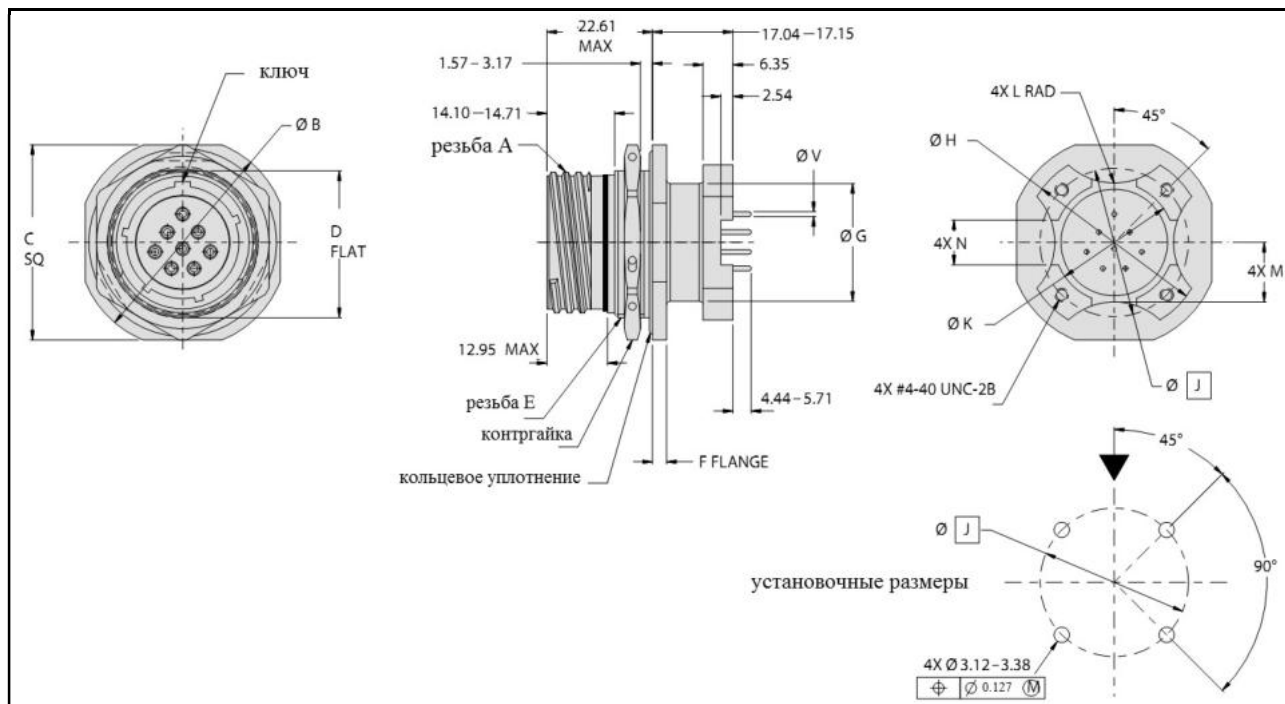

Размер корпуса		Резьба А -.1P-.3L-TS-2A	Ø B	C	D	Резьба Е -6g 0.100R	F	
A	09	.6250	29.92 – 30.48	26.62 – 27.38	16.38 – 16.61	M17 x 1.0	2.11 – 3.10	
B	11	.7500	34.59 – 35.20	31.39 – 32.21	18.92 – 19.18	M20 x 1.0		
C	13	.8750	37.80 – 38.40	34.49 – 35.31	23.67 – 23.93	M25 x 1.0		
E	17	1.1875	44.20 – 44.81	40.89 – 41.71	30.00 – 30.25	M32 x 1.0		
F	19	1.2500	48.90 – 49.50	45.59 – 46.41	33.17 – 33.43	M35 x 1.0	2.90 – 3.89	
G	21	1.3750	52.10 – 52.71	48.79 – 49.61	36.35 – 36.60	M38 x 1.0		
H	23	1.5000	55.30 – 55.91	51.99 – 52.81	39.52 – 39.78	M41 x 1.0		
J	25	1.6250	58.39 – 59.00	55.19 – 56.01	42.70 – 42.95	M44 x 1.0		
Размер корпуса		Ø G ± 0.127	Ø H ± 0.127	Ø J	Ø K ± 0.127	L Rad ± 0.51	M ± 0.51	N ± 0.25
A	09	13.59	25.81	19.10	13.51	5.72	6.99	5.72
B	11	14.22	26.97	21.59	15.11	6.35	7.37	6.35
C	13	17.78	31.75	25.25	18.29	9.52	9.40	6.35
E	17	24.89	38.10	31.42	25.40	14.27	12.57	9.52
F	19	26.92	41.28	35.03	28.58	22.23	13.72	12.70
G	21	30.73	44.45	37.82	31.50	29.72	15.88	14.27
H	23	33.27	47.63	41.12	33.73	31.75	16.76	17.48
J	25	37.08	50.80	44.30	36.91	34.92	18.80	19.05

Аксиальные контакты # 8 для печатного монтажа. Размеры, координатные сетки
Для применения в составе розеток серии 233-218

Контакты EL OCHITO®

8 x Ø 0.35 – 0.40 (шпильки контактов)

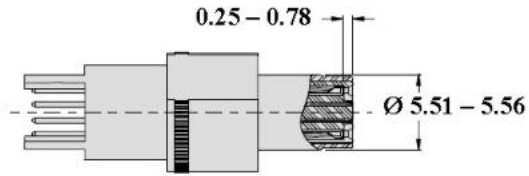
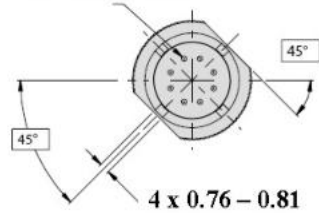

штыревой контакт EL OCHITO®

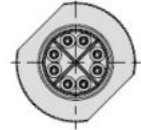

8 x Ø 0.35 – 0.40 (шпильки контактов)

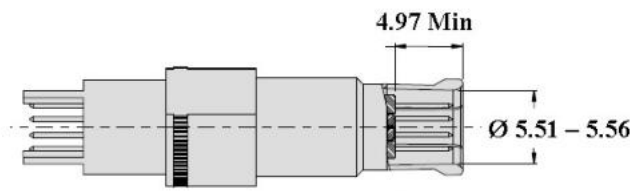
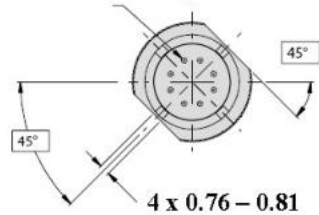

гнездовой контакт EL OCHITO®

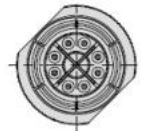

координатная сетка
для печатного монтажа контактов EL OCHITO®

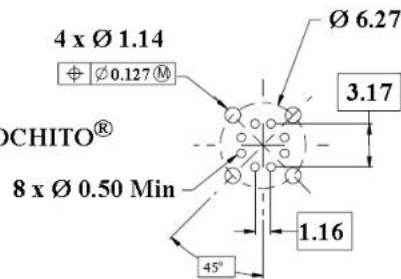

Триаксиальные контакты



штыревой контакт

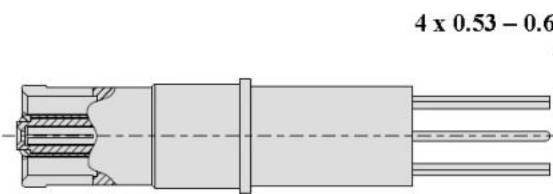
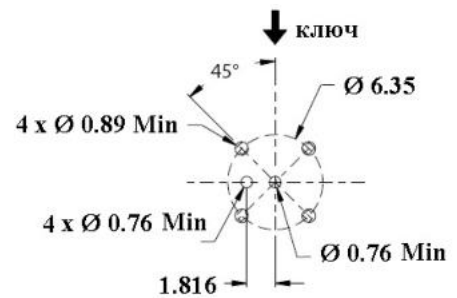
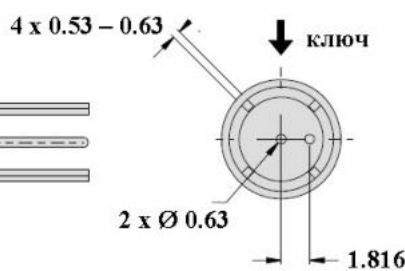

гнездовой контакт

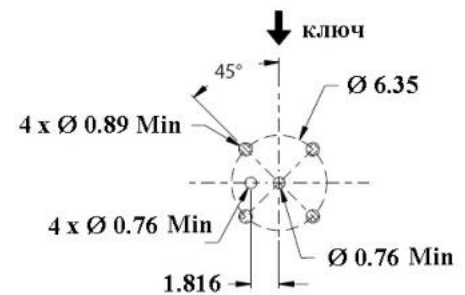
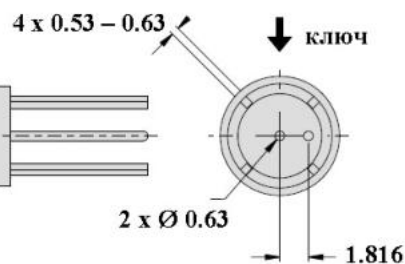

Твинаксиальные контакты

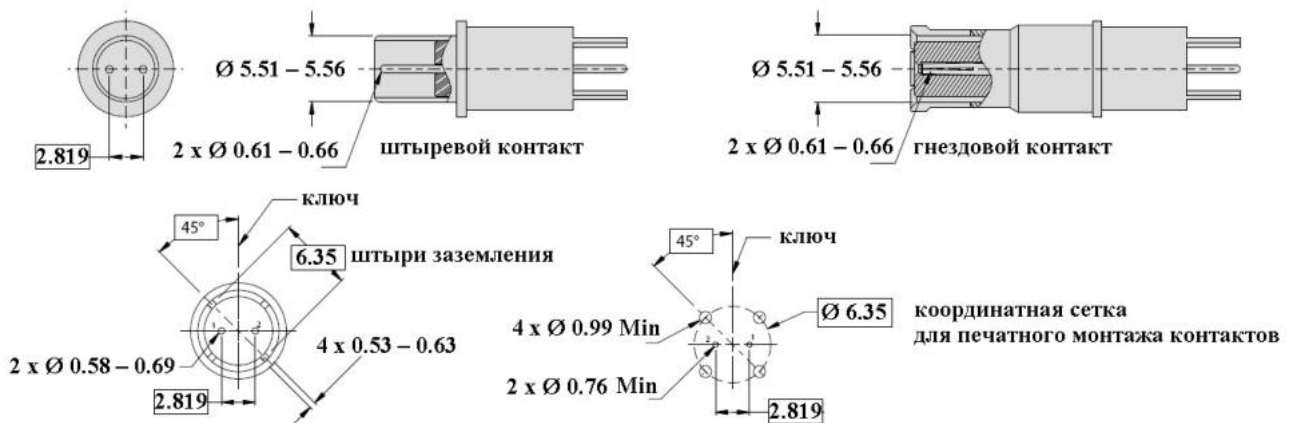

Квадраксиальные контакты

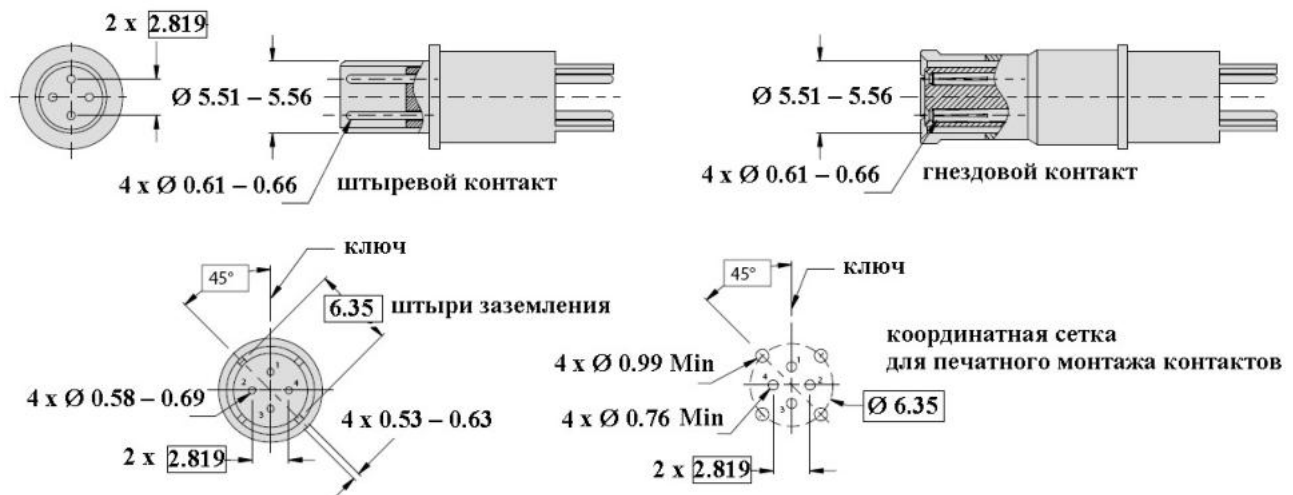

Коаксиальные контакты

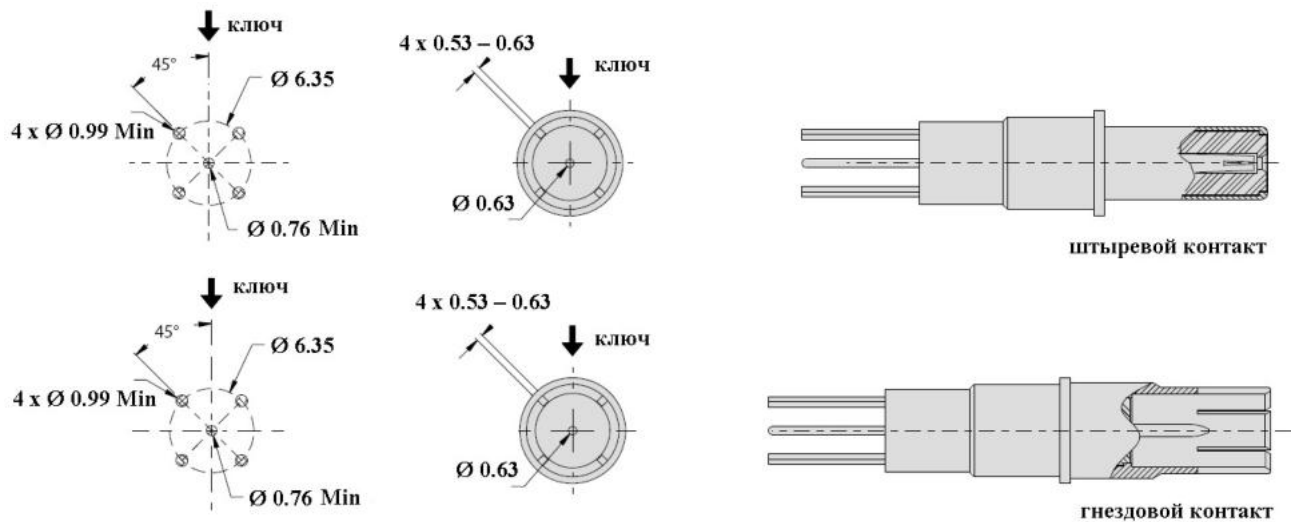

Быстросъемные вилки, серия 233-226, для применения с контактами под обжимку

Информация для заказа

Базовая серия	233-226	-	-G6	ME	25	-	08	B	A	E	-4	-909	C	P
<p>Тип модификации корпуса: не указывается – корпус соединителя с резьбой для возможности установки кожухов S – корпус соединителя с интегрированным однополосным кожухом под установку экрана или ТУТ В – корпус соединителя с интегрированным двухполосным кожухом под установку экрана и ТУТ</p> <p>Тип корпуса: G6 – вилка</p> <p>Материал/покрытие: ME – алюминий/никель NF – алюминий/кадмий ZR – алюминий/черный цинк-никель MT – алюминий/никель PTFE</p> <p>Размер корпуса – 9, 11, 13, 17, 19, 21, 23, 25</p> <p>Индекс исполнения изолятора с системой заземления: не указывается – изолятор без системы заземления G – изолятор с системой заземления.</p> <p>ВНИМАНИЕ! Индекс «G» применяется ТОЛЬКО для схем с использованием ТОЛЬКО коаксиальных или твинаксиальных контактов # 8</p> <p>Индекс «G» ОБЯЗАТЕЛЕН для схемы 09G05</p> <p>Контактная схема</p> <p>Тип изолятора: А – штыревой изолятор В – гнездовой изолятор</p> <p>Поляризация – N, A, B, C, D, E</p> <p>Индекс длины корда</p> <p>Индекс типа исполнения – 1, 4, 6</p> <p>Индекс оснащения контактами: не указывается – соединитель поставляется без контактов 909 – соединитель поставляется с полным комплектом контактов # 23, # 22D, # 20, # 16, # 12, # 8</p> <p>Индекс типа оснащения коаксиальными контактами # 16, # 12 и аксиальными и силовыми контактами # 8: С – коаксиальные контакты # 16, # 12, # 8 С1 – коаксиальные контакты # 8, 75 Ом Р – силовые контакты # 8 D – твинаксиальные контакты (витая пара) Q – коаксиальные контакты (100 Ом) E – индекс компоновки контактными модулями El Ochito® T – триаксиальные контакты (M39029/90 и M39029/91)</p> <p>Тип контакта: P – штырь S – гнездо не указывается – соединитель поставляется без контактов</p>														

Индекс длины корда	L ± 0.6	Индекс длины корда	L ± 0.6	Индекс длины корда	L ± 0.6
A	102.01	I	203.00	S	304.98
B	114.99	J	215.98	T	317.98
C	127.00	K	228.98	U	330.99
D	139.98	L	241.99	V	355.98
E	153.01	M	254.00	W	381.00
F	165.99	N	266.98	X	406.98
G	177.98	P	279.98	Y	431.98
H	190.98	R	292.99	Z	457.99
Усилия снятия быстросъемных вилок с кордом, в Н					
Размер корпуса	Приложение усилий вдоль оси		Приложение усилий под углом 15°		
09	200		245		
11	200		245		
17	400		445		
19	400		445		
21	400		445		
23	400		445		
25	400		445		

Размеры

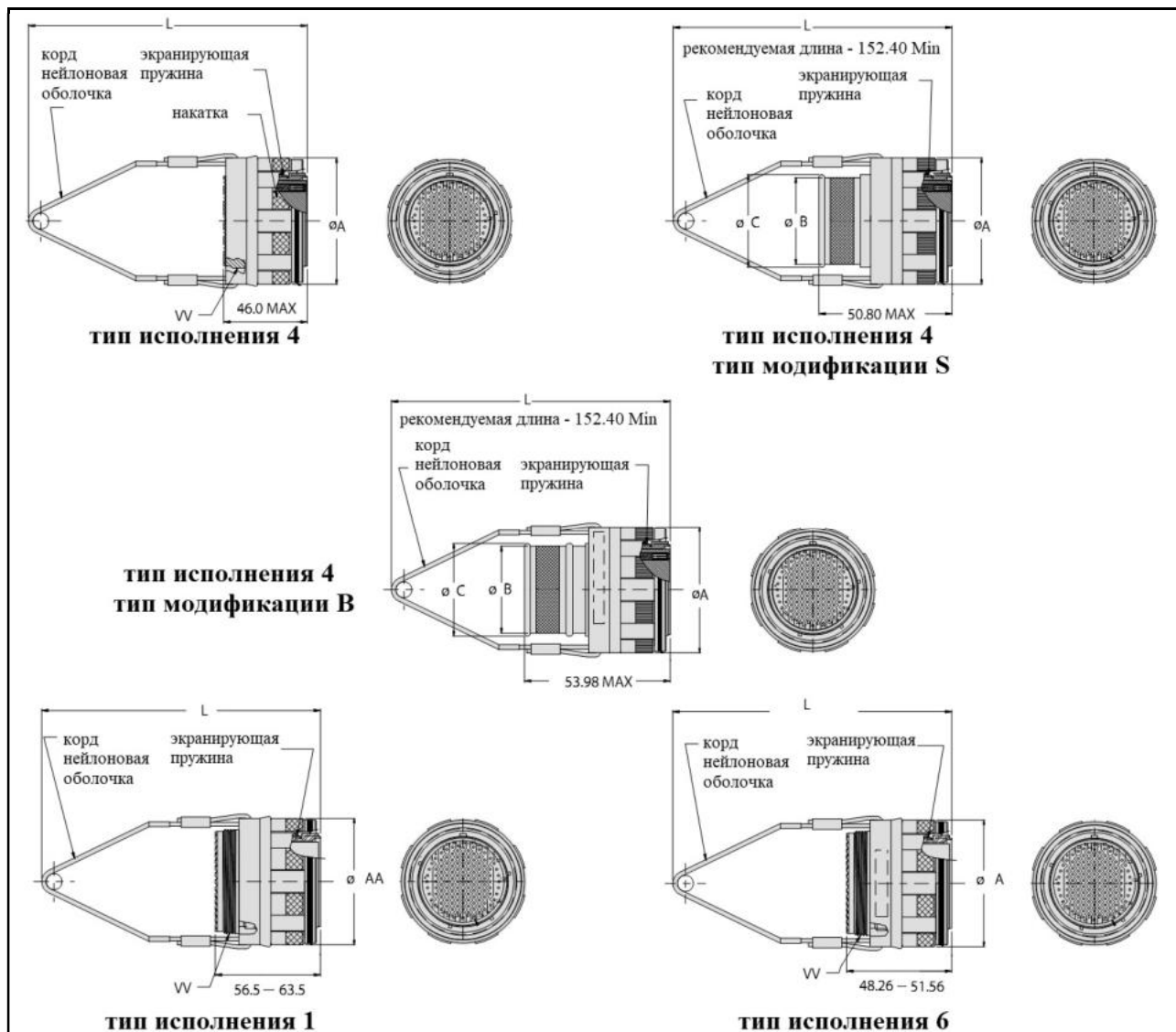

Размер корпуса	$\varnothing A \pm 1.52$	$\varnothing AA \pm 1.52$	Резьба VV	$\varnothing B$	$\varnothing C$
9	26.92	—	M12 x1-6g- 0.100R	—	—
11	29.97	31.55	M15 x1-6g- 0.100R	13.97	15.11
13	33.27	33.65	M18x1-6g-0.100R	17.02	18.16
17	39.62	41.20	M25 x1-6g- 0.100R	24.00	25.15
19	42.93	44.50	M28 x1-6g- 0.100R	26.67	27.94
21	44.70	46.28	M31 x1-6g- 0.100R	29.72	30.99
23	48.26	49.83	M34 x1-6g- 0.100R	32.77	34.04
25	50.80	53.97	M37 x1-6g- 0.100R	35.56	36.83

Быстросъемные вилки, серия 233-260, для применения с контактами под обжимку

Информация для заказа

Базовая серия	233-260-G6	ME	25	–	08	E	A	N	909	C	P
Материал/покрытие:											
ME – алюминий/никель											
NF – алюминий/кадмий											
ZR – алюминий/черный цинк-никель											
MT – алюминий/никель PTFE											
Размер корпуса – 9, 11, 13, 17, 19, 21, 23, 25											
Индекс исполнения изолятора с системой заземления:											
не указывается – изолятор без системы заземления											
G – изолятор с системой заземления.											
ВНИМАНИЕ! Индекс «G» применяется ТОЛЬКО для схем с использованием ТОЛЬКО квадраксиальных или твинаксиальных контактов # 8											
Индекс «G» ОБЯЗАТЕЛЕН для схемы 09G05											
Контактная схема											
Индекс длины корда											
Тип изолятора:											
A – штыревой, соединитель поставляется без штыревых контактов											
B – гнездовой, соединитель поставляется без гнездовых контактов											
Поляризация – N, A, B, C, D, E											
Индекс оснащения контактами:											
не указывается – соединитель поставляется без контактов											
909 – соединитель поставляется с полным комплектом контактов # 23, # 22D, # 20, # 16, # 12, # 8											
Индекс типа оснащения коаксиальными контактами # 16, # 12 и аксиальными и силовыми контактами # 8:											
C – коаксиальные контакты # 16, # 12, # 8											
C1 – коаксиальные контакты # 8, 75 Ом											
P – силовые контакты # 8											
D – твинаксиальные контакты (витая пара)											
Q – квадраксиальные контакты (100 Ом)											
E – индекс компоновки контактными модулями El Ochito®											
T – триаксиальные контакты (M39029/90 и M39029/91)											
Тип контакта:											
P – штырь											
S – гнездо											
не указывается – соединитель поставляется без контактов											

ВНИМАНИЕ! Вилки серии 233-260 сочленяются ТОЛЬКО с розетками серий 233-217 и 233-224 (соответствующих размеров корпусов и контактных схем)

Индекс длины корда	L ± 0.6	Индекс длины корда	L ± 0.6	Индекс длины корда	L ± 0.6
A	102.01	I	203.00	S	304.98
B	114.99	J	215.98	T	317.98
C	127.00	K	228.98	U	330.99
D	139.98	L	241.99	V	355.98
E	153.01	M	254.00	W	381.00
F	165.99	N	266.98	X	406.98
G	177.98	P	279.98	Y	431.98
H	190.98	R	292.99	Z	457.99

Усилия снятия быстросъемных вилок с кордом, в Н

Размер корпуса	Приложение усилий вдоль оси	Приложение усилий под углом 15°
09	200	245
11	200	245
13	200	245
17	400	445
19	400	445
21	400	445
23	400	445
25	400	445

Размеры

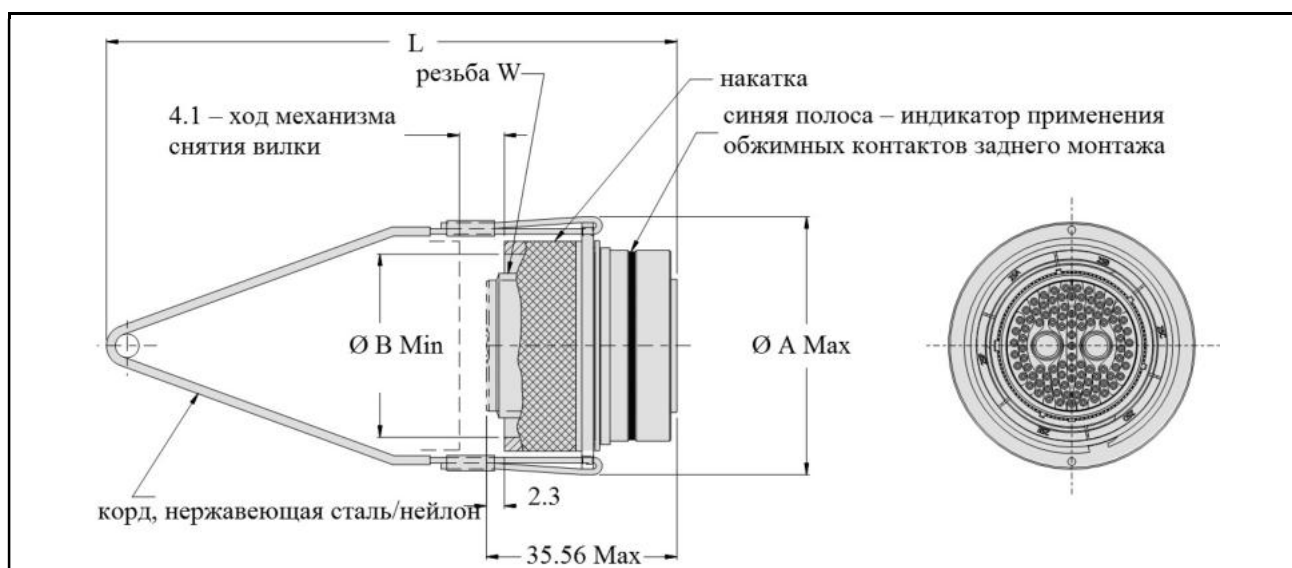

Размер корпуса	A Max	B Min	Резьба VV
9	43.69	24.82	M12 x1-6g- 0.100R
11	44.35	25.48	M15 x1-6g- 0.100R
13	нет данных	нет данных	M18 x1-6g- 0.100R
17	55.98	36.20	M25 x1-6g- 0.100R
19	56.64	38.99	M28 x1-6g- 0.100R
21	62.79	42.19	M31 x1-6g- 0.100R
23	60.30	45.39	M34 x1-6g- 0.100R
25	63.35	48.49	M37 x1-6g- 0.100R

Переборочные и технологические переходники, серии 233-227 и 233-228

Комбинированные контактные схемы

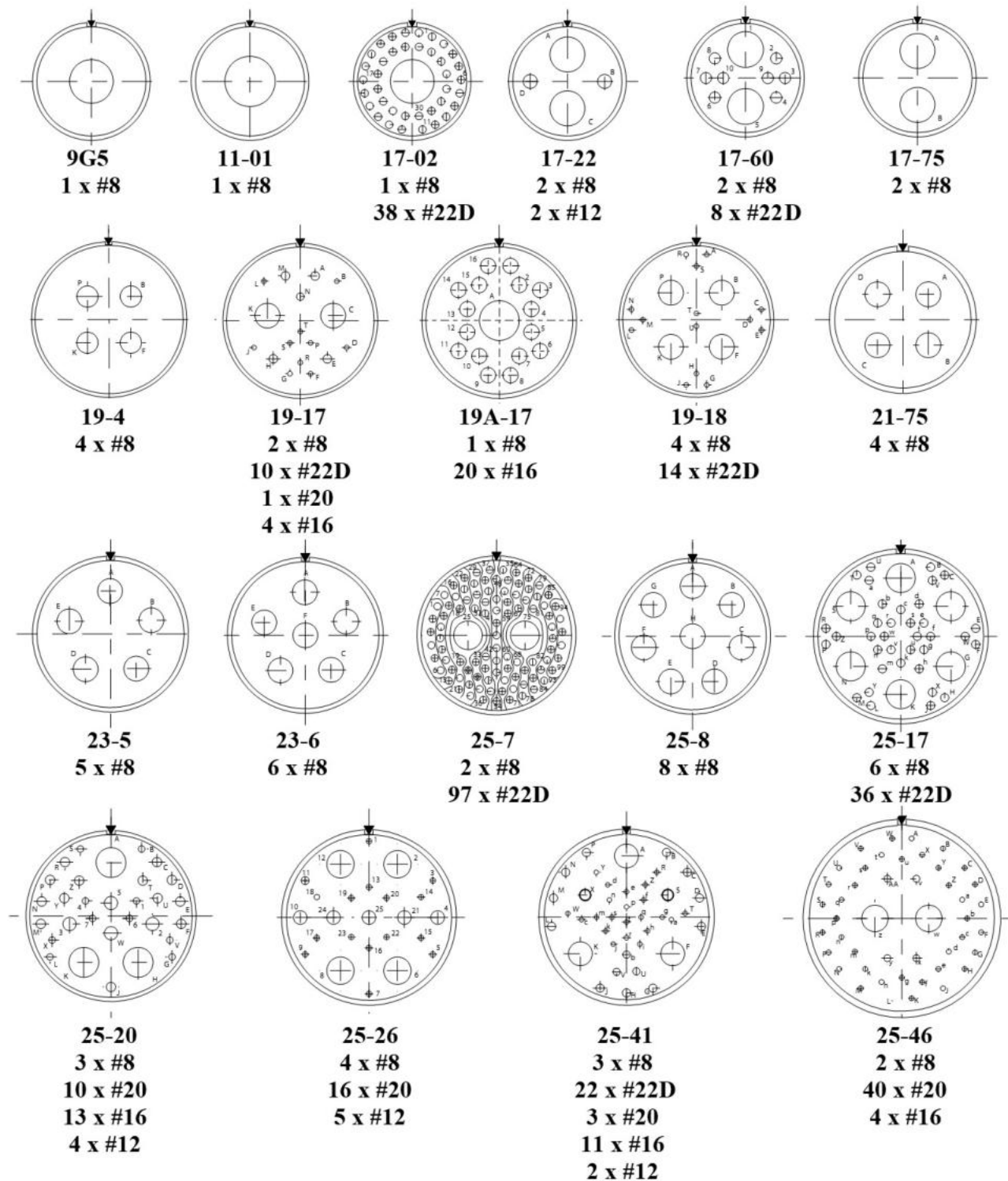

По иным контактным схемам требуется консультация производителя

Переборочные переходники с квадратным фланцем, серия 233-227

Информация для заказа

Базовая серия	233-227 -00 ME 17 E – 02 P N S N -01
<p>Тип корпуса:</p> <p>00 – переборочный переходник с квадратным фланцем с удлиненными отверстиями (стойки с дюймовой резьбой #4-40)</p> <p>HM – переборочный переходник с квадратным фланцем, спиральные втулки с метрической резьбой М3</p> <p>HS – переборочный переходник с квадратным фланцем, спиральные втулки с дюймовой резьбой #4-40</p> <p>CS – переборочный переходник с квадратным фланцем с интегрированными резьбовыми втулками (дюймовая резьба #4-40)</p> <p>CM – переборочный переходник с квадратным фланцем с интегрированными резьбовыми втулками (метрическая резьба М3)</p> <p>Материал/покрытие:</p> <p>ME – алюминий/никель</p> <p>NF – алюминий/кадмий</p> <p>ZR – алюминий/черный цинк-никель</p> <p>MT – алюминий/никель PTFE</p> <p>Размер корпуса – 9, 11, 13, 17, 19, 21, 23, 25</p> <p>Индекс типа оснащения коаксиальными контактами # 16, # 12 и аксиальными и силовыми контактами # 8:</p> <p>C – коаксиальные контакты # 16, # 12, # 8</p> <p>C1 – коаксиальные контакты # 8, 75 Ом</p> <p>P – силовые контакты # 8</p> <p>D – твинаксиальные контакты (витая пара)</p> <p>Q – квадраксиальные контакты (100 Ом)</p> <p>E – индекс компоновки контактными модулями El Ochito®</p> <p>T – триаксиальные контакты (M39029/90 и M39029/91)</p> <p>Индекс исполнения изолятора с системой заземления:</p> <p>не указывается – изолятор без системы заземления</p> <p>G – изолятор с системой заземления.</p> <p>ВНИМАНИЕ! Индекс «G» применяется ТОЛЬКО для схем с использованием ТОЛЬКО квадраксиальных или твинаксиальных контактов # 8</p> <p>Индекс «G» ОБЯЗАТЕЛЕН для схемы 09G05</p> <p>Контактная схема</p> <p>Тип контакта со стороны приборной панели:</p> <p>P – штырь</p> <p>S – гнездо</p> <p>Поляризация – N, A, B, C, D, E</p> <p>Тип контакта со стороны фланцевой поверхности:</p> <p>P – штырь</p> <p>S – гнездо</p> <p>Поляризация – N, A, B, C, D, E</p> <p>Индекс толщины приборной панели:</p> <p>01 – от 1.58 мм до 3.17 мм</p> <p>02 – от 1.58 мм до 6.35 мм</p> <p>03 – от 1.58 мм до 12.7 мм</p>	

Индекс толщины приборной панели	Толщина приборной панели	J Max
01	1.57 – 3.18	43.18
02	1.57 – 6.35	46.48
03	1.57 – 12.7	52.83

Размеры. Переборочные переходники с квадратным фланцем

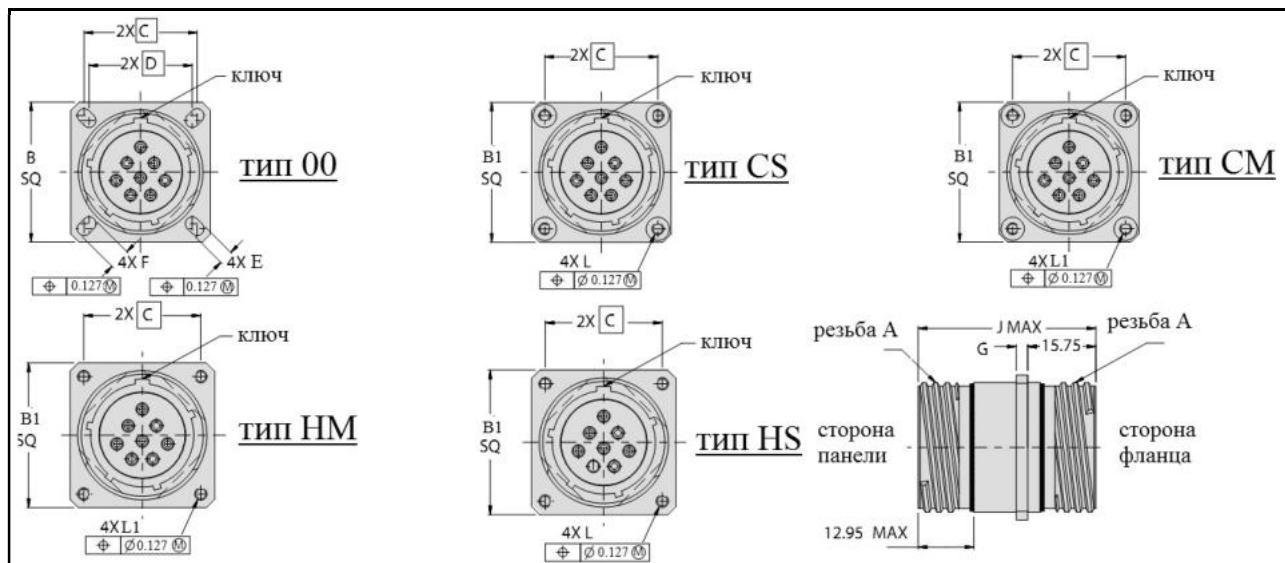

Размер корпуса	Резьба А -1P-.3L-TS-2A	В	В1	С	Д	
09	.6250	23.50 – 24.08	26.77 – 27.79	18.26	15.09	
11	.7500	25.88 – 26.49	29.13 – 30.15	20.62	18.26	
13	.8750	28.30 – 28.91	31.52 – 32.54	23.01	20.62	
17	1.1875	32.99 – 33.60	35.48 – 36.50	26.97	24.61	
19	1.2500	36.20 – 36.80	37.87 – 38.89	29.36	26.97	
21	1.3750	39.40 – 40.00	40.26 – 41.28	31.75	29.36	
23	1.5000	42.60 – 43.21	43.43 – 44.45	34.92	31.75	
25	1.6250	45.69 – 46.30	46.61 – 47.63	38.10	34.92	
Размер корпуса	Е	F	G	G1	Резьба Н	Резьба Н1
09	3.05 – 3.45	5.28 – 5.69	2.11 – 3.10	3.56 – 4.55	.112-40 UNC	M3 x 0.5
11		4.72 – 5.13				
13		4.72 – 5.13	2.90 – 3.89			
17						
19						
21	3.71 – 4.11	5.94 – 6.35	4.32 – 4.83	.138-32 UNC	M4 x 0.7	
23						
25						

ВНИМАНИЕ! Стандартное сочетание контактов PP или SS, по другим сочетаниям (PS или SP) требуется **ОБЯЗАТЕЛЬНАЯ** консультация

Технологические переходники, серия 233-228 (тип вилка – розетка)

Информация для заказа

Базовая серия	233-228	-ME	17	E	–	02	P	N	S	N
Материал/покрытие:										
ME – алюминий/никель										
NF – алюминий/кадмий										
ZR – алюминий/черный цинк-никель										
MT – алюминий/никель PTFE										
Размер корпуса – 9, 11, 13, 17, 19, 21, 23, 25										
Индекс типа оснащения коаксиальными контактами # 16, # 12 и аксиальными и силовыми контактами # 8:										
C – коаксиальные контакты # 16, # 12, # 8										
C1 – коаксиальные контакты # 8, 75 Ом										
P – силовые контакты # 8										
D – твинаксиальные контакты (витая пара)										
Q – квадраксиальные контакты (100 Ом)										
E – индекс компоновки контактными модулями El Ochito®										
T – триаксиальные контакты (M39029/90 и M39029/91)										
Индекс исполнения изолятора с системой заземления:										
не указывается – изолятор без системы заземления										
G – изолятор с системой заземления.										
ВНИМАНИЕ! Индекс «G» применяется ТОЛЬКО для схем с использованием ТОЛЬКО квадраксиальных или твинаксиальных контактов # 8										
Индекс «G» ОБЯЗАТЕЛЕН для схемы 09G05										
Контактная схема										
Тип контакта со стороны приборной панели:										
P – штырь										
S – гнездо										
Поляризация – N, A, B, C, D, E										
Тип контакта со стороны фланцевой поверхности:										
P – штырь										
S – гнездо										
Поляризация – N, A, B, C, D, E										

ВНИМАНИЕ! Стандартное сочетание контактов PP или SS, по другим сочетаниям (PS или SP) требуется ОБЯЗАТЕЛЬНАЯ консультация

Размеры

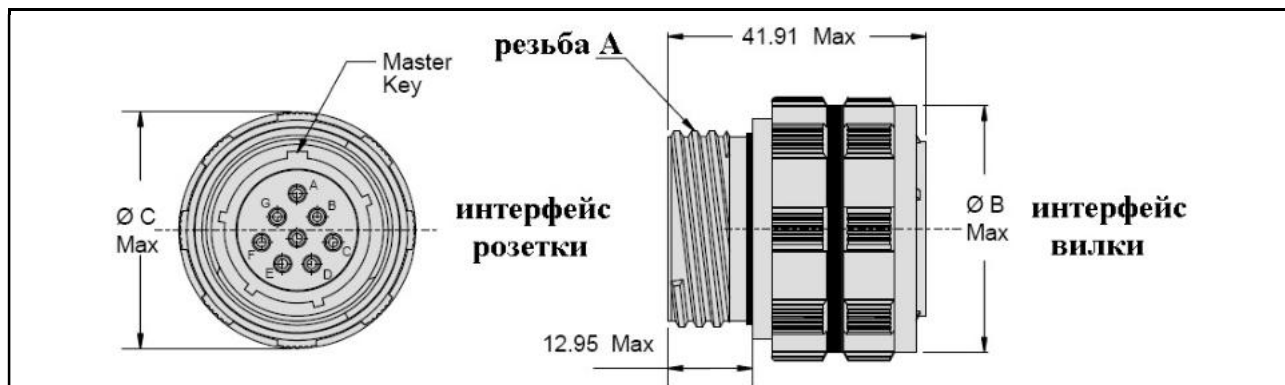



Размер корпуса	Резьба А	$\varnothing B \text{ Max}$	$\varnothing C \text{ Max}$
9	.6250 – 0.1P – 0.3L – TS-2A	20.60	21.79
11	.7500 – 0.1P – 0.3L – TS-2A	23.60	24.99
13	.8750 – 0.1P – 0.3L – TS-2A	28.19	29.39
17	1.1875 – 0.1P – 0.3L – TS-2A	34.49	35.71
19	1.2500 – 0.1P – 0.3L – TS-2A	37.31	38.51
21	1.3750 – 0.1P – 0.3L – TS-2A	40.49	41.71
23	1.5000 – 0.1P – 0.3L – TS-2A	43.69	44.91
25	1.6250 – 0.1P – 0.3L – TS-2A	46.81	48.01

Компания GLENAIR представляет контактные модули «SpeedMaster™» – новую генерацию октаксиальных контактных модулей «El Ochito®», для применения с соединителями компании GLENAIR серий 233-219 и 233-220 (модельный ряд «SuperNine») в линиях высокоскоростной передачи данных – Cat 6A Ethernet, 10 G.

Семейство соединителей серий 233-219 и 233-220 (модельный ряд «SuperNine»), позволяет применять до 7 контактных модулей. Каждый модуль состоит из 4 пар стандартных штырей или гнезд # 22 D.

Отличительной особенностью контактных модулей «SpeedMaster™» является применение в их составе стандартных контактов # 22D

Информация для дополнительного заказа контактных модулей «SpeedMaster™» Цветовые схемы коммутации проводов

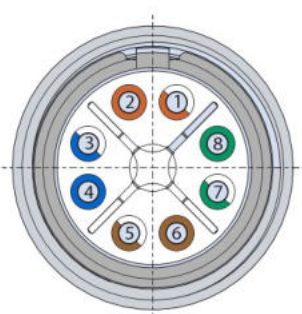
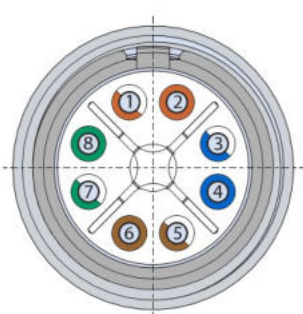
Контактные модули SpeedMaster™					
					
штыревой модуль		гнездовой модуль			
штыревой модуль		гнездовой модуль			
Вид		Номер контакта	Цвет присоединяемого провода		
		1	Оранжево белый		
		2	Оранжевый		
гнездовой модуль		3	Бело голубой		
штыревой модуль		4	Голубой		
858-100		5	Бело коричневый		
858-101		6	Коричневый		
		7	Бело зеленый		
		8	Зеленый		
Кабели, рекомендуемые GLENAIR к применению					
Обозначение GLENAIR	Категория кабеля	Конструкция кабеля	Калибр жилы проводника	Ø кабеля Max	Инструкция по сборке
963-003-24	CAT 6A	SF/UTP	24	7.11	AI85082
963-003-26			26	5.59	
963-037			24	6.60	
963-038			24	6.86	

Изоляторы соединителей серий **233-219** и **233-220** разработаны только для применения с контактными модулями «SpeedMaster™». Основные характеристики соединителей серии 233-219 и 233-220 соответствуют требованиям стандарта **MIL-DTL-38999, серия 3**.

Контактные модули «SpeedMaster™» (**858-100, 858-101**) поставляются в комплекте с соединителями серии 233-219 неустановленными

Контактные модули «SpeedMaster™» (**858-100, 858-101**) доступны для отдельного дополнительного заказа

Ключи (**607-011**) для монтажа контактных модулей «SpeedMaster™» поставляются в комплекте с соединителями серии 233-219

Инструкции по сборке и монтажу (**A185082** и **A185086**) предоставляются по согласованному запросу



**Соединители, серия 233-219,
с контактными модулями «SpeedMaster™» #8 под обжимку**



Информация для заказа

Базовая серия	233-219	-G6	ME	25-07	P	N	-1
Тип корпуса:							
00 – розетка с квадратным фланцем с удлиненными отверстиями							
07 – розетка с контргайкой							
05 – кабельная розетка							
G6 – вилка							
D0 – розетка с квадратным фланцем, с круглыми гладкими монтажными отверстиями							
HM – розетка с квадратным фланцем, спиральные втулки (метрическая резьба M3)							
HS – розетка с квадратным фланцем, спиральные втулки (дюймовая резьба #4-40)							
CS – розетка с квадратным фланцем с интегрированными резьбовыми втулками (дюймовая резьба #4-40)							
CM – розетка с квадратным фланцем с интегрированными резьбовыми втулками (метрическая резьба M3)							
Индекс типа материалов и покрытий:							
NF – алюминий/оливково серый кадмий							
MT – алюминий/никель PTFE							
ZR – алюминий/черный цинк-никель							
ME – алюминий/никель							
Контактные схемы – 11-01, 19-03, 21-04, 25-07							
Индекс комплектования соединителя контактными модулями:							
P – соединитель поставляется со штыревыми модулями							
S – соединитель поставляется с гнездовыми модулями							
A – соединитель поставляется без контактов							
Индекс поляризации корпуса – A, B, C, D, E, N							
Индекс диаметра применяемого кабеля:							
1 – 7.11 мм							
2 – 6.86 мм							
3 – 6.60 мм							
4 – 6.35 мм							
5 – 6.10 мм							
6 – 5.84 мм							
7 – 5.59 мм							

ВНИМАНИЕ!

Вилки серии 233-219 сочленяются ТОЛЬКО с розетками серий 233-219 и 233-120

Контактные модули «SpeedMaster™» и «El Ochito®», имеющие разные габаритно присоединительные размеры, невзаимозаменяемы и невзаимосочленяемы

Дополнительная информация предоставляется по согласованному запросу

Контактные схемы для соединителей серии 233-219

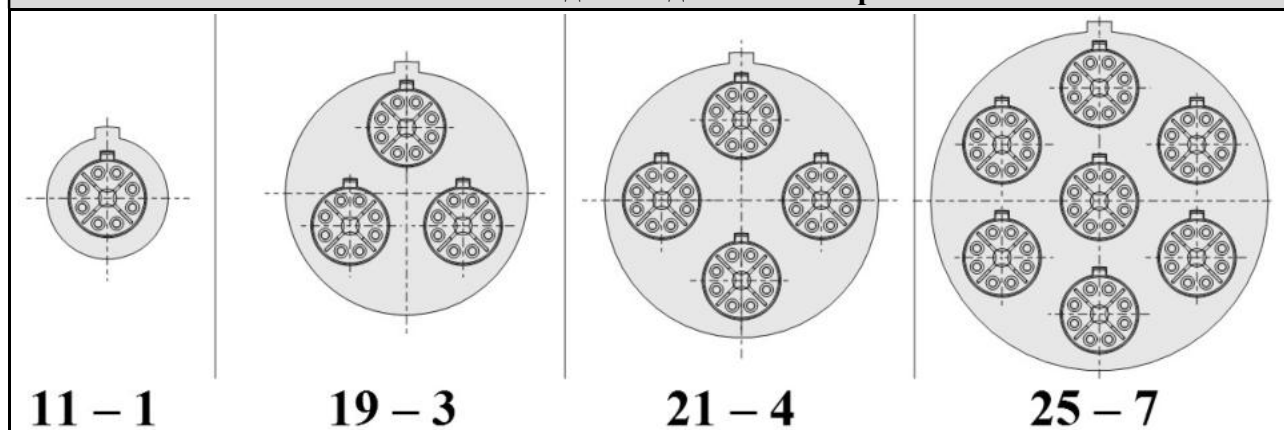

Размеры. Вилки, тип G6

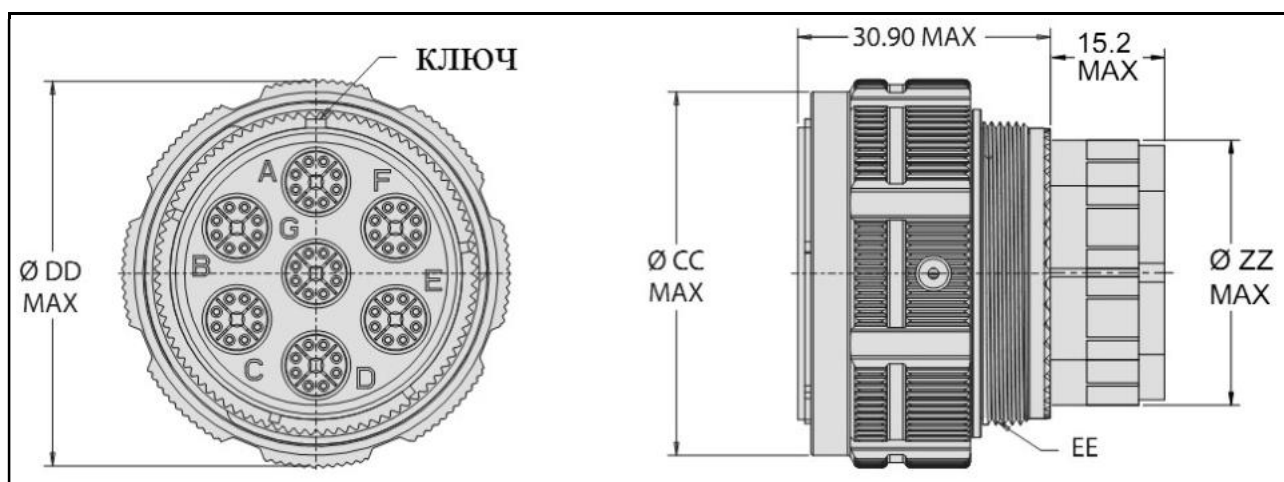

Размер корпуса	Ø CC Max	Ø DD Max	Резьба EE	Ø ZZ Max
11	23.60	24.99	M15x1.0-6g 0.100R	10.29
19	37.31	38.51	M28x1.0-6g 0.100R	22.48
21	40.49	41.71	M31x1.0-6g 0.100R	21.46
25	46.81	48.01	M37x1.0-6g 0.100R	32.64

Размеры. Розетки, тип 00

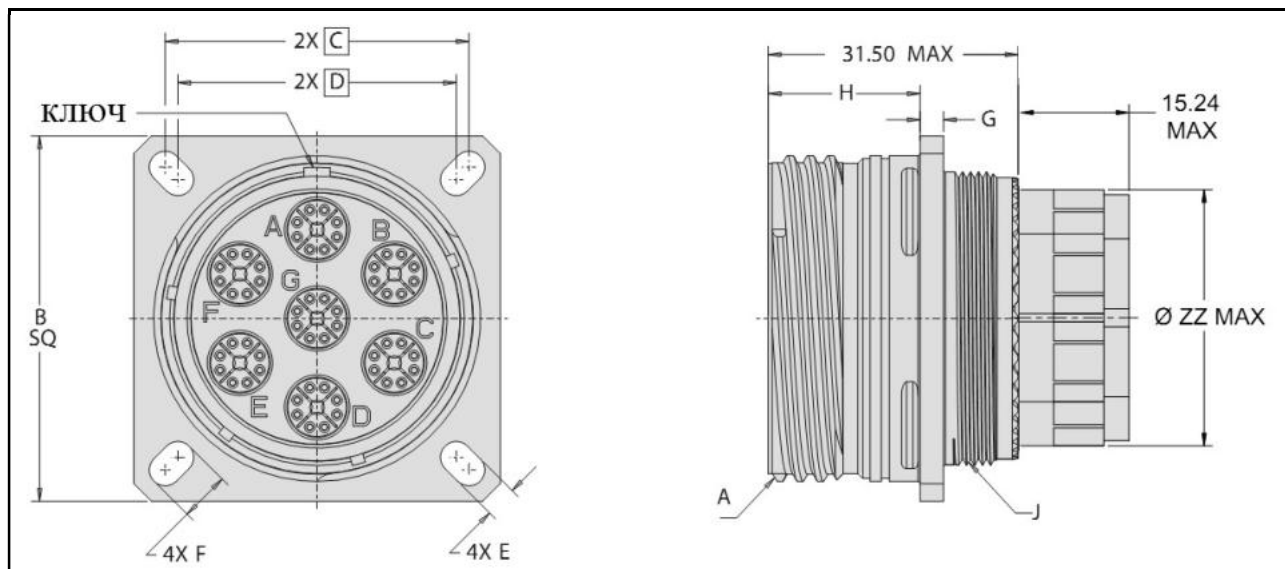

Размер корпуса	Резьба А	В	С BSC	Д BSC	Е
11	.7500-.1P-.3L-TS-2A	25.81 – 26.42	20.62	18.26	3.05 – 3.45
19	1.2500-.1P-.3L- TS-2A	36.20 – 36.80	29.36	26.97	
21	1.3750-.1P-.3L- TS-2A	39.40 – 40.00	31.75	29.36	
25	1.6250-.1P-.3L- TS-2A	45.69 – 46.30	38.10	34.92	
Размер корпуса	Резьба J	F	G	H	ZZ Max
11	M15x1.0-6g 0.100R	4.83 – 5.03	2.11 – 2.49	19.58 – 20.83	10.29
19	M28x1.0-6g 0.100R	4.72 – 5.13			22.48
21	M31x1.0-6g 0.100R		2.11 – 3.20	18.82 – 20.07	21.46
25	M37x1.0-6g 0.100R	5.94 – 6.35			32.64

Установочные размеры

Размер корпуса	Ø N Min	Ø R	S BSC
11	20.22	3.12 – 3.38	20.62
19	32.94		29.36
21	36.12		31.75
25	42.47		38.10

Размеры. Розетки, тип 07

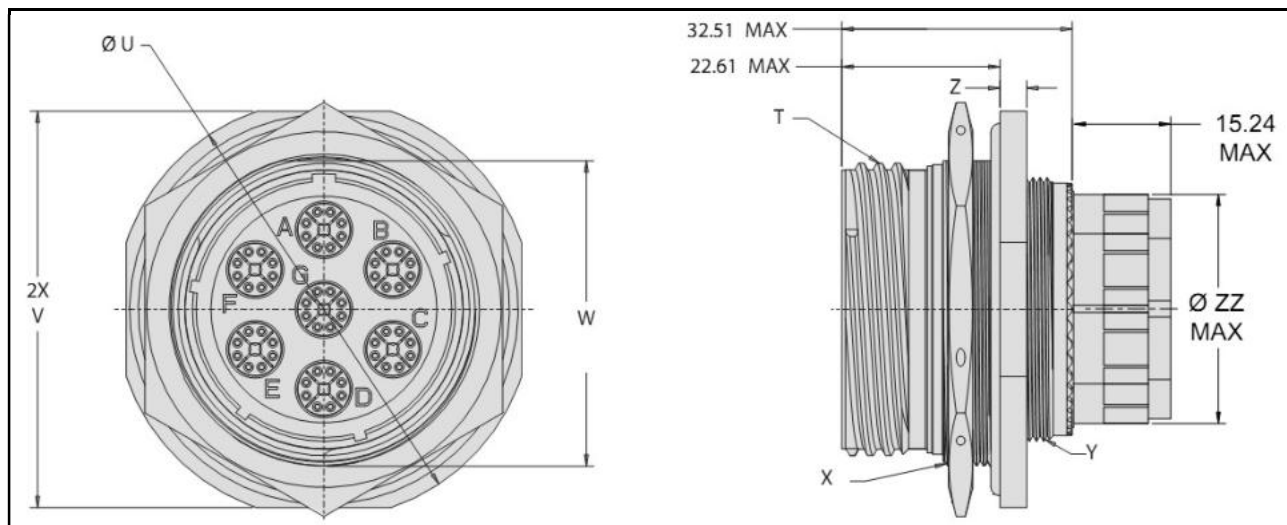

Размер корпуса	Резьба T-3L-TS-2A	U	V	W
11	.7500-.1P	34.62 – 35.18	31.42 – 32.18	18.95 – 19.20
19	1.2500-.1P	48.89 – 49.50	45.59 – 46.41	33.17 – 33.43
21	1.3750-.1P	52.10 – 52.70	48.79 – 49.61	36.35 – 36.60
25	1.6250-.1P	58.39 – 59.00	55.19 – 56.01	42.70 – 42.95
Размер корпуса	Резьба х 0.100R	Резьба Y 0.100R	Z	ZZ Max
11	M20x1.0-6g	M15x1.0-6g	2.11 – 3.10	10.29
19	M35x1.0-6g	M28x1.0-6g	2.90 – 3.89	22.48
21	M38x1.0-6g	M31x1.0-6g		21.46
25	M44x1.0-6g	M37x1.0-6g		32.64

Установочные размеры

Размер корпуса	Ø AA	BB
11	20.95 – 21.21	19.33 – 19.58
19	35.18 – 35.43	33.65 – 33.91
21	38.35 – 38.61	36.83 – 37.08
25	44.70 – 44.96	43.18 – 43.43

**Розетки с резьбовыми стойками, серия 233-220,
с контактными модулями «SpeedMaster™» #8 под печатный монтаж**



Информация для заказа

Базовая серия	233-220	-00	ME	25-07	P	N
Тип корпуса:						
00 – розетка с квадратным фланцем с удлиненными отверстиями (стойки с дюймовой резьбой #4-40)						
10 – розетка с квадратным фланцем с удлиненными отверстиями (стойки с метрической резьбой M3)						
CM – розетка с квадратным фланцем с интегрированными гайками с метрической резьбой						
CS – розетка с квадратным фланцем с интегрированными гайками с дюймовой резьбой						
HM – розетка с квадратным фланцем со спиральными втулками с метрической резьбой						
HS – розетка с квадратным фланцем со спиральными втулками с дюймовой резьбой						
07 – розетка с контргайкой (стойки с дюймовой резьбой #4-40)						
Индекс типа материалов и покрытий:						
NF – алюминий/оливково серый кадмий						
MT – алюминий/никель PTFE						
ZR – алюминий/черный цинк-никель						
ME – алюминий/никель						
Контактные схемы – 11-01, 19-03, 21-04, 25-07						
Индекс комплектования соединителя контактными модулями:						
P – соединитель поставляется со штыревыми модулями						
S – соединитель поставляется с гнездовыми модулями						
Индекс поляризации корпуса – A, B, C, D, E, N						

Размеры

Розетки с квадратным фланцем с контактными модулями «SpeedMaster™» #8

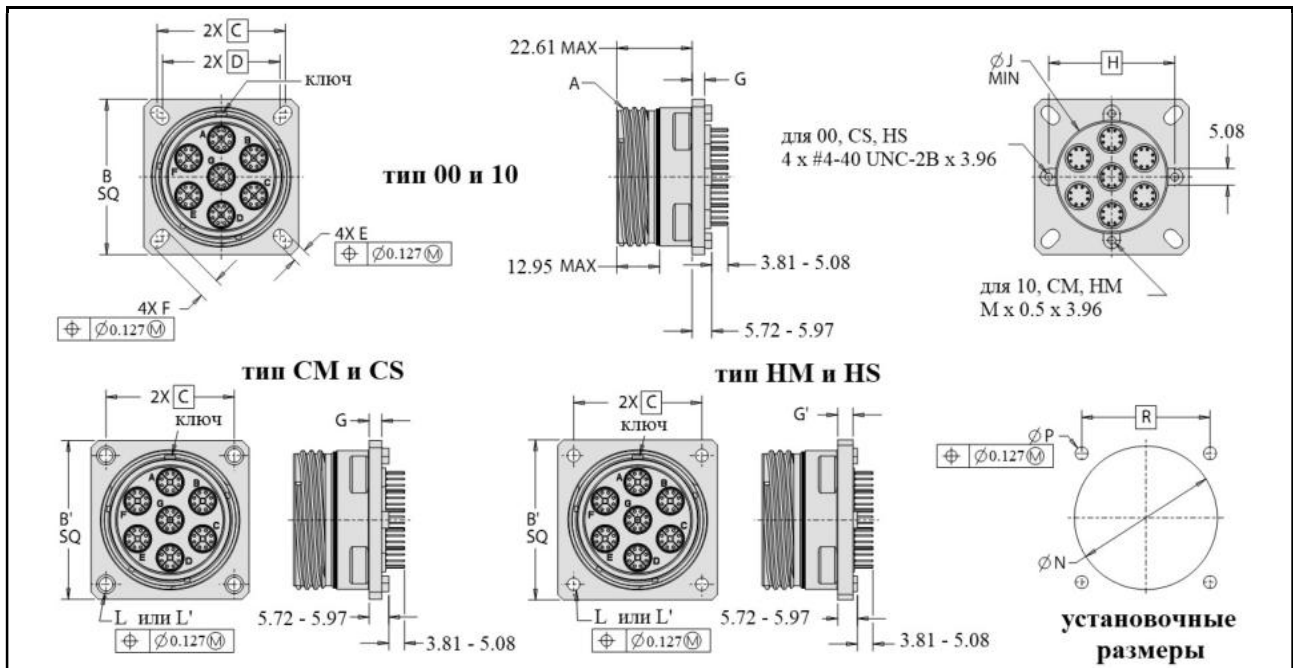

Размер корпуса	Резьба А -0.1P-0.3L-TS-2A	В	В'	С	Д	Е	F	Г
11	.7500	25.88 – 26.49	29.13 – 30.15	20.62	18.26	3.05 – 3.45	4.72 – 5.13	2.11 – 3.10
19	1.2500	36.20 – 36.80	37.87 – 38.89	29.36	26.97			2.90 – 3.89
21	1.3750	39.40 – 40.00	40.26 – 41.28	31.75	29.36			
25	1.6250	45.69 – 46.30	46.61 – 47.63	38.10	34.92	3.71 – 4.11	5.94 – 6.35	
Размер корпуса	G'	Н	Ø J Min	Резьба		Ø N Min	Ø P	R
				L	L'			
11	3.56 – 4.55	18.26	11.89	.112-40 UNC-2B	M3 x 0.5	20.22	3.12 – 3.38	20.62
19		29.21	23.75			32.94		29.36
21		31.01	26.80			36.12		31.75
25	4.55 – 4.83	37.47	33.20	.138-32 UNC-2B	M4 x 0.7	42.47	3.68 – 3.94	38.10

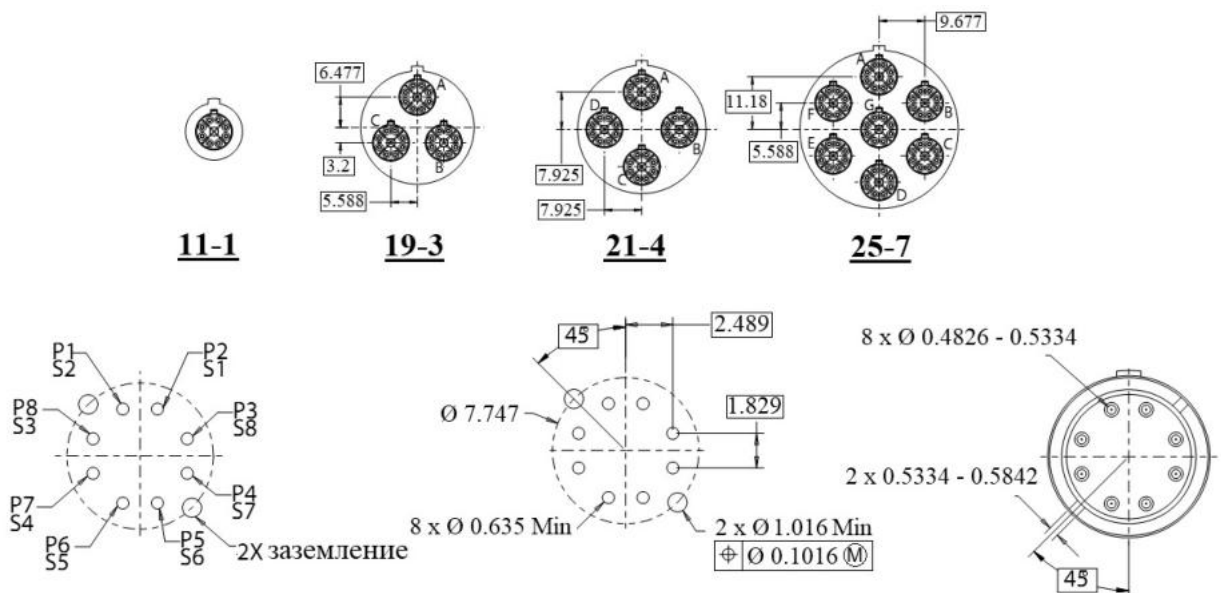

Размеры. Розетки с контактными модулями «SpeedMaster™» #8, тип 233-220-07

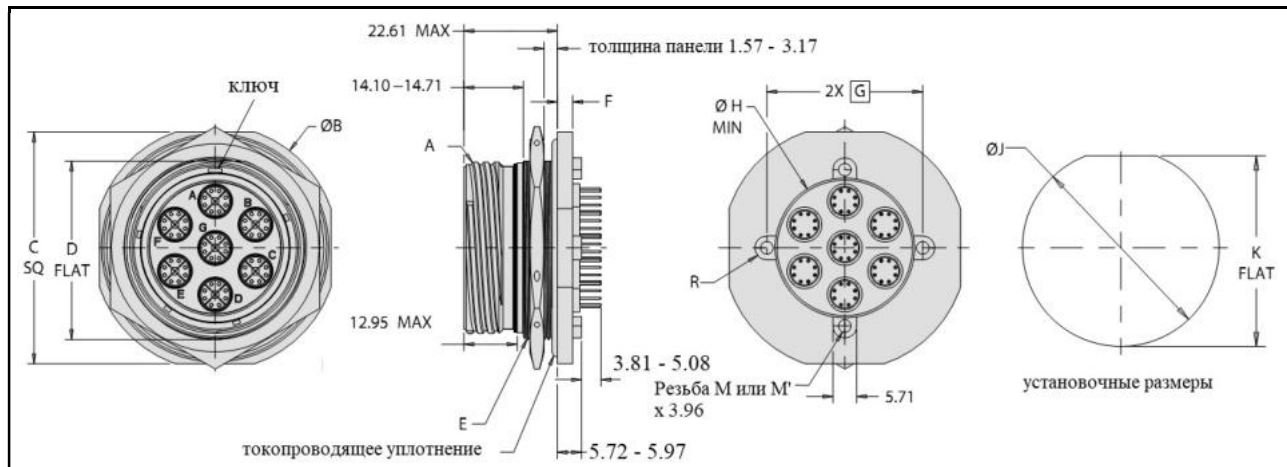

Размер корпуса	Резьба А -0.1P-0.3L-TS-2A	Ø В	С	Д	Резьба Е	F
11	.7500	34.59 – 35.20	32.08 – 32.21	18.92 – 19.18	M20 x 1.0-6g	2.11 – 3.10
19	1.2500	48.90 – 49.50	45.59 – 46.41	33.17 – 33.43	M35 x 1.0-6g	2.90 – 3.89
21	1.3750	52.10 – 52.71	48.79 – 49.61	36.35 – 36.60	M38 x 1.0-6g	
25	1.6250	58.39 – 59.00	55.19 – 56.01	42.70 – 42.95	M44 x 1.0-6g	
Размер корпуса	G	Ø H Min	Резьба		ØJ ± 0.25	K
			M	M'		
11	18.26	11.89	.112-40 UNC-2B	M3 x .05	21.08	19.46
19	29.21	23.72			35.31	33.78
21	31.01	26.80			38.48	36.96
25	37.47	33.20			44.83	43.31

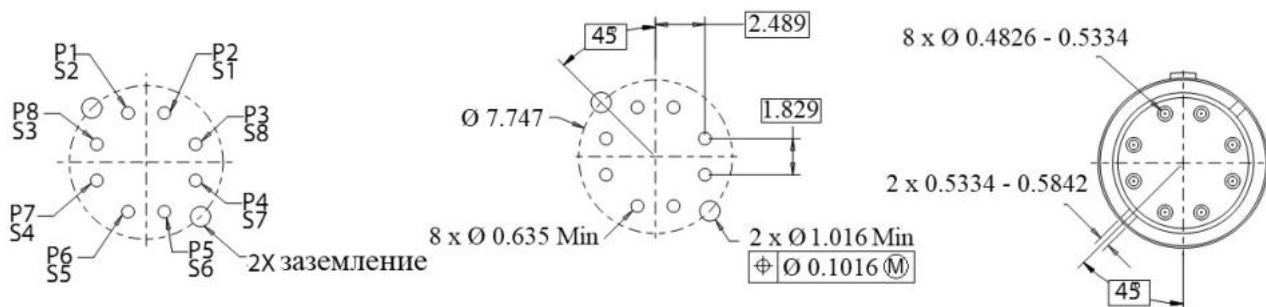
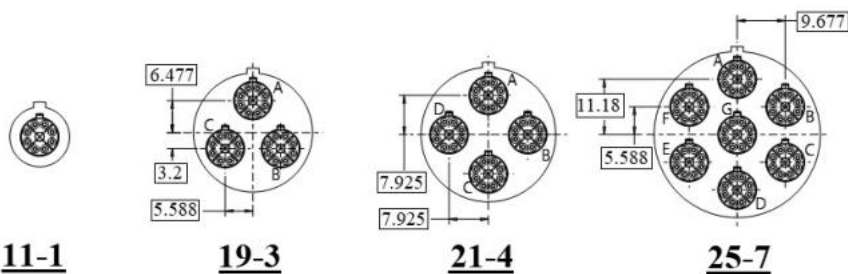

Кожухи с дискретными кабельными выводами, серия 377N119, для применения с соединителями с контактными модулями «SpeedMaster™» #8 под обжимку

Информация для заказа

Базовая серия	377N	S119	MT	11	06	4	G	01
Тип кожуха:								
S119 – прямой								
N119 – угловой 90°								
M119 – угловой 45°								
Материал/покрытие:								
M – алюминий/химически осажденный никель								
MT – алюминий/никель PTFE								
NF – алюминий/кадмий								
Размер корпуса – 11, 19, 21, 25								
Индекс Ø кабельного вывода:								
не указывается – для кожухов с адаптерами, тип G и B								
для адаптера, тип K – 06, 07, 08, 10, 11, 13, 15								
Индекс длины кожуха в полудюймах, минимальная длина – 1.5 дюйма								
Индекс типа адаптера:								
G – задняя гайка								
K – зажим под гофрированную трубу PEEK								
B – адаптер под установку TWT и экрана								
Индекс Ø отверстий под кабели – 01, 02, 03, 04, 05, 06, 07								

Индекс Ø кабельного вывода при применении адаптера K	Ø кабельного вывода при применении адаптера K (опционально)
06	8.38 (7/16)
07	9.91 (1/2)
08	13.10 (5/8)
10	16.26 (3/4)
11	16.26 (3/4)
13	19.43 (7/8)
15	22.61 (1)

Индекс Ø отверстий под кабели	Ø отверстий под кабели
01	7.11
02	6.86
03	6.60
04	6.35
05	6.10
06	5.84
07	5.59

Размеры

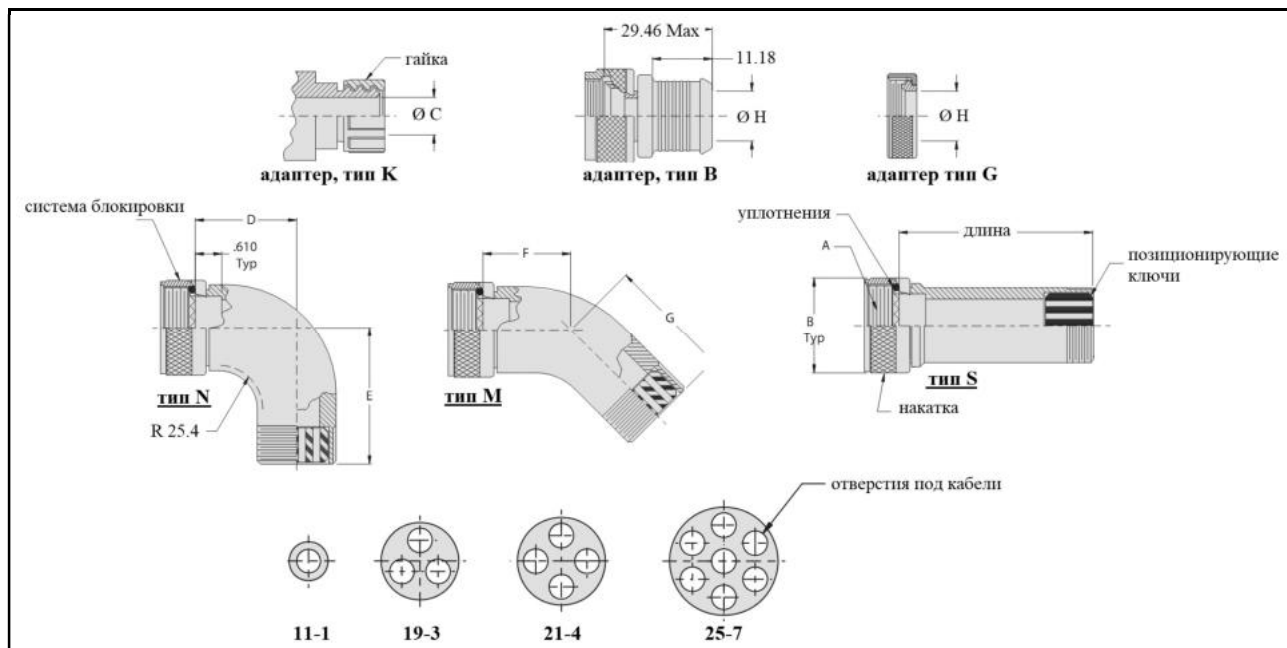

Размер корпуса	Резьба А	В Max	D Max	E Max	F Max	G Max	Н	Ж	Количество отверстий в кожухе под кабели
11	M15	26.92	45.21	49.02	33.78	39.62	13.72	23.83	1
19	M28	39.12	53.59	55.37	39.12	44.96	25.40	31.75	3
21	M31	42.42	52.58	57.15	40.89	46.74	25.40	38.10	4
25	M37	53.85	55.63	55.63	43.94	49.78	32.26	46.02	7

Размер корпуса	Индекс \varnothing кабельного вывода при применении адаптера К
11	06
19	06 – 10
21	06 – 13
25	06 – 15

Соединители, серия 253, модельный ряд «SuperNine®», врубного сочленения

Соответствуют требованиям стандарта MIL-DTL-38999, серия 3, тип IAW, класс G

Соединители серии 253 – врубного сочленения

Взаимосочленяемость – **ТОЛЬКО** между вилками и розетками серии 253

Применяются контактные схемы ТОЛЬКО с симметричным расположением контактов (стандартная плотность, высокая плотность)

Модификации соединителей серии 253:

- Контакты – сигнальные, силовые аксиальные # 23, # 22D, # 20, # 16, # 12, # 8;
- Для применения со съемными кожухами;
- С интегрированными кожухами под установку экрана и ТУТ;
- С дополнительными опорными шайбами;
- С обжимными контактами;
- С контактами под печатный монтаж;
- Модификации SPACE GRADE;

Характеристики

Рабочий диапазон температур – от -65° С до +200° С

Случайная вибрация – 43.92 Grms

Удар – 300 G

Срой службы – 100 циклов

Усилие расчленения – не более 110,25 Н

Токовая нагрузка

Калибр контакта	Рабочий ток на контакт, А
# 23	5
# 22D	5
# 20	7.5
# 16	13
# 12	23

Тестовое напряжение, пост. т., ср. кв., 60 Гц

Высота над уровнем моря	Режим М	Режим N	Режим I	Режим II
Уровень моря	1300	1000	1800	2300
15 км	550	400	600	800
21 км	350	260	400	500
30 км	200	260	200	200

Соединители, серия 253, модельный ряд «SuperNine®», модификации SPACE GRADE

Индексы модификаций соединителей для космического применения в соответствии с требованиями NASA			
Типы исполнений	Специальное экранирование	Специальное экранирование + стойкость к потере массы и дегазации	
	С торцевыми уплотнениями	48 ч в термостате при температуре 175° С	Термовакuumная дегазация 24 ч в вакууме, при температуре 125° С
NASA, уровень 1 Высочайшая надежность	-429В	-429J	-429С
NASA, уровень 2 Высокая надежность	-429	-429К	-429А
NASA, уровень 3 Стандартная надежность	Стандартное обозначение	-186	-186М

Параметры дегазации материалов соединителей серии « SuperNine® »			
Компоненты	Материал	Потеря массы % (TML)	ЛКВ % (VCM)
Изолятор	Epiall 1908	0.84	0.0
Торцевые, фланцевые уплотнения	фторосиликон/ силиконовый эластомер	0.04	0.0
Связующая резина	Eccobond 104 А/В	0.52	0.08
Маркировочная краска	Markem 7224 (белый)	0.49	0.03
Компаунд	Высокопроизводительный эпоксидный клей для космического применения	< 1.0	< 0.1

Материалы в модификациях SPACE GRADE

Компонент	Материал
Корпуса, накладки гайки, контргайки	нержавеющая сталь
Изоляторы	стеклоармированный термореактивный пластик
Удерживающие клипсы	бериллиевая бронза
Уплотнения	фторосиликон/силиконовый эластомер
контакты	бериллиевая бронза/золото
Гильзы гнездовых контактов	нержавеющая сталь
герметики	силиконовый каучук, эпоксидный компаунд
Герметичные изоляторы	стекло

Модификации SPACE GRADE

Для заказа соединителей модификации SPACE GRADE, требуемых для применения в космическом приборостроении, необходимо к стандартному обозначению добавить индекс, соответствующий уровню надежности и параметрам дегазации. Следует учитывать, что для соединителей врубного сочленения, серия 253, модификации SPACE GRADE, применяются только алюминиевые корпуса с никелевым покрытием. Для стандартных вилок и герметичных розеток модификации SPACE GRADE, применяются только корпуса из нержавеющей стали с никелевым покрытием. Пример обозначения соединителей для применения в космическом приборостроении (модификации SPACE GRADE):

Добавочные индексы в обозначениях

Индекс модификации	Описание	Примеры обозначений
186M	Термостойкие соединители Термальная вакуумная дегазация (24 ч при +125°C) (100%, ASTM E595)	233-266-07 ZL11-02PN-186M 233-266-H7 ZL11-02PN-186M
186T	Термостойкие соединители Термостойкие соединители (48 ч при +175°C, 100%, Class G)	233-262-H8 ZL19Q19PN-186T 233-262-DH7 ZL19Q19SN-186T
429	Высокие требования по параметрам дегазации	233-261-H2 ZL17T02PN01-429
429A	Высокие требования по параметрам дегазации Термостойкие соединители Термальная вакуумная дегазация (24 ч при +125°C) (100%, NASA, EEE-INST-002, уровень 2)	253-015-07 MA21-35PN-429A 253-017-00 MA25-35SN-429A
429K	Высокие требования Термостойкие соединители (48 ч при +175°C) (100%, NASA, EEE-INST-002, уровень 2)	233-100-H8 ZL11-35PN-429K 233-103-H2 ZL19-35PN-02-429K
429L	Высокие требования по параметрам дегазации Термостойкие соединители Термальная вакуумная дегазация (24 ч при +125°C) (100%, NASA, EEE-INST-002, уровень 3)	233-265-H2 ZL11-02PN01-429L 233-265-H7 ZL11-02PN02-429L
429B	Повышенные требования по параметрам дегазации	237-121- ZL 13-98PN-429B
429C	Повышенные требования по параметрам дегазации Термостойкие соединители Термальная вакуумная дегазация (24 ч при +125°C) (100%, NASA, EEE-INST-002, уровень 1)	237-033- ZL 11-35PN-429C 257-288- ZL 17-8PN-429C
429J	Повышенные требования Термостойкие соединители (48 ч при +175°C) (100%, NASA, EEE-INST-002, уровень 1)	237-153- ZL 13-98CN-429J 237-063- ZL 23-99CN-429J

Размеры

253-044-L7

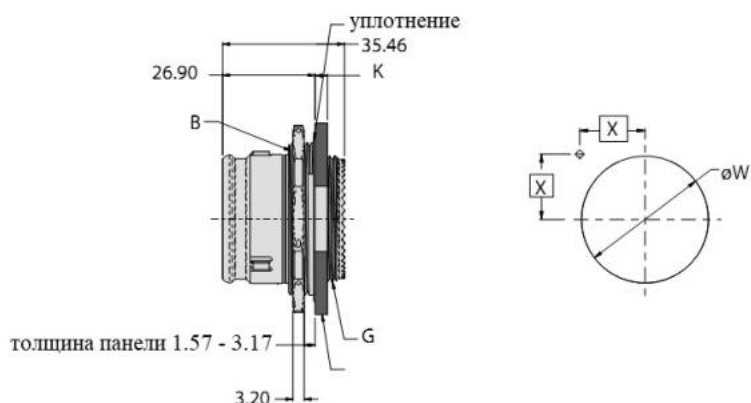
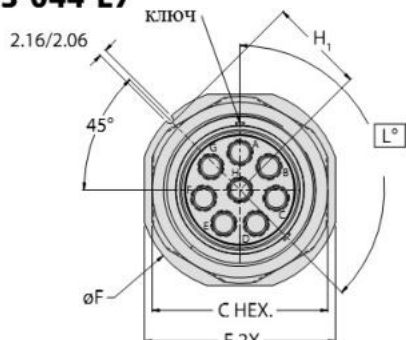

253-044-07

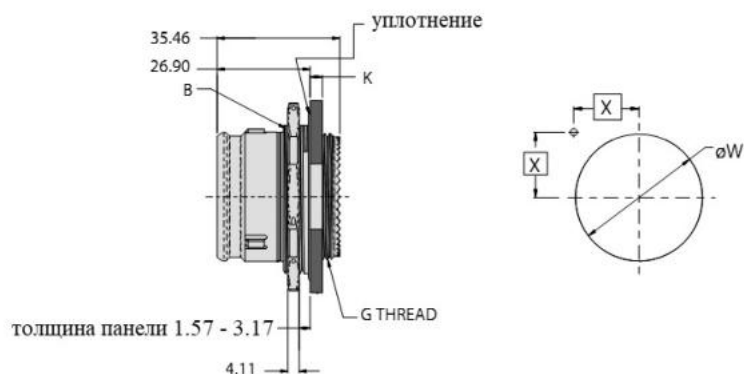
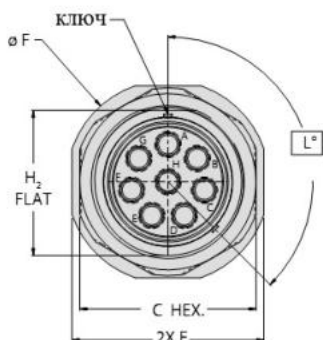

Размер корпуса	Резьба В	С ± 0.381	Е ± 0.381	Ø F	Н1 + 0/- 0.2	Н2 + 0/- 0.015	Резьба G UNEF	К	Установочные размеры	
									Ø W + 0.254/0	X
11	.8125-20 UNEF	25,65	31,75	35,20	15,34	19,15	.5625-24	2,77	20,90	11,68
13	1.0000-20 UNEF	29,85	34,92	38,38	16,92	23,77	.6875-24		25,65	12,80
15	1.1250-18 UNEF	32,87	38,10	41,55	18,52	27,08	.8125-20		28,83	13,94
17	1.2500-18 UNEF	36,86	41,28	44,73	20,09	30,25	.9375-20		32,00	15,06
19	1.3750-18 UNEF	39,85	46,02	49,50	22,68	33,43	1.0625-18	3,56	35,18	16,89
21	1.5000-18 UNEF	42,85	49,23	52,65	24,26	36,60	1.1875-18		38,35	18,01
23	1.6250-18 UNEF	47,63	52,37	55,88	25,83	39,78	1.3125-18		41,53	19,13
25	1.7500-18 UNS	51,05	55,55	59,00	27,84	42,95	1.4375-18		44,70	20,47

Размеры

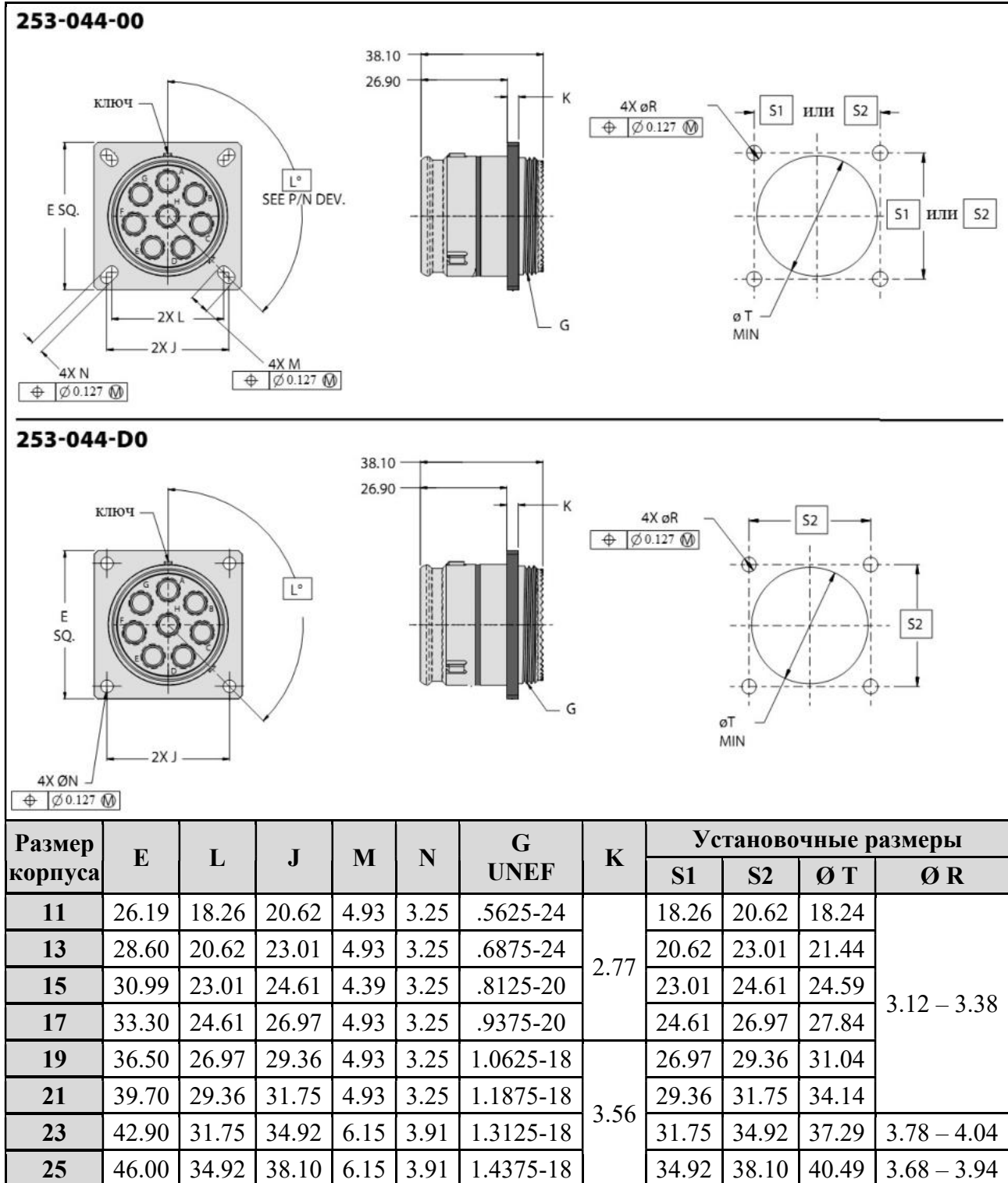

Размеры. Розетки, тип 253-045-L7

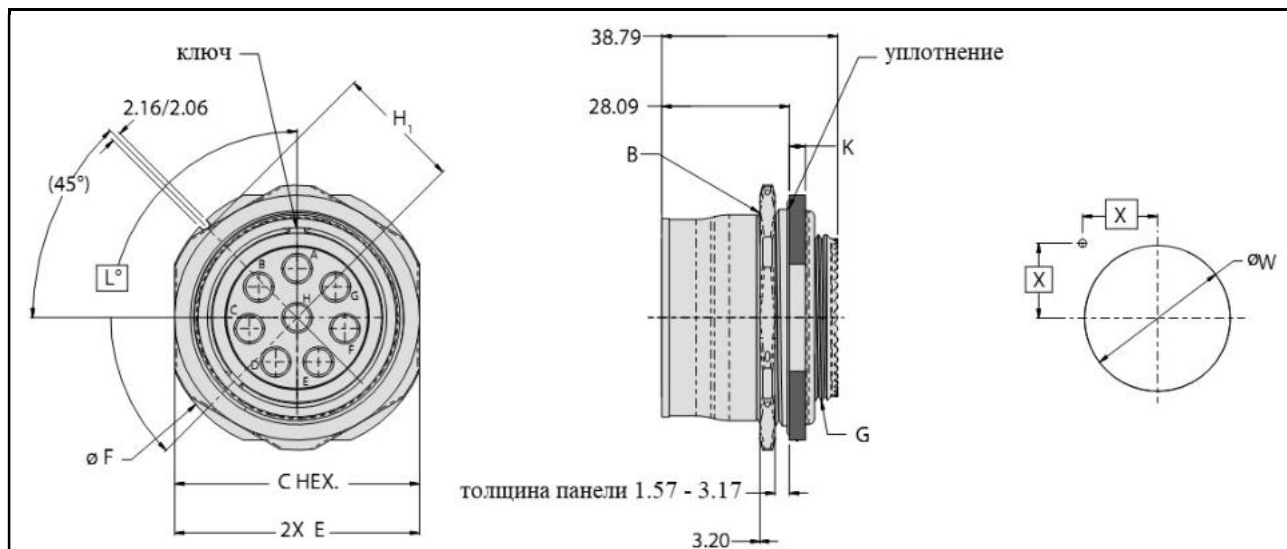

Размер корпуса	Резьба В	С ± 0.381	Е ± 0.381	Ø F	Н1 + 0/- 0.2	G UNEF	К	Установочные размеры	
								Ø W + 0.254/0	X
11	1.0000-20 UNEF	29.85	32.16	38.10	16.92	.5625-24	2.77	25.65	12.80
13	1.1250-18 UNEF	32.87	35.33	41.68	18.52	.6875-24		28.83	13.94
15	1.2500-18 UNEF	36.86	38.51	44.45	20.09	.8125-20		32.00	15.06
17	1.3750-18 UNEF	39.85	41.68	49.23	22.68	.9375-20		35.18	16.89
19	1.5000-18 UNEF	42.85	46.43	52.37	24.26	1.0625-18	3.56	38.35	18.01
21	1.6250-18 UNEF	47.63	49.63	55.58	25.83	1.1875-18		41.53	19.13
23	1.7500-18 UNS	51.05	52.78	58.72	27.43	1.3125-18		44.70	20.24
25	1.8750-16 UN	53.97	54.05	59.11	27.58	1.4375-18		47.88	20.29

Размеры. Розетки, тип 253-045-07

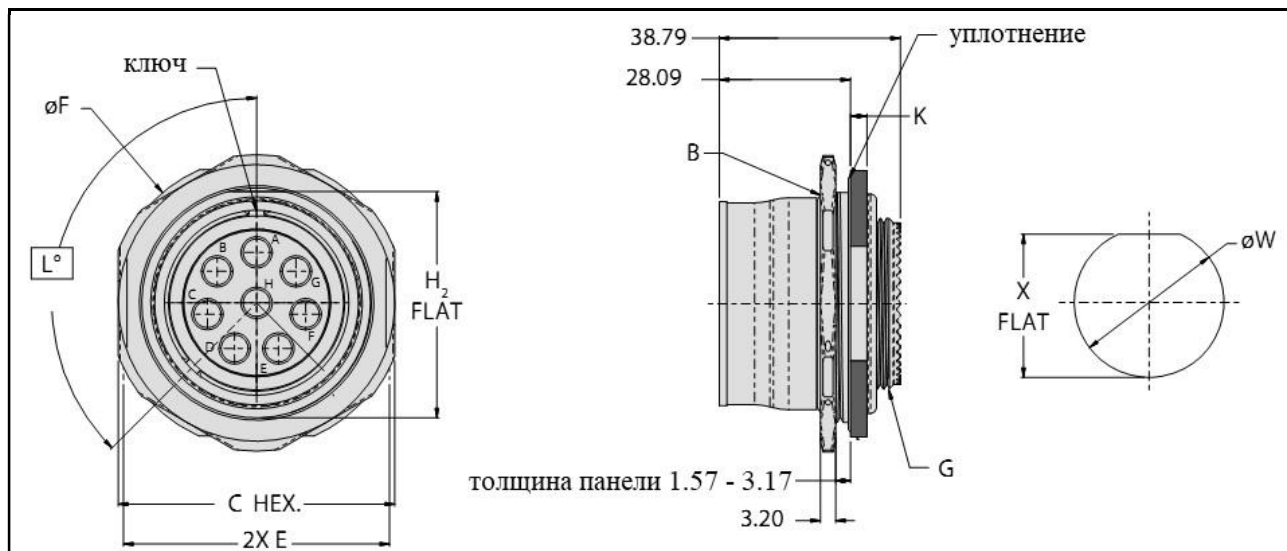

Размер корпуса	Резьба В	С ± 0.381	Е ± 0.381	ϕF	Н1 + 0/- 0.2	Н2 + 0/- 0.015	Резьба G UNEF	К	Установочные размеры	
									ϕW + 0.254/0	X 0/- 0.254
11	1.0000-20 UNEF	29.85	32.16	38.10	16.92	27.08	.5625-24	2.77	28.83	27.56
13	1.1250-18 UNEF	32.87	35.33	41.68	18.52	30.25	.6875-24		32.00	30.73
15	1.2500-18 UNEF	36.86	38.51	44.45	20.09	33.43	.8125-20		35.18	33.91
17	1.3750-18 UNEF	39.85	41.68	49.23	22.68	36.60	.9375-20		38.35	37.08
19	1.5000-18 UNEF	42.85	46.43	52.37	24.26	39.78	1.0625-18	3.56	41.53	40.26
21	1.6250-18 UNEF	47.63	49.63	55.58	25.83	42.95	1.1875-18		44.70	43.43
23	1.7500-18 UNS	51.05	52.78	58.72	27.43	46.13	1.3125-18		47.88	46.61
25	1.8750-16 UN	53.97	54.05	59.11	27.58	49.30	1.4375-18		51.05	49.78

Размеры. Розетки, тип 253-045-00

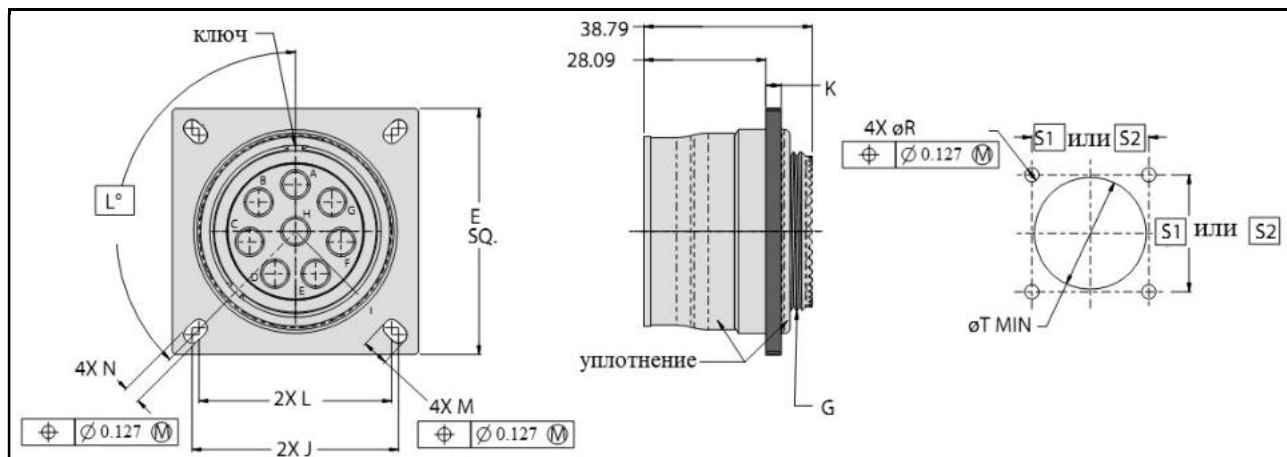

Розетки, тип 253-045-00, с уплотнениями

Размер корпуса	E	L	J	M	N	G UNEF	K	S1	S2	Ø T	Ø R
11	33.30	24.61	26.97	4.93	3.25	.5625-24	2.77	24.61	26.97	24.64	3.12 – 3.38
13	36.50	26.97	29.36			.6875-24		26.97	29.36	27.81	
15	39.70	29.36	31.75			.8125-20		29.36	31.75	30.48	
17	42.90	31.75	34.92			5.49		.9375-20	31.75	34.92	
19	46.00	34.92	38.10	6.15	3.91	1.0625-18	3.56	34.92	38.10	36.83	3.68 – 3.94
21	49.58	38.10	41.28			1.1875-18		38.10	41.28	40.00	
23	53.16	41.28	44.45			1.3125-18		41.28	44.45	43.69	
25	56.74	44.45	47.63			1.4375-18		44.45	47.63	46.86	

Розетки, тип 253-045-00, без уплотнений

Размер корпуса	E	L	J	M	N	G UNEF	K	S1	SS2	Ø T	Ø R
11	28.60	20.62	23.01	4.93	3.25	.5625-24	2.77	20.62	23.01	24.64	3.12 – 3.38
13	30.99	23.01	24.61			.6875-24		23.01	24.61	27.81	
15	33.30	24.61	26.97			.8125-20		24.61	26.97	30.48	
17	36.50	26.97	29.36			.9375-20		26.97	29.36	33.91	
19	39.70	29.36	31.75	5.59	3.91	1.0625-18	3.56	29.36	31.75	36.83	3.68 – 3.94
21	42.90	31.75	34.92	1.1875-18		31.75		34.92	40.00		
23	46.00	34.92	38.10	6.15		1.3125-18		34.92	38.10	43.69	
25	49.58	38.10	41.28	1.4375-18		38.10		41.28	46.86		

Размеры. Розетки, тип 253-045-D0

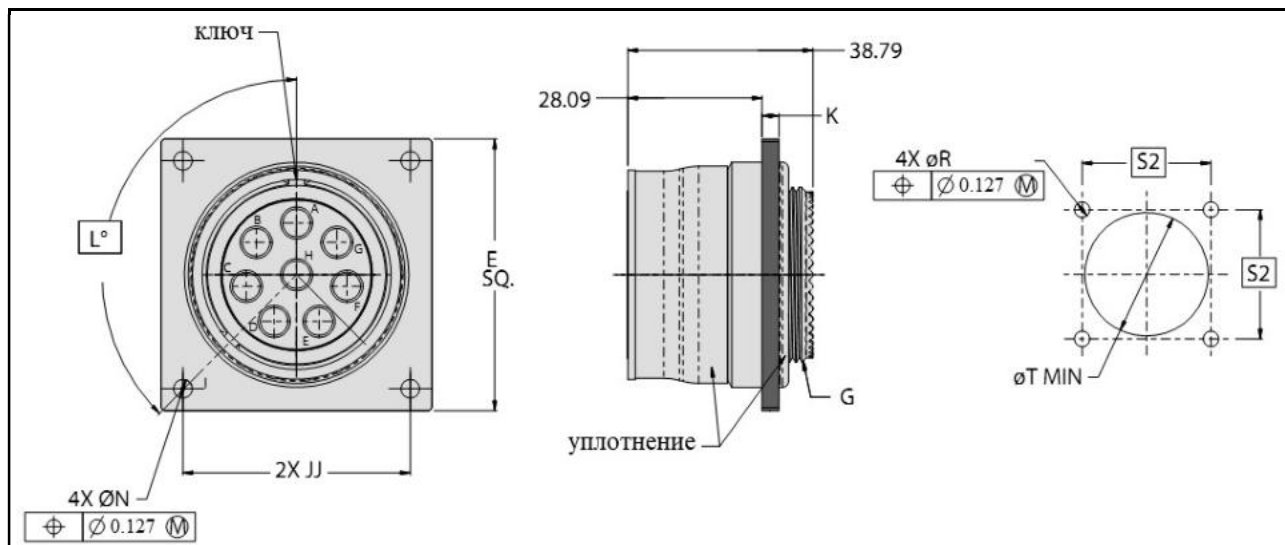

Розетки, тип 253-045-D0. с уплотнениями

Размер корпуса	E	J	N	Резьба G UNEF	K	S2	Ø T	Ø R
11	33.30	26.97	3.25	.5625-24	2.77	26.97	24.64	3.12 – 3.38
13	36.50	29.36	3.25	.6875-24	2.77	29.36	27.81	
15	39.70	31.75	3.25	.8125-20	2.77	31.75	30.48	
17	42.90	34.92	3.25	.9375-20	2.77	34.92	33.91	
19	46.00	38.10	3.91	1.0625-18	3.56	38.10	36.83	3.68 – 3.94
21	49.58	41.28	3.91	1.1875-18	3.56	41.28	40.00	
23	53.16	44.45	3.91	1.3125-18	3.56	44.45	43.69	
25	56.74	47.63	3.91	1.4375-18	3.56	47.63	46.86	

Розетки, тип 253-045-D0. без уплотнений

Размер корпуса	EE	JJ	NN	Резьба GG UNEF	KK	SS2	Ø T	Ø R
11	28.60	23.01	3.25	.5625-24	2.77	23.01	24.64	3.12 – 3.38
13	30.99	24.61	3.25	.6875-24	2.77	24.61	27.81	
15	33.30	26.97	3.25	.8125-20	2.77	26.97	30.48	
17	36.50	29.36	3.25	.9375-20	2.77	29.36	33.91	
19	39.70	31.75	3.91	1.0625-18	3.56	31.75	36.83	3.68 – 3.94
21	42.90	34.92	3.91	1.1875-18	3.56	34.92	40.00	
23	46.00	38.10	3.91	1.3125-18	3.56	38.10	43.69	
25	49.58	41.28	3.91	1.4375-18	3.56	41.28	46.86	

Размеры

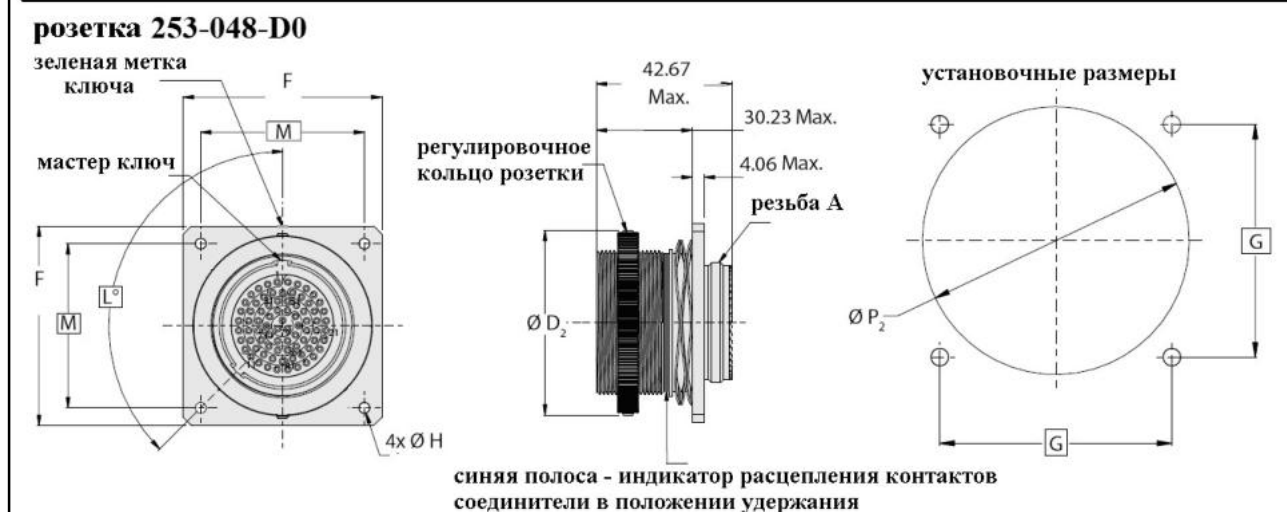
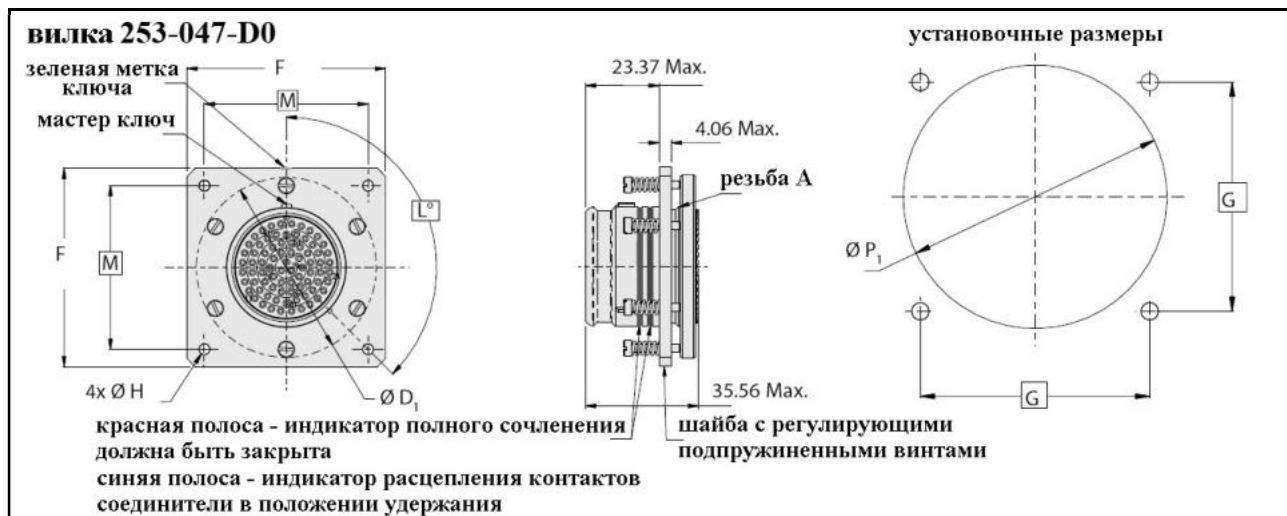

Размер корпуса	F ± 0.25	M	Ø H ± 0.13	Ø D1 Max	Ø D2 Max	Резьба А x 1.0-6g-0.100R	Ø P1 ± 0.13	Ø P2 ± 0.13	G
9	36.32	29.21	3.25	31.75	33.02	M12	33.02	33.78	29.21
11	39.50	30.48	3.25	34.93	36.20	M15	36.20	36.96	30.48
13	42.67	31.75	3.25	38.10	39.37	M18	39.37	40.13	31.75
15	45.85	34.93	3.25	41.28	42.55	M22	42.55	43.31	34.93
17	49.02	38.10	3.25	44.45	45.72	M25	45.72	46.48	38.10
19	52.20	41.28	3.25	47.63	48.90	M28	48.90	49.66	41.28
21	55.37	44.45	3.25	50.80	52.07	M31	52.07	52.83	44.45
23	58.55	47.63	3.91	53.98	55.25	M34	55.25	56.01	47.63
25	61.72	50.80	3.81	57.15	58.42	M37	58.42	59.18	50.80

Настройка облегчения разъединения соединителей достигается настройкой регулировочных винтов вилки и регулировочного кольца розетки

Герметичные розетки, модельный ряд «SuperNine®», стандарт MIL-DTL-38999, серия 3

Характеристики

Корпус – нержавеющая сталь/пассивирование, нержавеющая сталь/никель

Штыревые контакты – железо-никель/золото

Гнездовые контакты – медь/золото

Штыревой изолятор – полупрозрачное стекло

Гнездовой изолятор – высокопрочный диэлектрик

Экранирующая пружина – медь/золото

Уплотнения – фторосиликон

Сопротивление изоляции – не менее 5 ГОм при 500 В пост.т.

Герметичность по гелию (стандартная) – $<1 \times 10^{-7} \text{ см}^3/\text{с}$, при перепаде давления 1 атм

Размеры корпусов – от 9 до 25 (MIL-DTL-38999, серия 3)

Компания GLENAIR разработала собственные, специализированные модификации соединителей и переборочных переходников для применения в вакууме с более низкими значениями. Для заказа соединителей или переборочных переходников с собственными обозначениями GLENAIR, имеющими специальные параметры герметичности, требуется в конце обозначения соединителя поставить обязательный индекс «-585» и буквенный индекс, определяющий конкретные значения герметичности (см. таблицу).

Индекс модификации	Значения герметичности (утечка по гелию)
-585A	$1 \times 10^{-10} \text{ см}^3/\text{с}$
-585B	$1 \times 10^{-9} \text{ см}^3/\text{с}$
-585C	$1 \times 10^{-8} \text{ см}^3/\text{с}$
-185C	материал корпусов «Inconel 625»
-185D	материал корпусов «Inconel X750»
не указывается (стандартная модификация)	$1 \times 10^{-7} \text{ см}^3/\text{с}$

Пример обозначения соединителей GLENAIR стандартной модификации
233-100-H2Z111-35PN

Пример обозначения соединителей GLENAIR специальной модификации для применения в вакууме с параметрами герметичности $1 \times 10^{-10} \text{ см}^3/\text{с}$

233-100-H2Z111-35PN-585A

Размеры шпилек контактов для печатного монтажа

Размер шпильки контакта	Ø P	
# 22D	0.28 – 0.38	
# 20	0.61 – 0.71	
# 16	1.56 – 1.61	
# 12	2.36 – 2.41	

Основные материалы и покрытия

Индекс GLENAIR	Индекс MIL	Материал	Покрытие
Z1	Y	нержавеющая сталь	пассивирование
ZL	N	нержавеющая сталь	электроосажденный никель
ZMT*	нет	нержавеющая сталь	никель-PTFE
ZW*	нет	нержавеющая сталь	оливково серый кадмий
TD*	нет	титан	титан

* – требуется консультация у производителя

Эксплуатационные режимы. Выдерживаемое напряжение (В), перем. т., частота 60 Гц

Высота	Режим М	Режим N	Режим I	Режим II
Уровень моря	1300	1000	1800	2300
15 240 м	550	400	600	800
21 336 м	350	260	400	500
30 480 м	200	200	200	200

Калибры применяемых проводов (AWG) для электрических контактов:

для контактов # 23: # 22 – # 28, для контактов # 22D: # 22 – # 28

для контактов # 20: # 20 – # 24, для контактов # 16 : # 16 – # 20

для контактов # 12: # 12 – # 14, для контактов # 8 : # 8 – # 10

Эффективность экранирования

Частота, МГц	Затухание, дБ Min
100	80
200	75
300	73
400	71
800	66
1 000	65
1 500	59
2 000	55
3 000	52
4 000	50
6 000	48
10 000	45

Эффективные рабочие параметры аксиальных контактов

Тип и калибр контакта	Рабочая частота
# 16 коаксиальный	до 500 МГц
# 12 коаксиальный	до 2 ГГц
# 8 коаксиальный	до 1 ГГц
# 8 триаксиальный	до 20 МГц
# 8 квадраксиальный	до 1 ГГц

**Контактные схемы герметичных розеток модельного ряда «SuperNine®»,
стандарт MIL-DTL-38999, серия 3**

Только сигнальные и силовые контакты # 22D, # 20, # 16, # 12

Количество контактов				Контактные схемы
# 22D	# 20	# 16	# 12	
6				9-35
13				11-35
22				13-35
37				15-35
55				17-35
66				19-35
67				19-45
79				21-35
100				23-35
128				25-35
	3			9-98
	4			11-4
	5			11-5
	6			11-98
	7			11-99
	8			13-8
	10			13-98
	18			15-18
	19			15-19
	26			17-26
	32			19-32
	24			21-24
	25			21-25
	27			21-27
	41			21-41
	32			23-32
	34			23-34
	36			23-36
	53			23-53
	55			23-55
	61			25-61

**Контактные схемы герметичных розеток модельного ряда «SuperNine®»,
стандарт MIL-DTL-38999, серия 3**

Только сигнальные и силовые контакты # 22D, # 20, # 16, # 12

Количество контактов				Контактные схемы
# 22D	# 20	# 16	# 12	
		2		11-2
		4		13-4
		5		15-5
		8		17-8
		11		19-11
		16		21-16
		21		23-21
		16		23-97
		11		23-99
		29		25-29
		37		25-37
			6	17-6
			11	21-11
			19	25-19

**Комбинированные контактные схемы герметичных розеток модельного ряда
«SuperNine®», стандарт MIL-DTL-38999, серия 3**

Только сигнальные и силовые контакты # 22D, # 20, # 16, # 12

Количество контактов			Контактные схемы
# 20	# 16	# 12	
14	1		15-15
8	4		15-97
21	2		17-99
26	2		19-28
29	1		19-30
19	4	4	21-29
37	2		21-39
48	8		25-4
	12	12	25-24
23	20		25-43

Комбинированные контактные схемы герметичных розеток модельного ряда «SuperNine®», стандарт MIL-DTL-38999, серия 3

С применением коаксиальных и твинаксиальных контактов # 16, # 12, # 8

Количество контактов				Контактные схемы
# 22D	# 20	# 16	# 12	
		2 коакс		11-2
		4 коакс		13-4
		8 коакс		17-8
		1 коакс		19-11
		16 коакс		21-16
		21 коакс		23-21
		16 коакс		23-97
		11 коакс		23-99
		29 коакс		25-29
		37 коакс		25-37
			6 коакс	17-6
			11 коакс	21-11
			19 коакс	25-19

Количество контактов				Контактные схемы
# 22D	# 20	# 16	# 12	
	14	1 коакс		15-15
17	3		1 коакс	15-21
	8	4 коакс		15-97
	8		3 коакс	17-11
	21	2 коакс		17-99
	26	2 коакс		19-28
	29	1 коакс		19-30
	19	4	4 коакс	21-29
	37	2 коакс		21-39
	48	8 коакс		25-4
		12 коакс	12	25-24
	23	20 коакс		25-43

Комбинированные контактные схемы герметичных розеток модельного ряда «SuperNine®», стандарт MIL-DTL-38999, серия 3

С применением коаксиальных и твинаксиальных контактов # 16, # 12, # 8

Калибры и количества контактов					Контактная схема
# 22D	# 20	# 16	# 12	# 8	
38				1 твинакс 1 триакс 1 квадракс	17-02
38				1 твинакс 1 триакс 1 квадракс	17-3
14				4 твинакс 4 триакс 4 квадракс	19-18
14				4 твинакс 4 триакс 4 квадракс	19-19
				4 твинакс 4 триакс 4 квадракс	21-75
				4 твинакс 4 триакс 4 квадракс	21-76
				8 твинакс 8 триакс 8 квадракс	25-08
				8 твинакс 8 триакс 8 квадракс	25-10
97				2 твинакс 2 триакс 2 квадракс	25-07
97				2 твинакс 2 триакс 2 квадракс	25-09
	10	13	4 коакс	3 твинакс 3 триакс 3 квадракс	25-20
	40	4		2 коакс	25-46
	40	4		2 коакс	25-47
	40	4		2 твинакс 2 триакс 2 квадракс	25-90
	40	4		2 твинакс 2 триакс 2 квадракс	25-91

**Герметичные розетки, серия 233-265,
с применением извлекаемых обжимных контактов
Только сигнальные и силовые контакты # 22D, # 20, # 16, # 12**

Информация для заказа

Базовая серия	233-265	-H2	Z1	11	-02	P	N	01	-585A
Тип корпуса:									
H2 – герметичная розетка с квадратным фланцем									
H7 – герметичная розетка с контргайкой									
Индекс материала и покрытия корпуса:									
Z1 – нержавеющая сталь/пассивирование									
ZL – нержавеющая сталь/никель									
Размер корпуса – 09, 11, 13, 15, 17, 19, 21, 23, 25									
Индекс контактной схемы в соответствии с размером корпуса									
Тип контакта:									
P – штырь									
S – гнездо									
Поляризация – N (нейтральная), A, B, C, D, E									
Индекс толщины приборной панели:									
01 – 5.08 мм Max (для розеток, тип H2 и H7)									
02 – 9.52 мм Max (только для розеток тип H7)									
Индекс герметичности специализированной модификации:									
585A – 1×10^{-10} см ³ /с									
585B – 1×10^{-9} см ³ /с									
585C – 1×10^{-8} см ³ /с									
185C – материал корпусов «Inconel 625»									
185D – материал корпусов «Inconel X750»									
не указывается – 1×10^{-7} см ³ /с (стандартная)									

Размеры. Розетки с контргайкой, тип Н2

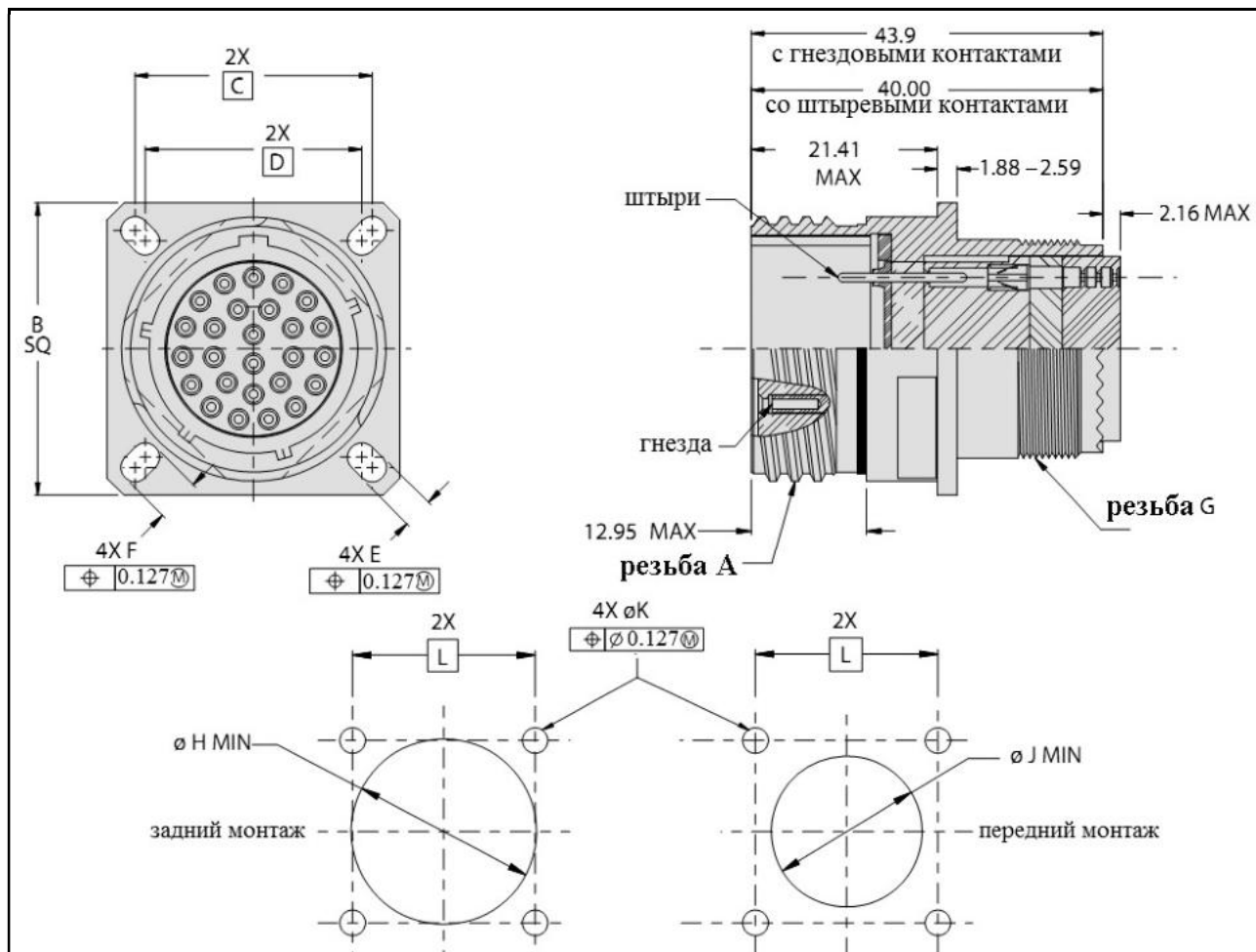

Размер корпуса	Резьба А -.1P.3L-TS-2A	В	С	Д	Е
9	.6250	23.50 – 24.10	18.26	15.09	3.05 – 3.45
11	.7500	25.91 – 26.49	20.62	18.26	
13	.8750	28.30 – 28.91	23.01	20.62	
15	1.000	30.71 – 31.29	24.61	23.01	
17	1.1875	32.99 – 33.60	26.97	24.61	
19	1.250	36.20 – 36.80	29.36	26.97	
21	1.375	39.40 – 40.0	31.75	29.36	3.71 – 4.11
23	1.500	42.60 – 43.21	34.93	31.75	
25	1.625	45.69 – 46.30	38.10	34.93	

Размеры. Розетки с конргайкой, тип Н2. Продолжение

Размер корпуса	F	Резьба G x 1-6g 0.100R	Ø Н Min	Ø J Min	L	Ø К
9	5.28 – 5.69	M12	16.66	13.11	18.26	3.12 – 3.38
11	4.72 – 5.13	M15	20.22	15.88	20.62	
13		M18	23.42	19.05	23.01	
15	4.19 – 4.60	M22	26.59	23.01	24.61	
17	4.72 – 5.13	M25	30.96	25.81	26.97	
19		M28	32.94	28.98	29.36	
21		M31	36.12	32.16	31.75	
23	5.94 – 6.35	M34	39.29	34.92	34.93	3.78 – 4.04
25		M37	42.47	37.69	38.10	3.68 – 3.94

Размеры. Розетки с конргайкой, тип Н7

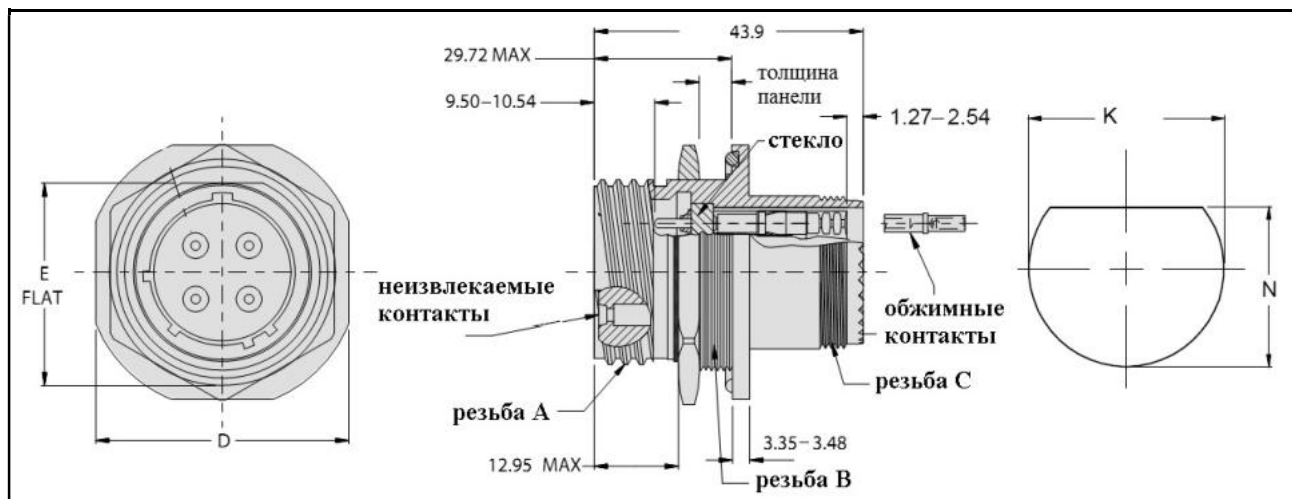

Размер корпуса	Резьба А -1P.3L-TS-2A	Резьба В x 1-6g 0.100R	Резьба С x 1-6g 0.100R	D ± 0.4	E + 0.15/-0.1	Ø К ± 0.1	N ± 0.1
9	.6250	M17	M12	26.97	16.54	17.60 – 17.86	16.64 – 16.79
11	.7500	M20	M15	31.80	19.08	20.96 – 21.21	19.33 – 19.58
13	.8750	M25	M18	34.90	23.83	25.65 – 25.91	24.00 – 24.26
15	1.000	M28	M22	38.10	26.97	28.83 – 29.08	27.30 – 27.56
17	1.1875	M32	M25	41.30	30.15	32.00 – 32.26	30.48 – 30.73
19	1.250	M35	M28	46.00	33.32	35.18 – 35.43	33.65 – 33.91
21	1.375	M38	M31	49.20	36.50	38.35 – 38.61	36.83 – 37.08
23	1.500	M41	M34	52.40	39.67	41.53 – 41.78	40.00 – 40.26
25	1.625	M44	M37	55.60	42.85	44.70 – 44.96	43.18 – 43.43

ВНИМАНИЕ! Извлекаемые обжимные ГНЕЗДОВЫЕ контакты

12 – М39029/57-359 (850-003-12-359), # 16 – М39029/57-358 (850-003-16-358),
20 – М39029/57-357 (850-003-20-357), # 22 – М39029/57-354 (850-003-22-354)

поставляются в комплекте, неустановленными

**Герметичные розетки, серия 233-266, с контргайкой, под пайку проводов
Только сигнальные и силовые контакты # 22D, # 20, # 16, # 12**

Информация для заказа

Базовая серия	233-266	-H7	Z1	11	-02	P	N	-585A
Тип корпуса:								
07 – герметичная розетка с контргайкой с интегрированным кожухом								
H7 – герметичная розетка с контргайкой с возможностью установки кожухов								
Индекс материала и покрытия корпуса:								
Z1 – нержавеющая сталь/пассивирование								
ZL – нержавеющая сталь/никель								
Размер корпуса – 09, 11, 13, 15, 17, 19, 21, 23, 25								
Индекс контактной схемы в соответствии с размером корпуса								
Тип контакта:								
P – штырь (гильза под пайку проводов)								
S – гнездо (гильза под пайку проводов)								
X – штырь (ушко под пайку проводов)								
Z – гнездо (ушко под пайку проводов)								
Поляризация – N (нейтральная), A, B, C, D, E								
Индекс герметичности специализированной модификации:								
585A – 1×10^{-10} см ³ /с								
585B – 1×10^{-9} см ³ /с								
585C – 1×10^{-8} см ³ /с								
185C – материал корпусов «Inconel 625»								
185D – материал корпусов «Inconel X750»								
не указывается – 1×10^{-7} см ³ /с (стандартная)								

Размеры

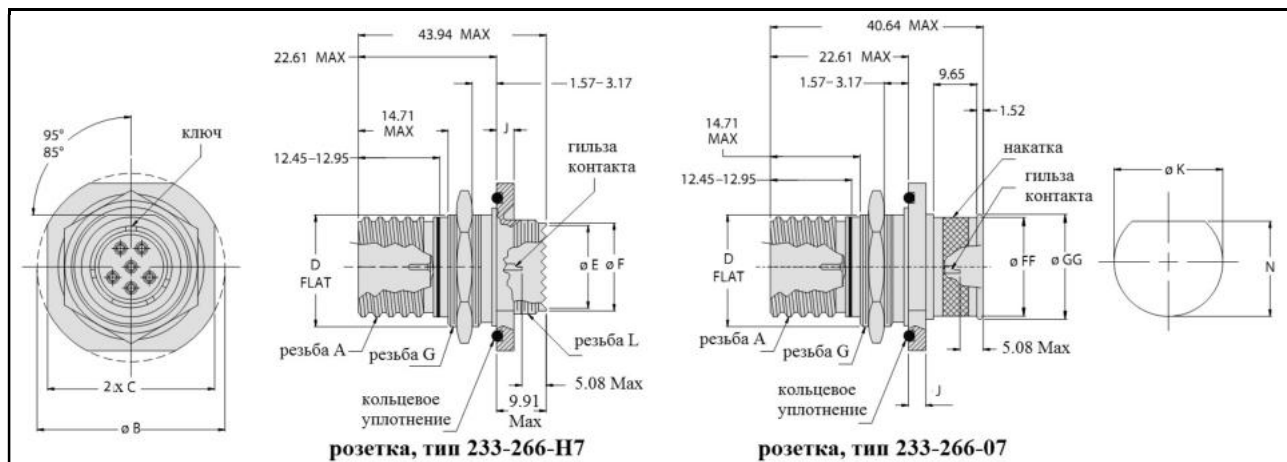

Размер корпуса	Резьба А -1P.3L-TS-2A	Ø В	С	Д	Ø Е Max	Ø F	
9	.6250	29.90 – 30.48	26.59 – 27.38	16.38 – 16.61	8.79	10.41 – 10.57	
11	.7500	34.59 – 35.18	31.39 – 32.18	18.92 – 19.15	12.07	13.41 – 13.56	
13	.8750	37.80 – 38.38	34.49 – 35.31	23.67 – 23.90	14.96	16.43 – 16.59	
15	1.000	41.00 – 41.58	37.69 – 38.48	26.82 – 27.05	18.14	20.42 – 20.57	
17	1.1875	44.20 – 44.78	40.89 – 41.68	30.00 – 30.23	21.31	23.42 – 23.57	
19	1.250	48.90 – 49.50	45.59 – 46.38	33.17 – 33.40	24.00	26.42 – 26.57	
21	1.375	52.10 – 52.71	48.79 – 49.58	36.35 – 36.58	27.18	29.41 – 29.57	
23	1.500	55.30 – 55.88	51.99 – 52.78	39.52 – 39.75	30.33	32.41 – 32.56	
25	1.625	58.39 – 59.00	55.19 – 55.98	42.70 – 42.93	33.53	35.41 – 35.56	
Размер корпуса	Резьба Г x 1-6g 0.100R	Ж	Резьба Л x 1-6g 0.100R	Ø К ± 0.1	Н ± 0.1	Ø FF	Ø GG
9	M17	2.11 – 3.10	M12	17.60 – 17.86	16.64 – 16.79	12.07	13.67
11	M20		M15	20.96 – 21.21	19.33 – 19.58	15.24	16.81
13	M25		M18	25.65 – 25.91	24.00 – 24.26	17.78	19.35
15	M28		M22	28.83 – 29.08	27.30 – 27.56	21.21	22.81
17	M32		M25	32.00 – 32.26	30.48 – 30.73	24.38	25.96
19	M35	2.90 – 3.89	M28	35.18 – 35.43	33.65 – 33.91	26.97	28.58
21	M38		M31	38.35 – 38.61	36.83 – 37.08	30.18	31.75
23	M41		M34	41.53 – 41.78	40.00 – 40.26	32.39	33.99
25	M44		M37	44.70 – 44.96	43.18 – 43.43	37.47	39.07

**Герметичные розетки, серия 233-267, с контактами для печатного монтажа
(безопорные шпильки контактов, фланцы с резьбовыми опорными стойками)
Только сигнальные и силовые контакты # 22D, # 20, # 16, # 12**

Информация для заказа

Базовая серия	233-267	-H2	Z1	9	-35	P	N	-585A
Тип корпуса:								
H2 – герметичная розетка с квадратным фланцем								
H7 – герметичная розетка с контргайкой								
DH7 – герметичная розетка с контргайкой с двойным фланцевым уплотнением								
Индекс материала и покрытия корпуса:								
Z1 – нержавеющая сталь/пассивирование								
ZL – нержавеющая сталь/никель								
Размер корпуса – 9, 11, 13, 15, 17, 19, 21, 23, 25								
Индекс контактной схемы в соответствии с размером корпуса								
Тип контакта:								
P – штырь								
S – гнездо								
Поляризация – N (нейтральная), A, B, C, D, E								
Индекс герметичности специализированной модификации:								
585A – 1 x 10 ⁻¹⁰ см ³ /с								
585B – 1 x 10 ⁻⁹ см ³ /с								
585C – 1 x 10 ⁻⁸ см ³ /с								
185C – материал корпусов «Inconel 625»								
185D – материал корпусов «Inconel X750»								
не указывается – 1 x 10 ⁻⁷ см ³ /с (стандартная)								

Диаметр шпилек контактов

Калибр контактов	Ø L
# 22D	0.46 – 0.51
# 20	0.71 – 0.76
# 16	0.97 – 1.02
# 12	1.78 – 1.83

Установочные размеры для розеток тип H7 и DH7

Размер корпуса	Ø J	K
9	17.60 – 17.86	16.64 – 16.79
11	20.96 – 21.21	19.33 – 19.58
13	25.65 – 25.91	24.00 – 24.26
15	28.83 – 29.08	27.30 – 27.56
17	32.00 – 32.26	30.48 – 30.73
19	35.18 – 35.43	33.65 – 33.91
21	38.35 – 38.61	36.83 – 37.08
23	41.53 – 41.78	40.00 – 40.26
25	44.70 – 44.96	43.18 – 43.43

Размеры. Розетки, тип Н2

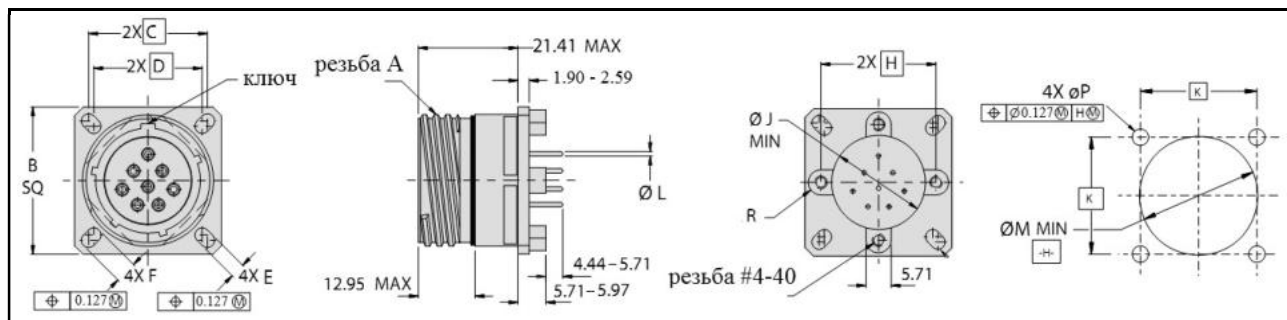

Размер корпуса	Резьба А -.1P-.3L-TS-2A	B	C	D	E	
09	.6250	23.50 – 24.08	18.26	15.09	3.05 – 3.45	
11	.7500	25.88 – 26.49	20.62	18.26		
13	.8750	28.30 – 28.91	23.01	20.62		
15	1.0000	30.68 – 31.29	24.61	23.01		
17	1.1875	32.99 – 33.60	26.97	24.61		
19	1.2500	36.20 – 36.80	29.36	26.97		
21	1.3750	39.40 – 40.00	31.75	29.36	3.71 – 4.11	
23	1.5000	42.60 – 43.21	34.92	31.75		
25	1.6250	45.69 – 46.30	38.10	34.92		
Размер корпуса	F	H	$\varnothing J \text{ Min}$	K	$\varnothing M$	$\varnothing P$
09	5.28 – 5.69	15.09	8.64	18.26	16.66	3.12 – 3.38
11	4.72 – 5.13	18.26	11.89	20.62	20.22	
13		20.62	14.53	23.01	23.42	
15	4.19 – 4.60	23.01	17.91	24.61	26.59	
17	4.72 – 5.13	26.16	21.08	26.97	30.96	
19		29.21	23.72	29.36	32.94	
21		31.01	26.80	31.75	36.12	
23	5.94 – 6.35	34.54	29.46	34.93	39.29	3.78 – 4.04
25		37.47	33.20	38.10	42.47	

Размеры. Розетки, тип Н7

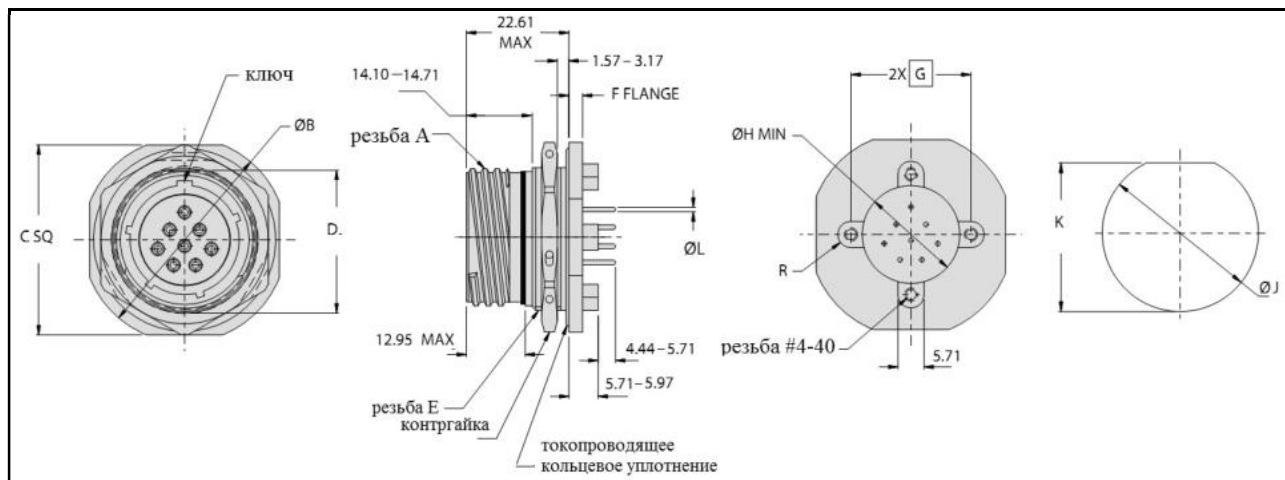

Размер корпуса	Резьба А -.1P-.3L-TS-2A	Ø B	C	D
09	.6250	29.92 – 30.48	26.62 – 27.38	16.38 – 16.61
11	.7500	34.59 – 35.20	31.39 – 32.21	18.92 – 19.18
13	.8750	37.80 – 38.40	34.49 – 35.31	23.67 – 23.93
15	1.0000	41.00 – 41.61	37.69 – 38.51	26.82 – 27.08
17	1.1875	44.20 – 44.81	40.89 – 41.71	30.00 – 30.25
19	1.2500	48.90 – 49.50	45.59 – 46.41	33.17 – 33.43
21	1.3750	52.10 – 52.71	48.79 – 49.61	36.35 – 36.60
23	1.5000	55.30 – 55.91	51.99 – 52.81	39.52 – 39.78
25	1.6250	58.39 – 59.00	55.19 – 56.01	42.70 – 42.95
Размер корпуса	Резьба Е -6g 0.100R	F	G	Ø H
09	M17 x 1.0	2.11 – 3.10	15.09	8.64
11	M20 x 1.0		18.26	11.89
13	M25 x 1.0		20.62	14.53
15	M28 x 1.0		23.01	17.91
17	M32 x 1.0		26.16	21.08
19	M35 x 1.0	2.90 – 3.89	29.21	23.72
21	M38 x 1.0		31.01	26.80
23	M41 x 1.0		34.54	29.46
25	M44 x 1.0		37.47	33.20

Размеры. Розетки, тип ДН7

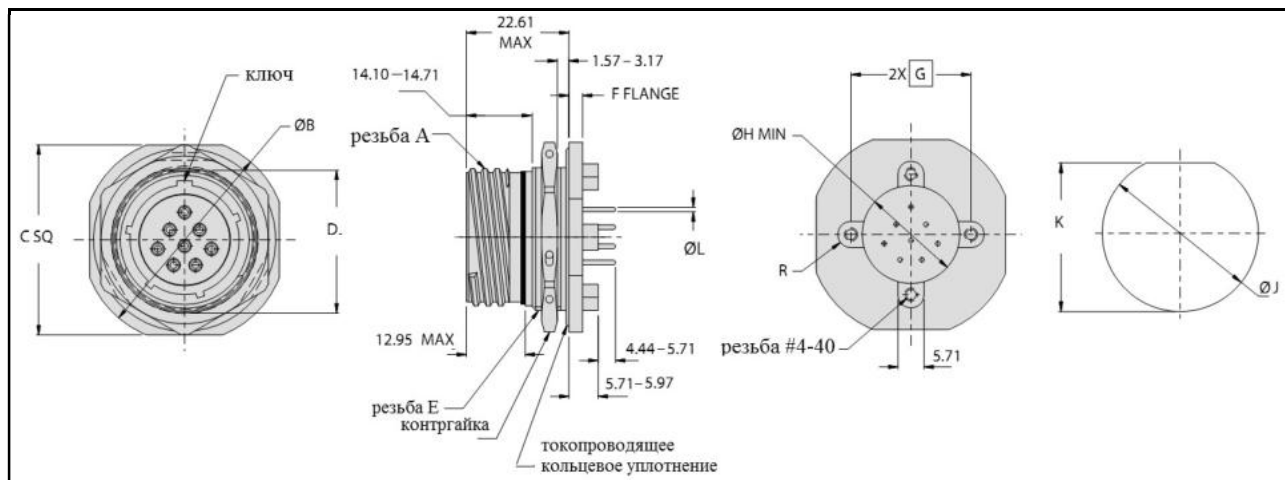

Размер корпуса	Резьба А -.1P-.3L-TS-2A	Ø B	C	D
09	.6250	38.10	34.92	16.38 – 16.61
11	.7500	41.28	38.10	18.92 – 19.18
13	.8750	44.50	41.30	23.67 – 23.93
15	1.0000	49.20	46.00	26.82 – 27.08
17	1.1875	52.40	49.20	30.00 – 30.25
19	1.2500	55.60	52.40	33.17 – 33.43
21	1.3750	58.70	55.60	36.35 – 36.60
23	1.5000	63.50	58.42	39.52 – 39.78
25	1.6250	66.68	60.96	42.70 – 42.95
Размер корпуса	Резьба Е x 1-6g 0.100R	F	G	Ø H
09	M17	2.11 – 3.10	15.09	8.64
11	M20		18.26	11.89
13	M25		20.62	14.53
15	M28		23.01	17.91
17	M32		26.16	21.08
19	M35	2.90 – 3.89	29.21	23.72
21	M38		31.01	26.80
23	M41		34.54	29.46
25	M44		37.47	33.20

Герметичные розетки с двойным фланцем, серия 233-268, только с сигнальными и силовыми контактами # 22D, # 20, # 16, # 12 для печатного монтажа (безопорные шпильки контактов, фланцы с резьбовыми опорными стойками)

Информация для заказа

Базовая серия	233-268	-H2	Z1	9	-35	P	N	-585A
Тип корпуса:								
H2 – герметичная розетка с квадратным фланцем								
H7 – герметичная розетка с контргайкой								
DH7 – герметичная розетка с контргайкой с двойным фланцевым уплотнением								
Индекс материала и покрытия корпуса:								
Z1 – нержавеющая сталь/пассивирование								
ZL – нержавеющая сталь/никель								
Размер корпуса – 9, 11, 13, 15, 17, 19, 21, 23, 25								
Индекс контактной схемы в соответствии с размером корпуса								
Тип контакта:								
С – штырь								
D – гнездо								
Поляризация – N (нейтральная), A, B, C, D, E								
Индекс герметичности специализированной модификации:								
585A – 1 x 10 ⁻¹⁰ см ³ /с								
585B – 1 x 10 ⁻⁹ см ³ /с								
585C – 1 x 10 ⁻⁸ см ³ /с								
185C – материал корпусов «Inconel 625»								
185D – материал корпусов «Inconel X750»								
не указывается – 1 x 10 ⁻⁷ см ³ /с (стандартная)								

Диаметр шпилек контактов

Калибр контактов	Ø L	Калибр контактов	Ø L
# 22D	0.46 – 0.51	# 16	0.97 – 1.02
# 20	0.71 – 0.76	# 12	1.78 – 1.83

Установочные размеры для розеток, тип H2

Размер корпуса	Ø S Min	Ø T ± 1.27	U
9	16.66	3.25	18.26
11	20.22		20.62
13	23.42		23.01
15	26.59		24.61
17	30.96		26.97
19	32.94		29.36
21	36.12		31.75
23	39.29	3.91	34.93
25	42.47	3.81	38.10

Установочные размеры для розеток тип H7 и DH7

Размер корпуса	Ø P	R	Размер корпуса	Ø P	R
9	17.60 – 17.86	16.64 – 16.79	19	35.18 – 35.43	33.65 – 33.91
11	20.96 – 21.21	19.33 – 19.58	21	38.35 – 38.61	36.83 – 37.08
13	25.65 – 25.91	24.00 – 24.26	23	41.53 – 41.78	40.00 – 40.26
15	28.83 – 29.08	27.30 – 27.56	25	44.70 – 44.96	43.18 – 43.43
17	32.00 – 32.26	30.48 – 30.73			

Размеры. Герметичные розетки с квадратным двойным фланцем, тип Н2

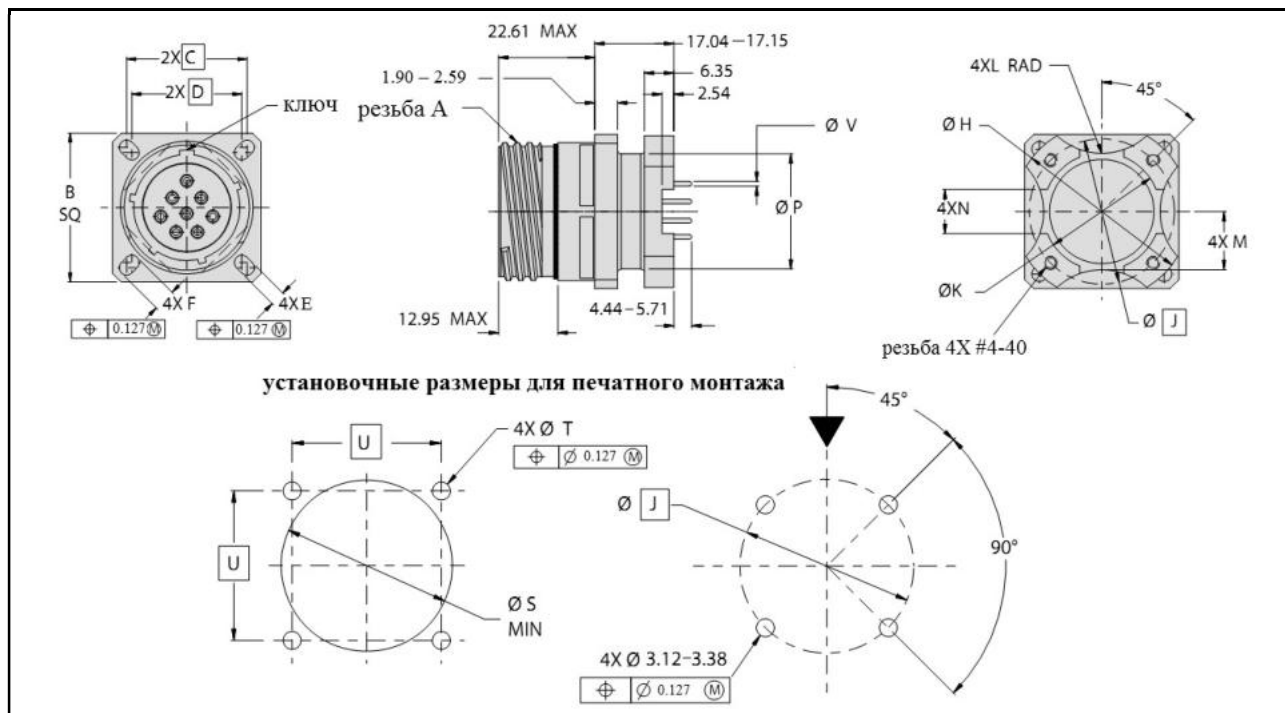

Размер корпуса	Резьба А -.1P-.3L-TS-2A	B	C	D	E	F	
09	.6250	23.50 – 24.08	18.26	15.09	3.05 – 3.45	5.28 – 5.69	
11	.7500	25.88 – 26.49	20.62	18.26		4.72 – 5.13	
13	.8750	28.30 – 28.91	23.01	20.62		4.19 – 4.60	
15	1.0000	30.68 – 31.29	24.61	23.01		4.72 – 5.13	
17	1.1875	32.99 – 33.60	26.97	24.61			
19	1.2500	36.20 – 36.80	29.36	26.97			
21	1.3750	39.40 – 40.00	31.75	29.36	3.71 – 4.11	5.94 – 6.35	
23	1.5000	42.60 – 43.21	34.92	31.75			
25	1.6250	45.69 – 46.30	38.10	34.92			
Размер корпуса	Ø Н ± 0.127	Ø J	Ø К ± 0.127	L ± 0.51	M ± 0.51	N ± 0.25	Ø P ± 0.127
09	25.81	19.10	13.51	5.72	6.99	5.72	13.59
11	26.97	21.59	15.11	6.35	7.37	6.35	14.22
13	31.75	25.25	18.29	9.52	9.40	6.35	17.78
15	34.92	28.42	21.41	11.13	11.18	8.25	21.77
17	38.10	31.42	25.40	14.27	12.57	9.52	24.89
19	41.28	35.03	28.58	22.23	13.72	12.70	26.92
21	44.45	37.82	31.50	29.72	15.88	14.27	30.73
23	47.63	41.12	33.73	31.75	16.76	17.48	33.27
25	50.80	44.30	36.91	34.92	18.80	19.05	37.08

Размеры. Герметичные розетки с контргайкой, тип Н7

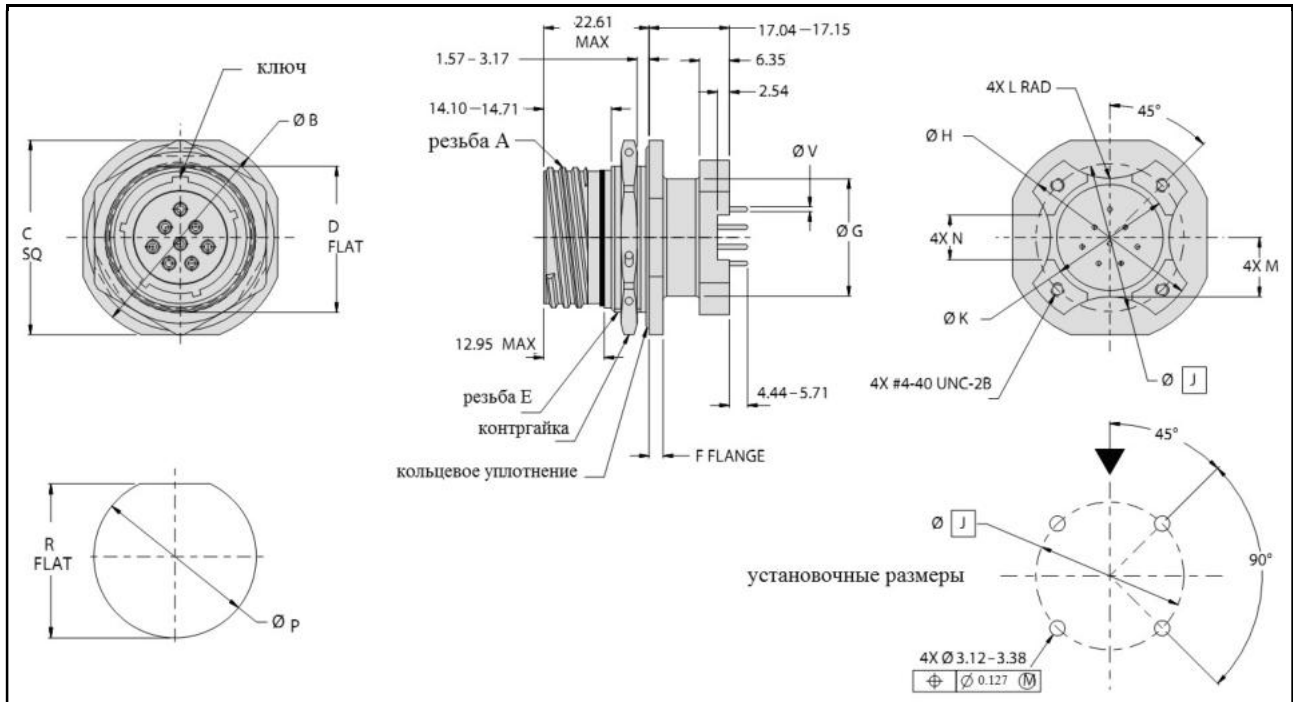

Размер корпуса	Размер корпуса	Резьба А -.1P-.3L-TS-2A	Ø В	С	Д	Резьба Е -6g 0.100R	Е	В
А	09	.6250	29.92 – 30.48	26.62 – 27.38	16.38 – 16.61	M17 x 1.0	2.11 – 3.10	
В	11	.7500	34.59 – 35.20	31.39 – 32.21	18.92 – 19.18	M20 x 1.0		
С	13	.8750	37.80 – 38.40	34.49 – 35.31	23.67 – 23.93	M25 x 1.0		
Д	15	1.0000	41.00 – 41.61	37.69 – 38.51	26.82 – 27.08	M28 x 1.0		
Е	17	1.1875	44.20 – 44.81	40.89 – 41.71	30.00 – 30.25	M32 x 1.0		
В	19	1.2500	48.90 – 49.50	45.59 – 46.41	33.17 – 33.43	M35 x 1.0	2.90 – 3.89	
Г	21	1.3750	52.10 – 52.71	48.79 – 49.61	36.35 – 36.60	M38 x 1.0		
Н	23	1.5000	55.30 – 55.91	51.99 – 52.81	39.52 – 39.78	M41 x 1.0		
Ж	25	1.6250	58.39 – 59.00	55.19 – 56.01	42.70 – 42.95	M44 x 1.0		
Размер корпуса	Размер корпуса	Ø Г ± 0.127	Ø Н ± 0.127	Ø Ж	Ø К ± 0.127	Л Rad ± 0.51	М ± 0.51	Н ± 0.25
А	09	13.59	25.81	19.10	13.51	5.72	6.99	5.72
В	11	14.22	26.97	21.59	15.11	6.35	7.37	6.35
С	13	17.78	31.75	25.25	18.29	9.52	9.40	6.35
Д	15	21.77	34.92	28.42	21.41	11.13	11.18	8.25
Е	17	24.89	38.10	31.42	25.40	14.27	12.57	9.52
В	19	26.92	41.28	35.03	28.58	22.23	13.72	12.70
Г	21	30.73	44.45	37.82	31.50	29.72	15.88	14.27
Н	23	33.27	47.63	41.12	33.73	31.75	16.76	17.48
Ж	25	37.08	50.80	44.30	36.91	34.92	18.80	19.05

Размеры. Герметичные розетки с контргайкой, тип DH7

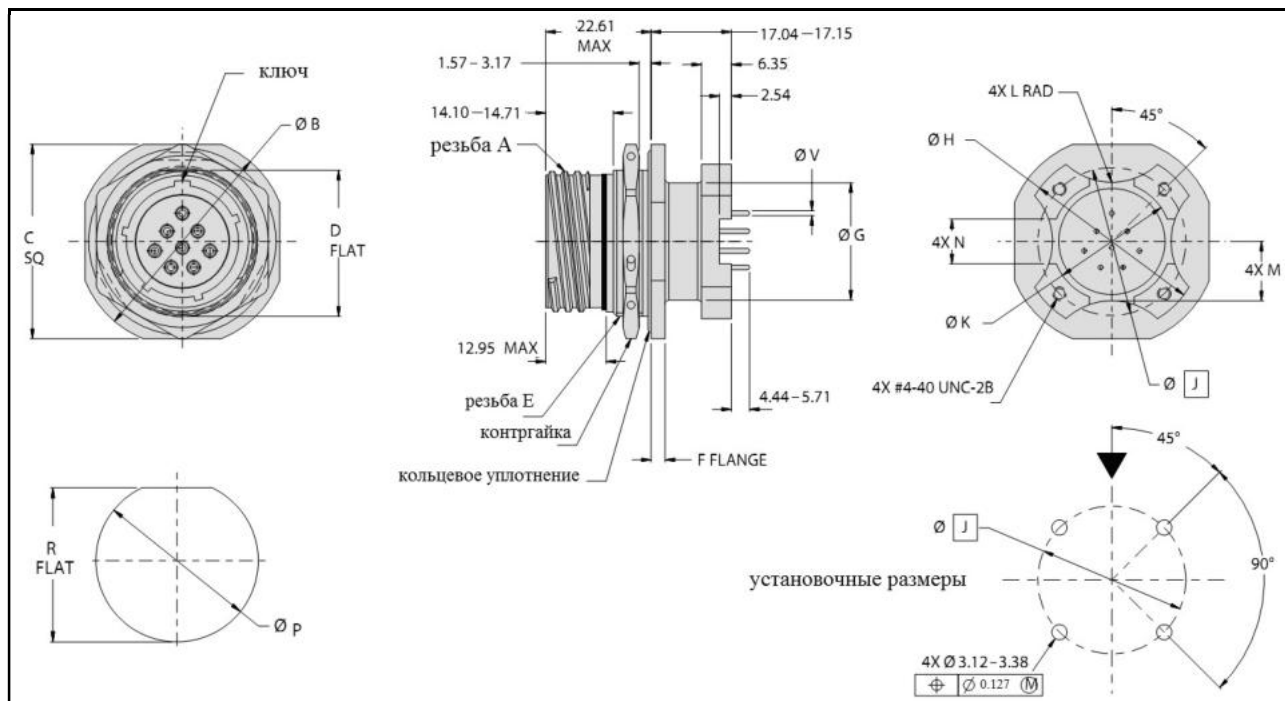

Размер корпуса	Размер корпуса	Резьба А -.1P-.3L-TS-2A	Ø В	С	Д	Резьба Е -6g 0.100R	Н	М	К	Л Rad	М	Н	
А	09	.6250	38.10	34.92	16.38 – 16.61	M17 x 1.0	2.11 – 3.10	2.90 – 3.89	2.90 – 3.89	2.90 – 3.89	2.90 – 3.89	2.90 – 3.89	
В	11	.7500	41.28	38.10	18.92 – 19.18	M20 x 1.0							
С	13	.8750	44.50	41.30	23.67 – 23.93	M25 x 1.0							
Д	15	1.0000	49.20	46.00	26.82 – 27.08	M28 x 1.0							
Е	17	1.1875	52.40	49.20	30.00 – 30.25	M32 x 1.0							
Г	21	1.3750	58.70	55.60	36.35 – 36.60	M38 x 1.0	2.90 – 3.89	2.90 – 3.89	2.90 – 3.89	2.90 – 3.89	2.90 – 3.89		
Н	23	1.5000	63.50	58.42	39.52 – 39.78	M41 x 1.0							
Ж	25	1.6250	66.68	60.96	42.70 – 42.95	M44 x 1.0							
З	27	1.7500	72.70	67.00	45.72 – 46.01	M48 x 1.0							
Размер корпуса	Ø Г ± 0.127	Ø Н ± 0.127	Ø Ж	Ø К ± 0.127	Л Rad ± 0.51	М ± 0.51	Н ± 0.25	О	П	К	Л Rad	М	Н
А	09	13.59	25.81	19.10	13.51	5.72	6.99	5.72	5.72	5.72	5.72	6.99	5.72
В	11	14.22	26.97	21.59	15.11	6.35	7.37	6.35	6.35	6.35	6.35	7.37	6.35
С	13	17.78	31.75	25.25	18.29	9.52	9.40	6.35	6.35	6.35	6.35	9.40	6.35
Д	15	21.77	34.92	28.42	21.41	11.13	11.18	8.25	8.25	8.25	8.25	11.18	8.25
Е	17	24.89	38.10	31.42	25.40	14.27	12.57	9.52	9.52	9.52	9.52	12.57	9.52
Г	21	30.73	44.45	37.82	31.50	29.72	15.88	14.27	14.27	14.27	14.27	15.88	14.27
Н	23	33.27	47.63	41.12	33.73	31.75	16.76	17.48	17.48	17.48	17.48	16.76	17.48
Ж	25	37.08	50.80	44.30	36.91	34.92	18.80	19.05	19.05	19.05	19.05	18.80	19.05

**Герметичные розетки, серии 233-277, 233-278,
(с дополнительными кольцевыми уплотнениями)**

Характеристики:

- розетки серий 233-277, 233-278 разработаны на базе соединителей стандарта MIL-DTL-38999, серия 3;
- установочные размеры соответствуют стандартным для серии 23 («SuperNine®»);
- **ВНИМАНИЕ! невзаимосочленяемы** с стандартизованными соединителями или эксплуатационными заглушками серии 23 («SuperNine®») и стандартизованными соединителями или эксплуатационными заглушками MIL-DTL-38999, серия 3;
- при полном сочленении с ответной парой или с эксплуатационной заглушкой выдерживают кратковременное воздействие давления воды до 70.31 кгс/см² (погружение на глубину до 700 м);
- взаимосочленяемы с вилок серий 233-274 с соответствующими контактными схемами, типом контактов и поляризации

Углы поляризации вилок				
Индексы	A°	B°	C°	D°
T	95	135	220	275
V	92	127	253	325
W	70	113	235	322
X	35	135	210	285
Y	54	150	239	314
Z	81	126	202	250

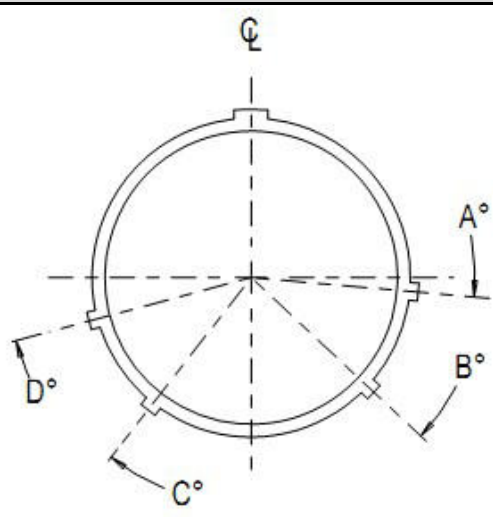

The diagram shows a circular connector plug with a vertical centerline labeled with the symbol \varnothing . Four contact points are distributed around the circle. Dashed lines from the center to each contact point are labeled with angles A°, B°, C°, and D° relative to the vertical centerline. Contact A is at the top, B is on the right, C is at the bottom, and D is on the left.

Углы поляризации розеток				
Индексы	A°	B°	C°	D°
T	95	135	220	275
V	92	127	253	325
W	70	113	235	322
X	35	135	210	285
Y	54	150	239	314
Z	81	126	202	250

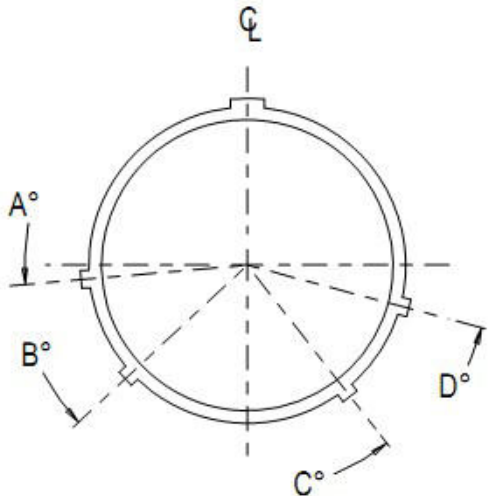

The diagram shows a circular connector socket with a vertical centerline labeled with the symbol \varnothing . Four contact points are distributed around the circle. Dashed lines from the center to each contact point are labeled with angles A°, B°, C°, and D° relative to the vertical centerline. Contact A is at the top, B is on the left, C is at the bottom, and D is on the right.

Герметичные розетки, серии 233-277 и 233-278

(с дополнительными кольцевыми уплотнениями)

Только сигнальные и силовые контакты # 22D, # 20, # 16, # 12

Информация для заказа

Базовая серия	233	-277	H7	Z1	25-35	P	T	-585A
Тип модификации:								
277 – розетки с контактами под пайку проводов								
278 – розетки с применением извлекаемых обжимных контактов								
Тип корпуса:								
H7 – розетка с контргайкой с резьбой для возможности установки кожухов								
BH7 – розетка с контргайкой с интегрированным кожухом под установку экрана и ТУТ								
Материал/покрытие:								
ZL – нержавеющая сталь/никель								
Z1 – нержавеющая сталь/пассивирование								
Контактная схема								
Тип контакта:								
P – штыревые контакты								
S – гнездовые контакты								
Поляризация – V, W, X, Y, Z, T (нейтральная)								
Индекс герметичности специализированной модификации:								
585A – $1 \times 10^{-10} \text{ см}^3/\text{с}$								
585B – $1 \times 10^{-9} \text{ см}^3/\text{с}$								
585C – $1 \times 10^{-8} \text{ см}^3/\text{с}$								
185C – материал корпусов «Inconel 625»								
185D – материал корпусов «Inconel X750»								
не указывается – $1 \times 10^{-7} \text{ см}^3/\text{с}$ (стандартная)								

Установочные размеры

Размер корпуса	Ø K	N
9	17,60 – 17,86	16,66 – 16,79
11	20,96 – 21,21	19,33 – 19,58
13	25,65 – 25,91	24,00 – 24,26
15	28,83 – 29,08	27,30 – 27,56
17	32,00 – 32,26	30,48 – 30,73
19	35,18 – 35,43	33,65 – 33,91
21	38,35 – 38,61	36,83 – 37,08
23	41,53 – 41,78	40,00 – 40,26
25	44,70 – 44,96	43,18 – 43,43

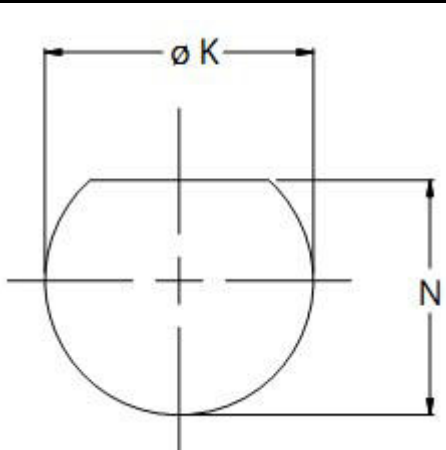

Размеры. Розетки, тип 233-277 и 233-278

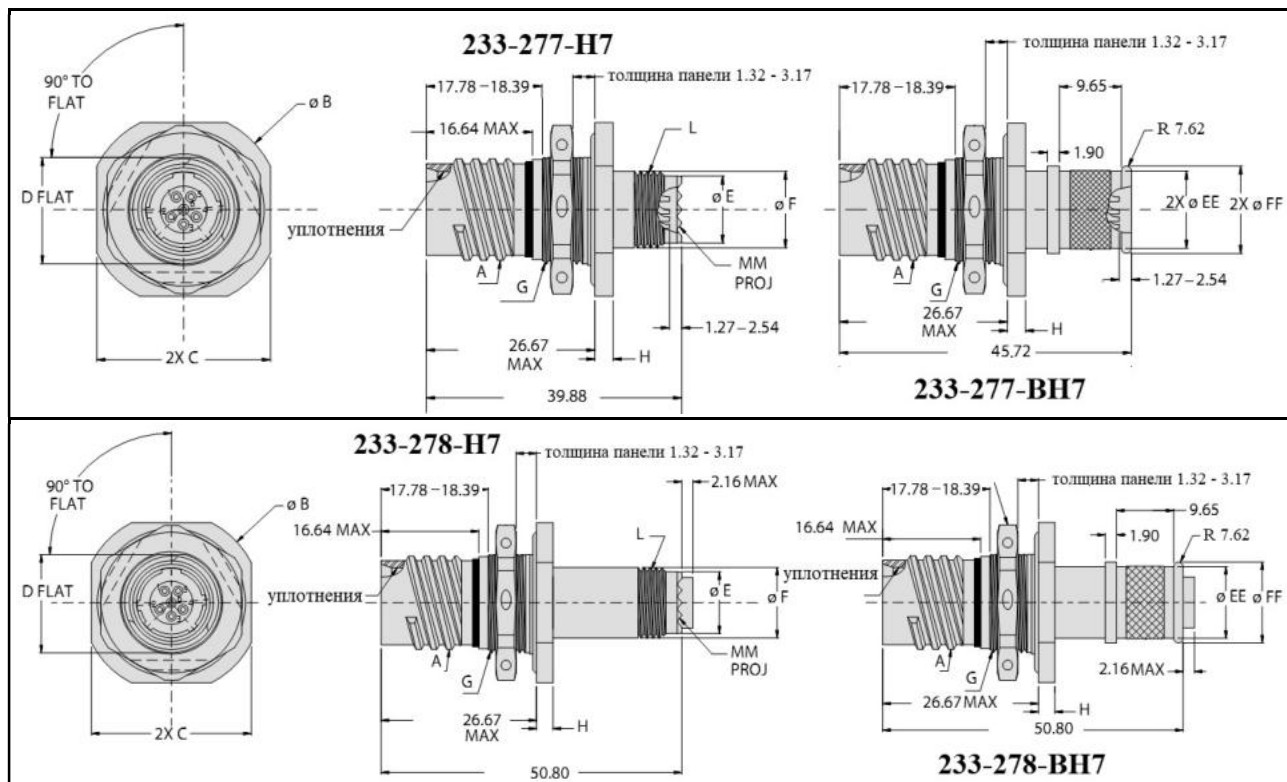

Размер корпуса	Резьба А -0.1P-0.3L-TS	Ø В	С ± 0.381	Д ± 0.127	Ø Е ± 0.076		
9	0.625	29.90 – 30.51	27.00	16.51	10.49		
11	0.750	34.59 – 35.20	31.80	19.05	13.49		
13	0.875	37.80 – 38.40	34.90	23.80	16.51		
15	1.000	41.00 – 41.61	38.10	26.95	20.50		
17	1.187	44.20 – 44.81	41.30	30.12	23.50		
19	1.250	48.90 – 49.50	46.00	33.30	26.49		
21	1.375	52.10 – 52.71	49.20	36.47	29.49		
23	1.500	55.30 – 55.91	52.40	39.65	32.49		
25	1.625	58.39 – 59.00	55.60	42.82	35.48		
Размер корпуса	Ø F	Резьба G x 1.0-6g	Н ± 0.203	Резьба L x 1.0-6g	ММ	Ø EE	Ø FF
9	11.99	M17	2.69	M12	12	12.07	13.67
11	15.01	M20		M15	16	15.24	16.81
13	20.04	M25		M18	20	17.78	19.35
15	22.00	M28		M22	24	21.21	22.81
17	24.99	M32		M25	28	24.38	25.96
19	27.99	M35	3.51	M28	32	26.97	28.58
21	30.99	M38		M31	36	30.18	31.75
23	34.01	M41		M34	40	32.39	33.99
25	37.01	M44		M37	44	37.47	39.07



Герметичные переборочные переходники, серия 233-103
Только сигнальные и силовые контакты # 22D, # 20, # 16, # 12

Информация для заказа

Базовая серия	233-103	-H7	Z1	17-35	P	N	-02	-585A
Тип корпуса:								
H2 – переборочный переходник с квадратным фланцем								
H7 – переборочный переходник с контргайкой								
DH7 – переборочный переходник с контргайкой с двойным уплотнением								
H8 – переборочный переходник с опаиваемым фланцем								
Материал/покрытие:								
ZL – нержавеющая сталь/никель								
Z1 – нержавеющая сталь/пассивирование								
Контактные схемы								
Тип контактов:								
P – штырь со стороны приборной панели, с обратной стороны – гнездо								
S – гнездо со стороны приборной панели, с обратной стороны – штырь								
Тип контактов ТОЛЬКО для симметричных контактных схем:								
PP – штыри с двух сторон								
SS – гнезда с двух сторон								
Поляризация – N (нейтральная), A, B, C, D, E								
Индекс толщины приборной панели – 01, 02, 03								
Индекс герметичности специализированной модификации:								
585A – $1 \times 10^{-10} \text{ см}^3/\text{с}$								
585B – $1 \times 10^{-9} \text{ см}^3/\text{с}$								
585C – $1 \times 10^{-8} \text{ см}^3/\text{с}$								
185C – материал корпусов «Inconel 625»								
185D – материал корпусов «Inconel X750»								
не указывается – $1 \times 10^{-7} \text{ см}^3/\text{с}$ (стандартная)								

Размеры. Переборочные переходники, тип 233-103-Н2

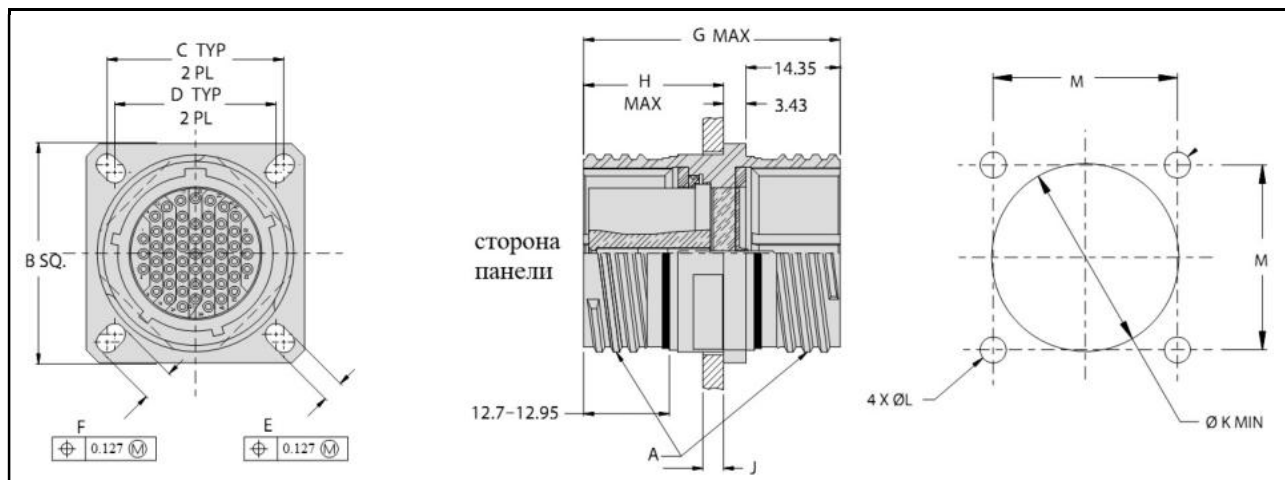

Размер корпуса	A -1 P-.3L-TS-2A	B	C	D	E	F	Ø K	Ø L	M
9	.6250	23.50 – 24.10	18.26	15.09	3.05 – 3.45	5.28 – 5.69	16,66	3.12 – 3.38	18,14 – 18,39
11	.7500	25.88 – 26.49	20.62	18.26		4.72 – 5.13	19,84		20,50 – 20,75
13	.8750	28.30 – 28.91	23.01	20.62		4.19 – 4.60	23,39		22,89 – 23,14
15	1.0000	30.68 – 31.29	24.61	23.01		4.72 – 5.13	26,59		24,46 – 24,71
17	1.1875	32.99 – 33.60	26.97	24.61		30,94	26,85 – 27,10		
19	1.2500	36.20 – 36.80	29.36	26.97		32,92	29,24 – 29,49		
21	1.3750	39.40 – 40.00	31.75	29.36	3.61 – 4.11	36,09	3.78 – 4.04	31,62 – 31,88	
23	1.5000	42.60 – 43.21	34.92	31.75		39,27		34,80 – 35,05	
25	1.6250	45.69 – 46.30	38.10	34.92		42,47		37,97 – 38,23	

Индекс толщины приборной панели	G MAX	H MAX	J толщина приборной панели
-01	40.64	21.41	1.57 – 3.18
-02	43.94	26.42	1.57 – 6.35
-03	50.80	32.77	1.57 – 12.70

Размеры. Переборочные переходники, тип 233-103-H7/DH7

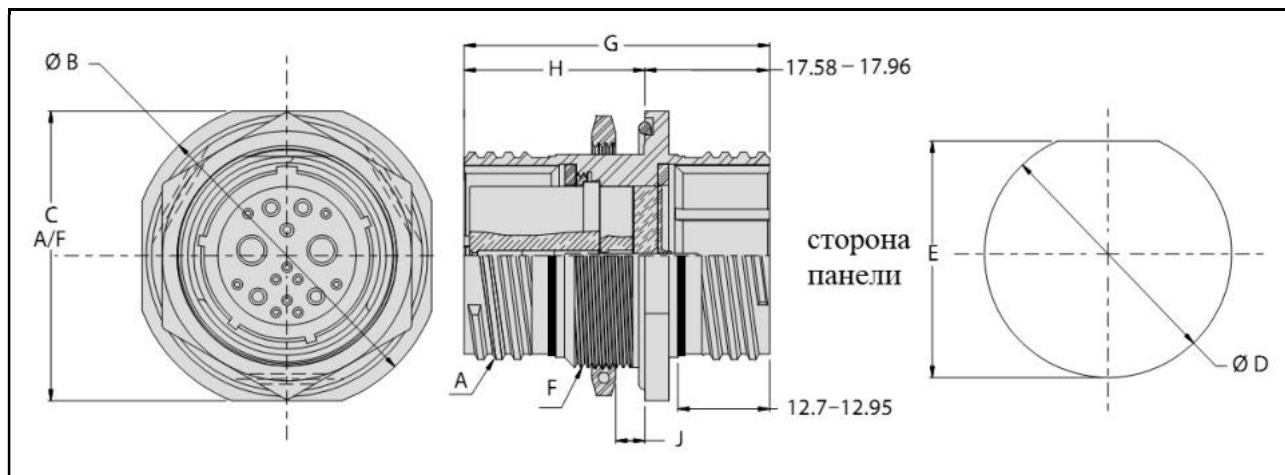

Размер корпуса	A -0.1 P-0.3L- TS-2	H7		DH7		Ø D	E	F x 1.0-6G
		Ø B	C	Ø B	C			
9	.6250	30.20	27.00	38.10	34.92	17.60 – 17.86	16.61 – 16.79	M17
11	.7500	34.92	31.80	41.28	38.10	20.96 – 21.21	19.33 – 19.58	M20
13	.8750	38.10	34.90	44.50	41.30	25.65 – 25.91	24.00 – 24.26	M25
15	1.0000	41.30	38.10	49.20	46.00	28.83 – 29.08	27.31 – 27.56	M28
17	1.1875	44.50	41.30	52.40	49.20	32.00 – 32.26	30.48 – 30.73	M32
19	1.2500	49.20	46.00	55.60	52.40	35.18 – 35.43	33.66 – 33.91	M35
21	1.3750	52.40	49.20	58.70	55.60	38.35 – 38.61	36.83 – 37.08	M38
23	1.5000	55.60	52.40	63.50	58.42	41.53 – 41.78	40.01 – 40.26	M41
25	1.6250	58.70	55.60	66.68	60.96	44.70 – 44.96	43.18 – 43.43	M44

Индекс толщины приборной панели	G MAX	H MAX	J толщина приборной панели
-01	42.42	22.61	1.57 – 3.18
-02	45.21	27.69	1.57 – 6.35
-03	51.56	34.04	1.57 – 12.70

Размеры. Переборочные переходники, тип 233-103-Н8

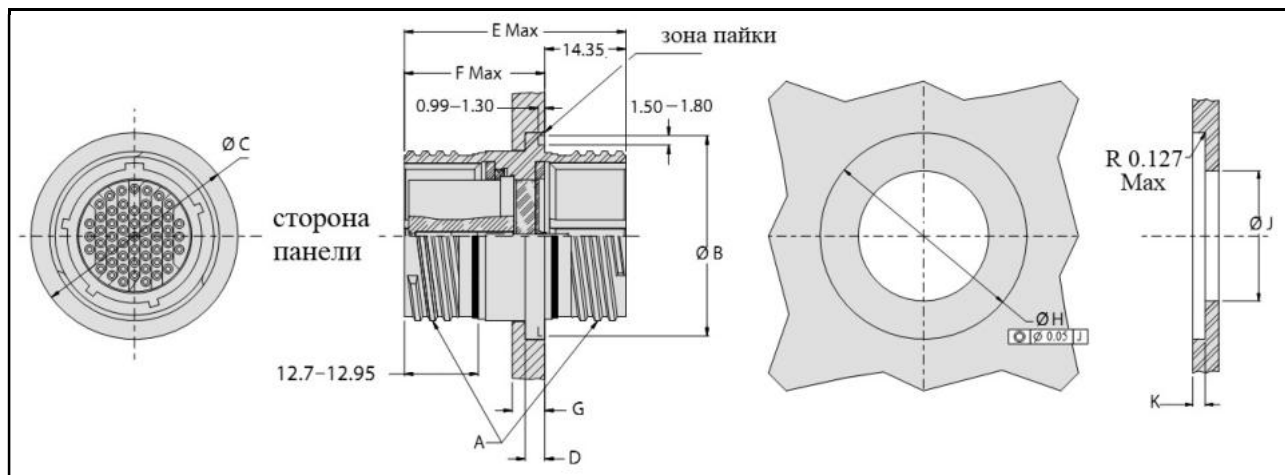

Размер корпуса	Резьба А	Ø В	Ø С	Д	Ø Н	Ø J ± 0.13	К ± 0.13
9	.6250-.1P-.3L-TS-2A	23,60 – 23,90	24,69 – 24,99	3.00 – 3.40	25.02 – 25.15	16.13	3.20
11	.7500-.1P-.3L-TS-2A	26,70 – 27,00	27,79 – 28,09		28.12 – 28.24	19.30	
13	.8750-.1P-.3L-TS-2A	29,90 – 30,20	30,99 – 31,29		31.32 – 31.45	22.48	
15	1.0000-.1P-.3L-TS-2A	33,10 – 33,40	34,19 – 34,49		34.52 – 34.65	25.65	
17	1.1875-.1P-.3L-TS-2A	35,31 – 35,61	36,40 – 36,70		36.73 – 36.86	30.35	
19	1.2500-.1P-.3L-TS-2A	38,99 – 39,29	40,11 – 40,41		40.44 – 40.56	32.00	
21	1.3750-.1P-.3L-TS-2A	42,60 – 42,90	43,69 – 43,99		44.02 – 44.15	35.18	
23	1.5000-.1P-.3L-TS-2A	46,79 – 47,09	47,90 – 48,21	3.78 – 4.19	48.11 – 48.23	38.35	3.99
25	1.6250-.1P-.3L-TS-2A	49,00 – 49,30	50,09 – 50,39		50.42 – 50.55	41.53	

Индекс толщины приборной панели	Е MAX	Ф MAX	Г толщина приборной панели
-01	41.40	26.92	4.44 – 6.35
-02	44.45	29.97	4.44 – 107.95
-03	48.77	34.29	4.44 – 15.24

**Герметичные переборочные переходники, серия 233-263
(с дополнительными кольцевыми уплотнениями)
с контактными модулями «SpeedMaster™» #8**



Информация для заказа

Базовая серия	233-263	-Н7	Z1	25-07	P	N	-2
Тип корпуса:							
Н2 – переборочный переходник с квадратным фланцем							
Н7 – переборочный переходник с контргайкой							
ДН7 – переборочный переходник с контргайкой с двойным уплотнением							
Н8 – переборочный переходник с оплавляемым фланцем							
Материал/покрытие:							
ZL – нержавеющая сталь/никель							
Z1 – нержавеющая сталь/пассивирование							
Контактные схемы – 11-01, 19-03, 21-04, 25-07							
Индекс комплектования соединителя контактными модулями:							
P – переборочный переходник со штыревыми модулями							
S – переборочный переходник с гнездовыми модулями							
A – переборочный переходник поставляется без контактов							
Индекс поляризации корпуса – А, В, С, D, E, N							
Индекс толщины переборочной панели:							
2 – 6.35 мм							

ВНИМАНИЕ! Переборочные переходники серии 233-263 сочленяются **ТОЛЬКО** с вилками, тип 233-219-G6

Контактные модули «SpeedMaster™» и «El Ochito®», имеющие разные габаритно присоединительные размеры, не взаимозаменяемы и не взаимосочленимы

Дополнительная информация предоставляется по согласованному запросу

Контактные схемы для переборочных переходников серии 233-263

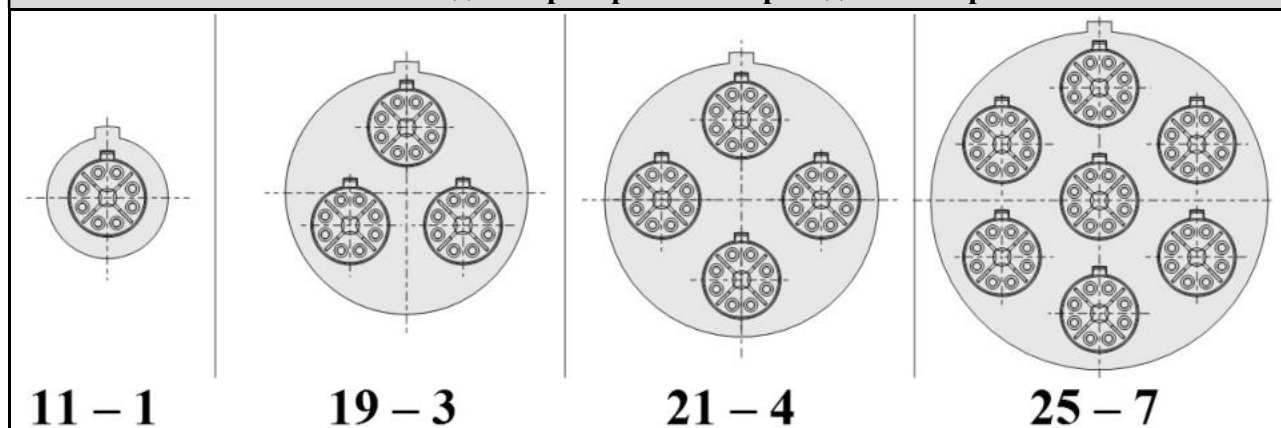

Размеры. Переборочные переходники, тип 233-263-Н2

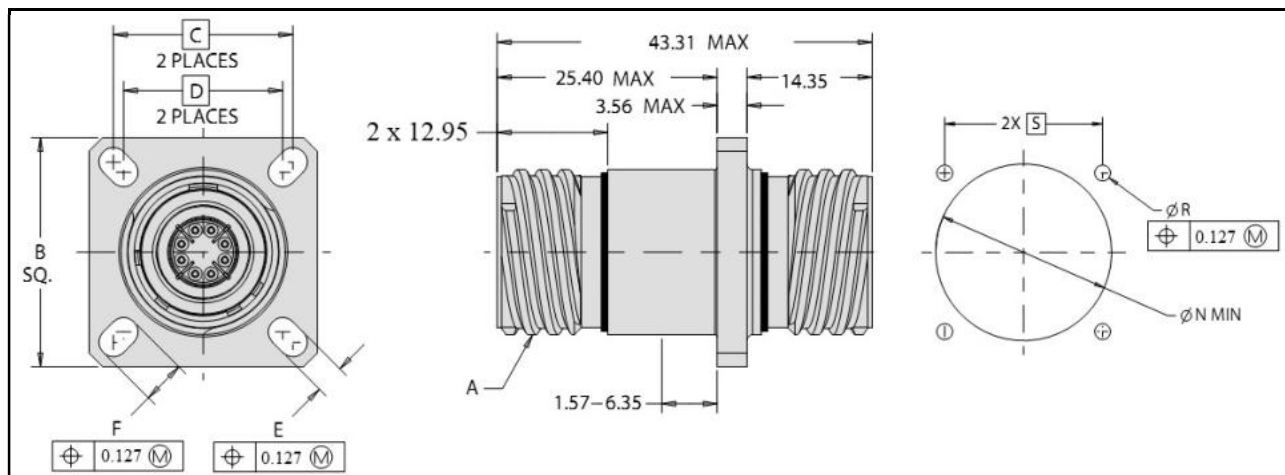

Размер корпуса	Резьба А -.1P-.3L-TS-2A	B	C	D	E	F	Ø R	S
11	.7500	25.81 – 26.42	20.62	18.26	3.05 – 3.45	4.83 – 5.03	3.12 – 3.38	20.62
19	1.2500	36.20 – 36.80	29.36	26.97		4.72 – 5.13		29.36
21	1.3750	39.40 – 40.00	31.75	29.36		31.75		
25	1.6250	45.69 – 46.30	38.10	34.92	3.61 – 4.11	5.94 – 6.35	3.68 – 3.94	38.10

Размеры. Переборочные переходники, тип 233-263-Н8

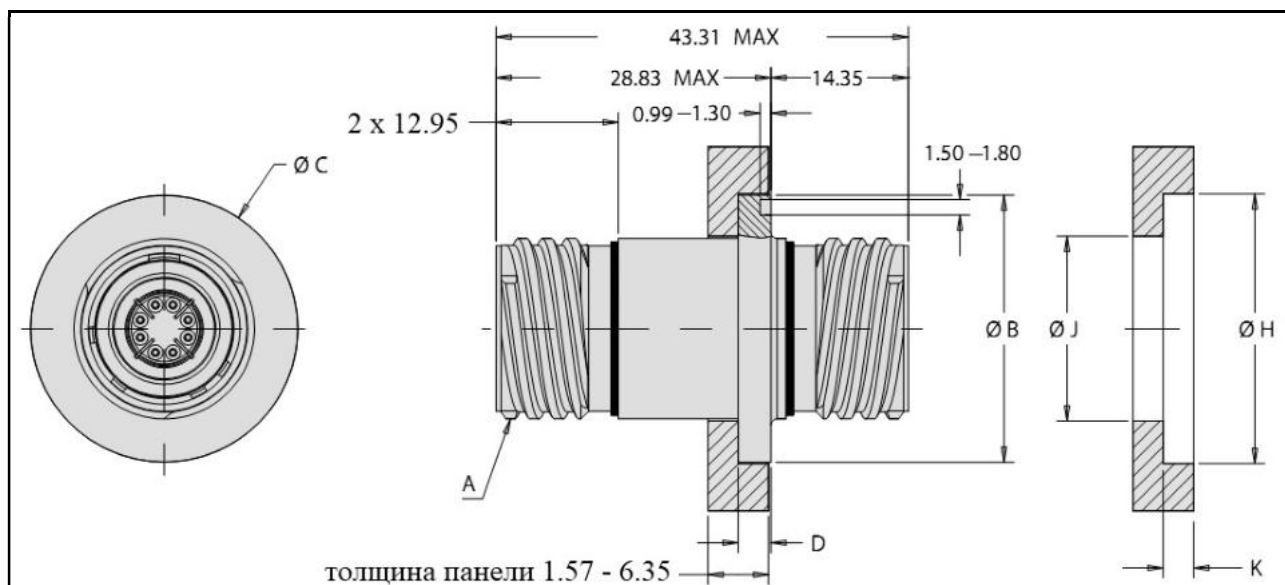

Размер корпуса	Резьба А -.1P-.3L-TS-2A	B	C	D	Ø H	Ø J	Ø K ± 0.13
11	.7500	26,70 – 27,00	27,79 – 28,09	3,00 – 3,40	28,12 – 28,24	19.30	3.20
19	1.2500	38,99 – 39,29	40,11 – 40,41		40,44 – 40,56	32.00	
21	1.3750	42,60 – 42,90	43,69 – 43,99		44,02 – 44,15	35.18	
25	1.6250	49,00 – 49,30	50,09 – 50,39	3,78 – 4,19	50,42 – 50,55	41.53	3.81

Размеры. Переборочные переходники, тип 233-263-H7/DH7

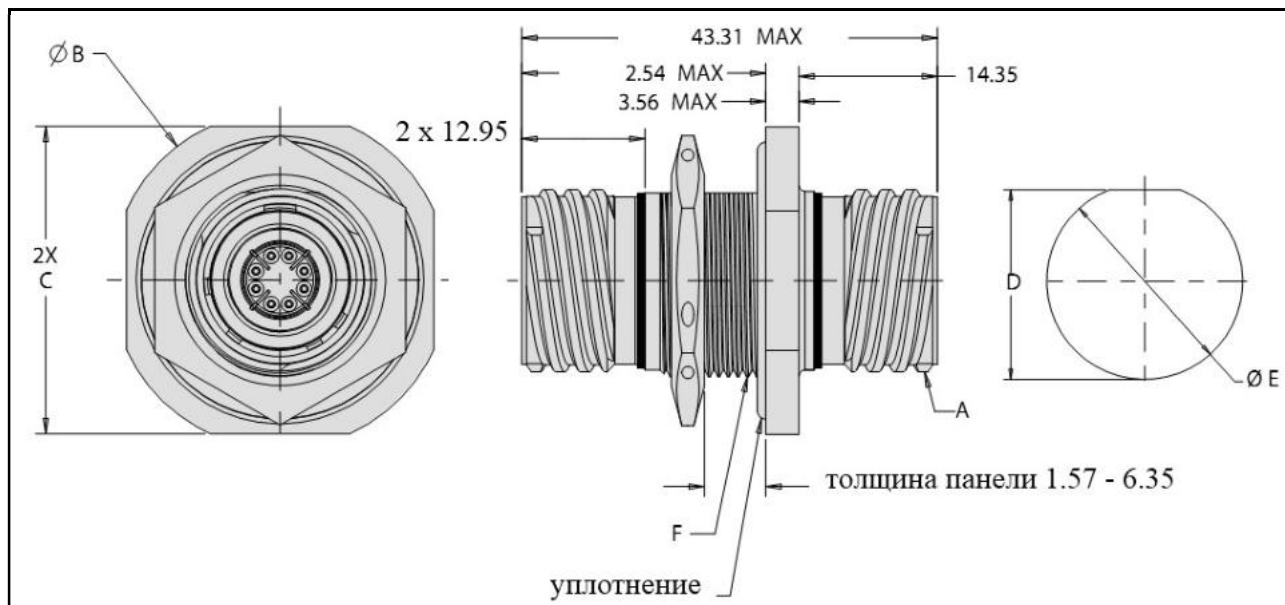

Переборочные переходники, тип 233-263-H7

Размер корпуса	Резьба А -.1P-.3L-TS-2A	Ø B	C Max	Резьба F x 1.0-6g 0.100R	Ø D	E
11	.7500	34.92	31.80	M20	20.96 – 21.21	19.33 – 19.58
19	1.2500	49.20	46.00	M35	35.18 – 35.43	33.65 – 33.91
21	1.3750	52.40	49.20	M38	38.35 – 38.61	36.83 – 37.08
25	1.6250	58.70	55.60	M44	44.70 – 44.96	43.18 – 43.43

Переборочные переходники, тип 233-263-DH7

Размер корпуса	Резьба А -.1P-.3L-TS-2A	Ø B	C Max	Резьба F x 1.0-6g 0.100R	Ø D	E
11	.7500	41.28	38.10	M20	20.96 – 21.21	19.33 – 19.58
19	1.2500	55.60	52.40	M35	35.18 – 35.43	33.65 – 33.91
21	1.3750	58.70	55.60	M38	38.35 – 38.61	36.83 – 37.08
25	1.6250	66.68	60.96	M44	44.70 – 44.96	43.18 – 43.43

Герметичные розетки с двойным фланцем, серия 233-262, с применением аксиальных контактов # 16, # 12, # 8 для печатного монтажа (безопорные шпильки контактов, фланцы с резьбовыми опорными стойками)

Информация для заказа

Базовая серия	233-262	-H2	Z1	17	Q	02	P	N	-585A
Тип корпуса:									
H2 – герметичная розетка с квадратным фланцем									
H7 – герметичная розетка с контргайкой									
Индекс материала и покрытия корпуса:									
Z1 – нержавеющая сталь/пассивирование									
ZL – нержавеющая сталь/никель									
Размер корпуса									
Индекс типа оснащения коаксиальными контактами # 16, # 12 и аксиальными и силовыми контактами # 8:									
C – коаксиальные контакты # 16, # 12, # 8									
Q – квадраксиальные контакты (100 Ом) ТОЛЬКО # 8									
T – триаксиальные контакты (M39029/90 и M39029/91) ТОЛЬКО # 8									
Индекс контактной схемы в соответствии с размером корпуса									
Тип контакта:									
P – штырь									
S – гнездо									
Поляризация – N (нейтральная), A, B, C, D, E									
Индекс герметичности специализированной модификации:									
585A – $1 \times 10^{-10} \text{ см}^3/\text{с}$									
585B – $1 \times 10^{-9} \text{ см}^3/\text{с}$									
585C – $1 \times 10^{-8} \text{ см}^3/\text{с}$									
185C – материал корпусов «Inconel 625»									
185D – материал корпусов «Inconel X750»									
не указывается – $1 \times 10^{-7} \text{ см}^3/\text{с}$ (стандартная)									

Герметичные розетки с двойным фланцем, серия 233-261, с применением аксиальных контактов # 16, # 12, # 8

Информация для заказа

Базовая серия	233-261	-H2	Z1	17	T	02	P	N	-01	-585A
Тип корпуса:										
H2 – герметичный переборочный переходник с квадратным фланцем, тип розетка/розетка										
H7 – герметичный переборочный переходник с контргайкой, тип розетка/розетка										
DH7 – герметичный переборочный переходник с контргайкой с двойным фланцевым уплотнением, тип розетка/розетка										
H8 – герметичный опаиваемый переборочный переходник, тип розетка/розетка										
Индекс материала и покрытия корпуса:										
Z1 – нержавеющая сталь/пассивирование										
ZL – нержавеющая сталь/никель										
Размер корпуса – 15, 17, 19, 21, 23, 25										
Индекс типа оснащения коаксиальными контактами # 16, # 12 и аксиальными и силовыми контактами # 8:										
C – коаксиальные контакты # 16, # 12, # 8										
Q – квадраксиальные контакты (100 Ом) ТОЛЬКО # 8										
T – триаксиальные контакты (M39029/90 и M39029/91) ТОЛЬКО # 8										
P – силовые контакты										
Индекс контактной схемы в соответствии с размером корпуса										
Тип контактов:										
P – штырь со стороны приборной панели, с обратной стороны – гнездо										
S – гнездо со стороны приборной панели, с обратной стороны – штырь										
Тип контактов ТОЛЬКО для симметричных контактных схем:										
PP – штыри с двух сторон										
SS – гнезда с двух сторон										
Поляризация – N (нейтральная), A, B, C, D, E (одинаковая для двух сторон)										
Индекс толщины приборной панели:										
01 – от 1.58 мм до 3.17 мм										
02 – от 1.58 мм до 6.35 мм										
03 – от 1.58 мм до 12.7 мм										
Индекс герметичности специализированной модификации:										
585A – 1 x 10 ⁻¹⁰ см ³ /с										
585B – 1 x 10 ⁻⁹ см ³ /с										
585C – 1 x 10 ⁻⁸ см ³ /с										
185C – материал корпусов «Inconel 625»										
185D – материал корпусов «Inconel X750»										
не указывается – 1 x 10 ⁻⁷ см ³ /с (стандартная)										

**Контактные схемы для герметичных переборочных переходников серии 233-261
 Модельный ряд «SuperNine®»**

Комбинированные контакты схемы с применением сигнальных контактов # 22D, # 20 и аксиальных и силовых контактов # 16, # 12, # 8

Количество контактов				Контактные схемы
# 22D	# 20	# 16	# 12	
			6	17-6
			11	21-11
			19	25-19
17	3		1 коакс	15-21
	8		3 коакс	17-11
	19	4	4 коакс	21-29

Калибры и количества контактов					Контактная схема
# 22D	# 20	# 16	# 12	# 8	
38				1 твинакс 1 триакс 1 квадракс 1 силовой	17-02
38				1 твинакс 1 триакс 1 квадракс 1 силовой	17-3
14				4 твинакс 4 триакс 4 квадракс 4 силовых	19-18
14				4 твинакс 4 триакс 4 квадракс 4 силовых	19-19
				4 твинакс 4 триакс 4 квадракс 4 силовых	21-75
				4 твинакс 4 триакс 4 квадракс 4 силовых	21-76
				8 твинакс 8 триакс 8 квадракс 8 силовых	25-08

**Контактные схемы для герметичных переборочных переходников серии 233-261
 Модельный ряд «SuperNine®»**

**Комбинированные контакты схемы с применением сигнальных контактов # 22D, # 20 и
 аксиальных и силовых контактов # 16, # 12, # 8**

Калибры и количества контактов					Контактная схема
# 22D	# 20	# 16	# 12	# 8	
				8 твинакс 8 триакс 8 квадракс 8 силовых	25-10
97				2 твинакс 2 триакс 2 квадракс 2 силовых	25-07
97				2 твинакс 2 триакс 2 квадракс 2 силовых	25-07
97				2 твинакс 2 триакс 2 квадракс 2 силовых	25-09
	10	13	4 коакс	3 твинакс 3 триакс 3 квадракс 3 силовых	25-20
	40	4		2 коакс 2 силовых	25-46
	40	4		2 коакс 2 силовых	25-47
	40	4		2 твинакс 2 триакс 2 квадракс 2 силовых	25-90
	40	4		2 твинакс 2 триакс 2 квадракс 2 силовых	25-91

Размеры. Переборочные переходники, тип Н2

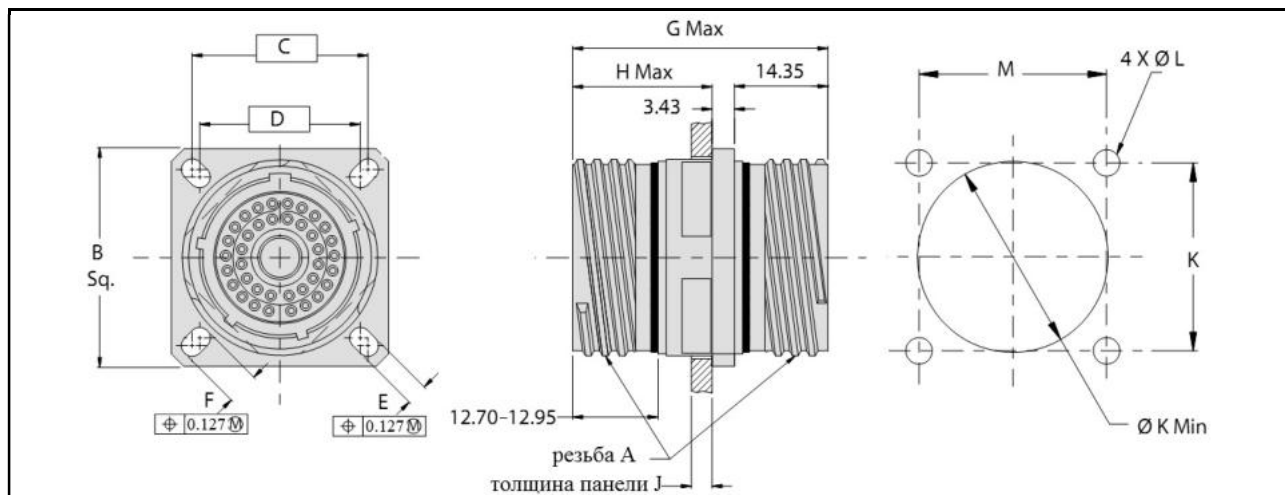

Размер корпуса	Резьба А -.1P-.3L-TS-2A	B	C	D	E
09	.6250	23.50 – 24.10	18.26	15.09	3.05 – 3.45
11	.7500	25.88 – 26.49	20.62	18.26	
13	.8750	28.30 – 28.91	23.01	20.62	
15	1.0000	30.68 – 31.29	24.61	23.01	
17	1.1875	32.99 – 33.60	26.97	24.61	
19	1.2500	36.20 – 36.80	29.36	26.97	
21	1.3750	39.40 – 40.00	31.75	29.36	3.71 – 4.11
23	1.5000	42.60 – 43.21	34.93	31.75	
25	1.6250	45.69 – 46.30	38.10	34.92	
Размер корпуса	F	Ø K Min	Ø L		M
09	5.28 – 5.69	16.66	3.12 – 3.38		18.14 – 18.39
11	4.72 – 5.13	19.84			20.50 – 20.75
13		23.39			22.89 – 23.14
15	4.19 – 4.60	26.59			24.46 – 24.71
17	4.72 – 5.13	30.94			26.85 – 27.10
19		32.92			29.24 – 29.49
21		36.09	31.62 – 31.88		
23	5.94 – 6.35	39.27	3.78 – 4.04		34.80 – 35.05
25		42.47			37.97 – 38.23

Индекс толщины приборной панели	G Max	H Max	J
-01	40.64	21.41	1.57 – 3.17
-02	43.94	26.42	1.57 – 6.35
-03	50.80	32.77	1.57 – 12.70

Размеры. Переборочные переходники, тип Н7 и ДН7

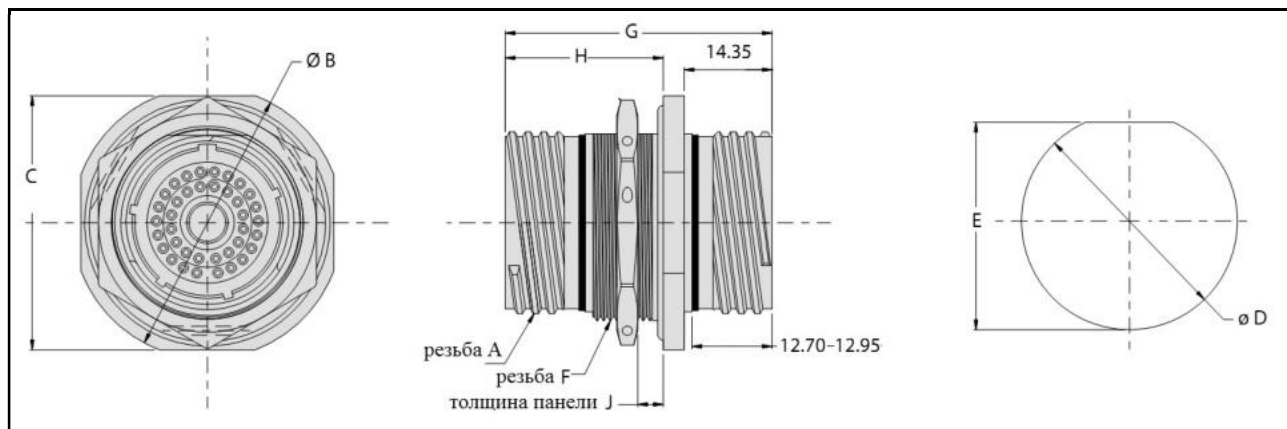

Размер корпуса	Резьба А -1P-.3L-TS-2A	Ø В	С	Д	Е	Резьба F x 1-6g 0.100R
09	.6250	30.20	27.00	17.60 – 17.86	16.79 – 16.89	M17
11	.7500	34.92	31.80	20.96 – 21.21	19.33 – 19.58	M20
13	.8750	38.10	34.92	25.65 – 25.91	24.00 – 24.26	M25
15	1.0000	41.30	38.10	28.83 – 29.08	27.30 – 27.56	M28
17	1.1875	44.50	41.30	32.00 – 32.26	30.48 – 30.73	M32
19	1.2500	49.20	46.00	35.18 – 35.43	33.65 – 33.91	M35
21	1.3750	52.40	49.20	38.35 – 38.61	36.83 – 37.08	M38
23	1.5000	55.60	52.40	41.53 – 41.78	40.00 – 40.26	M41
25	1.6250	58.70	55.60	44.70 – 44.96	43.18 – 43.43	M44

Размер корпуса	для переходника, тип Н7		для переходника, тип ДН7	
	Ø В	С	Ø В	С
9				
11	34.92	31.80	41.28	38.10
13	38.10	34.90	44.50	41.30
15	41.30	38.10	49.20	46.00
17	44.50	41.30	52.40	49.20
19	49.20	46.00	55.60	52.40
21	52.40	49.20	58.70	55.60
23	55.60	52.40	63.50	58.42
25	58.70	55.60	66.68	60.96

Индекс толщины приборной панели	G Max	H Max	J
-01	42.42	22.58	1.57 – 3.17
-02	45.72	27.69	1.57 – 6.35
-03	52.07	34.04	1.57 – 12.70

Размеры. Переборочные переходники, тип Н8

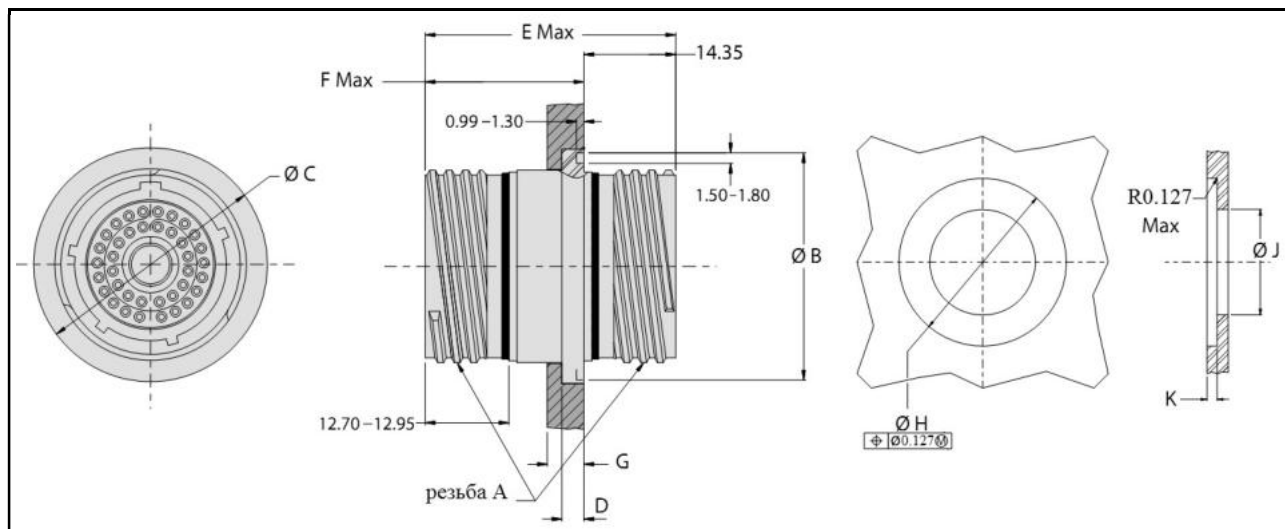

Размер корпуса	Резьба А -.1P-.3L-TS-2A	Ø В	Ø С	D	Ø Н	Ø J ± 0.127	К ± 0.127
09	.6250	23.60 – 23.90	24.69 – 24.99	3.00 – 3.40	25.02 – 25.12	16.13	3.20
11	.7500	26.70 – 27.00	27.79 – 28.09		28.12 – 28.24	19.30	
13	.8750	29.90 – 30.20	30.99 – 31.29		31.32 – 31.45	22.48	
15	1.0000	33.10 – 33.40	34.19 – 34.49		34.52 – 34.65	25.65	
17	1.1875	35.31 – 35.61	36.40 – 36.70		36.73 – 36.86	30.35	
19	1.2500	38.99 – 39.29	40.11 – 40.41		40.44 – 40.56	32.00	
21	1.3750	42.60 – 42.90	43.69 – 43.99	3.78 – 4.19	44.02 – 44.15	35.18	3.99
23	1.5000	46.79 – 47.09	47.90 – 48.21		48.11 – 48.23	38.35	
25	1.6250	49.00 – 49.30	50.09 – 50.39		50.42 – 50.55	41.53	

Индекс толщины приборной панели	G Max	H Max	J
-01	38.61	24.38	1.57 – 3.17
-02	42.42	28.19	1.57 – 6.35
-03	48.77	34.29	1.57 – 12.70

Герметичные облегченные розетки с контргайкой, модификация «CODE RED», серия 233-250, с контактами под печатный монтаж и пайку проводов. Только сигнальные и силовые контакты # 22D, # 20, # 16, # 12

Информация для заказа

Базовая серия	233-250	ME	17-35	P	N
Индекс типа материалов и покрытий: ME – алюминий 6061-Т6/никель					
Контактная схема					
Тип контакта: P – штырь под пайку проводов S – гнездо под пайку проводов C – штырь под печатный монтаж D – гнездо под печатный монтаж					
Поляризация – N (нейтральная), A, B, C, D, E					
Индекс исполнения: 683 – под повышенные требования к параметрам дегазации не указывается – стандартные параметры					

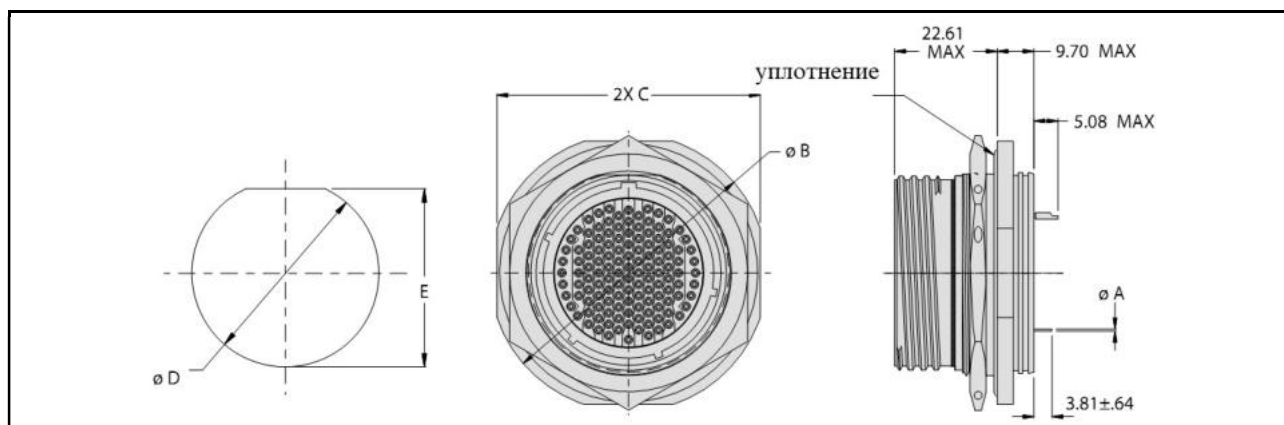

Размер корпуса	Ø B ± 0.25	C + 0.10/- 0.15	Ø D + 0.25/0	E 0/- 0.25
9	30.20	16.54	17.60	16.69 + 0.1/- 0.05
11	34.90	19.08	20.96	19.58
13	38.10	23.83	25.65	24.26
15	41.30	26.97	28.83	27.56
17	44.50	30.15	32.00	30.73
19	49.20	33.32	35.18	33.91
21	52.40	36.50	38.35	37.08
23	55.60	39.67	41.53	40.26
25	58.70	42.85	44.70	43.43

Диаметр шпилек контактов

Калибр контактов	Ø A	Калибр контактов	Ø A
# 22D	0.46 – 0.51	# 16	0.97 – 1.02
# 20	0.71 – 0.76	# 12	1.78 – 1.83

Герметичные облегченные розетки с контргайкой, модификация «CODE RED», серия 233-252, с применением извлекаемых обжимных контактов. Только сигнальные и силовые контакты # 22D, # 20, # 16, # 12

Информация для заказа

Базовая серия	233-252-07	ME	17-35	P	N
Индекс типа материалов и покрытий:					
ME – алюминий 6061-Т6/никель					
Контактная схема					
Тип контакта:					
P – штырь					
S – гнездо					
Поляризация – N (нейтральная), A, B, C, D, E					
Индекс исполнения:					
683 – под повышенные требования к параметрам дегазации					
не указывается – стандартные параметры					

ВНИМАНИЕ!

Извлекаемые обжимные ГНЕЗДОВЫЕ контакты поставляются в комплекте, неустановленными

Размер контакта	Обозначение
# 22D	AS39029/57-354 (850-003-22-354)
# 20	AS39029/57-357 (850-003-20-357)
# 16	AS39029/57-358 (850-003-16-358)
# 12	AS39029/57-359 (850-003-12-359)

Размеры. Розетки, тип 233-252-07ME

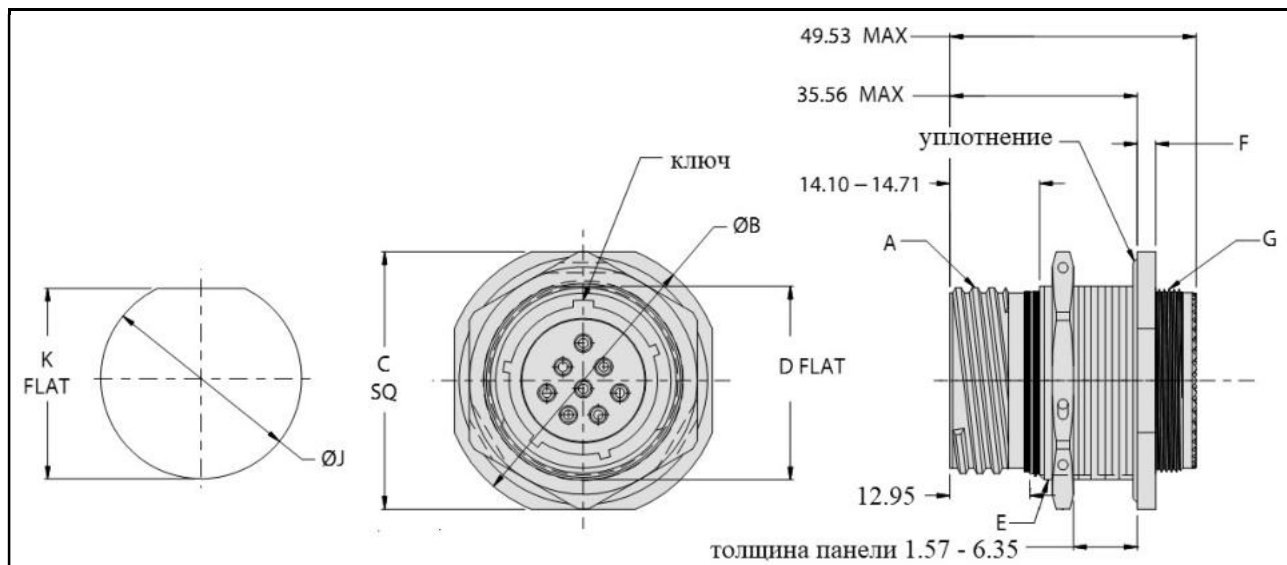

Размер корпуса	Резьба А -0.1P-0.3L-TS-2A	Ø В	С	Д	
9	.6250	29.92 – 30.48	26.62 – 27.38	16.38 – 16.61	
11	.7500	34.59 – 35.20	31.39 – 32.21	18.92 – 19.18	
13	.8750	37.80 – 38.40	34.49 – 35.31	23.67 – 23.93	
15	1.0000	41.00 – 41.61	37.69 – 38.51	26.82 – 27.08	
17	1.1875	44.20 – 44.81	40.89 – 41.71	30.00 – 30.25	
19	1.2500	48.90 – 49.50	45.59 – 46.41	33.17 – 33.43	
21	1.3750	52.10 – 52.71	48.79 – 49.61	36.35 – 36.60	
23	1.5000	55.30 – 55.91	51.99 – 52.81	39.52 – 39.78	
25	1.6250	58.39 – 59.00	55.19 – 56.01	42.70 – 42.95	
Размер корпуса	Резьба Е -1.0-6g 0.100R	Ф	Резьба G -1.0-6g 0.100R	Ø J	К
9	M17	2.11 – 3.10	M12	17.60 – 17.86	16.61 – 16.79
11	M20		M15	20.96 – 21.21	19.33 – 19.58
13	M25		M18	25.65 – 25.91	24.00 – 24.26
15	M28		M22	28.83 – 29.08	27.30 – 27.56
17	M32		M25	32.00 – 32.26	30.48 – 30.73
19	M35	2.90 – 3.89	M28	35.18 – 35.43	33.65 – 33.91
21	M38		M31	38.35 – 38.61	36.83 – 37.08
23	M41		M34	41.53 – 41.78	40.00 – 40.26
25	M44		M37	44.70 – 44.96	43.18 – 43.43

Герметичные облегченные розетки с контргайкой, с интегрированным кожухом под установку экрана и ТУТ, модификация «CODE RED», серия 233-253, с контактами под пайку проводов. Только сигнальные и силовые контакты # 22D, # 20, # 16, # 12

Информация для заказа

Базовая серия	233-253	-M	07ME	17-8	S	N
Индекс типа модификации интегрированного кожуха:						
M – кожух для монтажа стяжного хомута Micro Band						
N – кожух для монтажа стяжного хомута Nano Band						
S – кожух для монтажа стяжного хомута Standard Band						
Тип корпуса:						
07ME – розетка с контргайкой, алюминий 6061-Т6/никель						
Контактная схема						
Тип контакта:						
P – штырь						
S – гнездо						
Поляризация – N (нейтральная), A, B, C, D, E						
Индекс исполнения:						
683 – под повышенные требования к параметрам дегазации						
не указывается – стандартные параметры						

Индекс типа модификации интегрированного кожуха

Индекс	Описание	L Max	M
M	Micro Band	36.83	4.83
N	Nano Band	35.81	3.68
X	Standard Band	45.21	9.65

Размеры. Розетки, тип 233-253

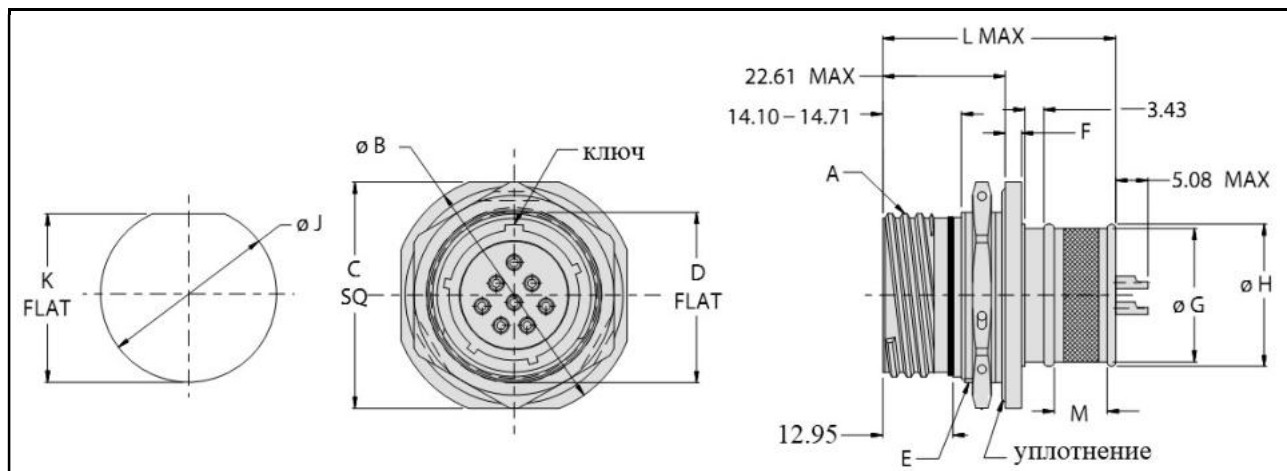

Размер корпуса	Резьба А -0.1P-0.3L-TS-2A	Ø В	С	Д	Резьба Е -1.0-6g 0.100R	
9	.6250	29.92 – 30.48	26.62 – 27.38	16.38 – 16.61	M17	
11	.7500	34.59 – 35.20	31.39 – 32.21	18.92 – 19.18	M20	
13	.8750	37.80 – 38.40	34.49 – 35.31	23.67 – 23.93	M25	
15	1.0000	41.00 – 41.61	37.69 – 38.51	26.82 – 27.08	M28	
17	1.1875	44.20 – 44.81	40.89 – 41.71	30.00 – 30.25	M32	
19	1.2500	48.90 – 49.50	45.59 – 46.41	33.17 – 33.43	M35	
21	1.3750	52.10 – 52.71	48.79 – 49.61	36.35 – 36.60	M38	
23	1.5000	55.30 – 55.91	51.99 – 52.81	39.52 – 39.78	M41	
25	1.6250	58.39 – 59.00	55.19 – 56.01	42.70 – 42.95	M44	
Размер корпуса	F	Резьба G -1.0-6g 0.100R	Ø J	К	Ø G	Ø H
9	2.11 – 3.10	M12	17.60 – 17.86	16.61 – 16.79	12.07	13.67
11		M15	20.96 – 21.21	19.33 – 19.58	15.24	16.81
13		M18	25.65 – 25.91	24.00 – 24.26	17.78	19.35
15		M22	28.83 – 29.08	27.30 – 27.56	21.21	22.81
17		M25	32.00 – 32.26	30.48 – 30.73	24.38	25.96
19	2.90 – 3.89	M28	35.18 – 35.43	33.65 – 33.91	26.97	28.58
21		M31	38.35 – 38.61	36.83 – 37.08	30.18	31.75
23		M34	41.53 – 41.78	40.00 – 40.26	32.39	33.99
25		M37	44.70 – 44.96	43.18 – 43.43	37.47	39.07

Герметичные облегченные розетки с контргайкой, с опорными стойками, модификация «CODE RED», серия 233-254, с квадраксиальными контактами под печатный монтаж. Только квадраксиальные контакты # 8

Информация для заказа

Базовая серия	233-254	-07	ME	25Q-08	S	N
Тип корпуса:						
07 – розетка с контргайкой, опорные стойки с резьбой #4-40						
17 – розетка с контргайкой, опорные стойки с резьбой M3						
Материал/покрытие:						
ME – алюминий 6061-T6/никель						
Контактная схема:						
11Q-01, 17Q-75, 19Q-04, 21Q-75, 23Q-05, 23Q-06, 25Q-08						
Тип контакта:						
P – штыревой под печатный монтаж						
S – гнездовой, под печатный монтаж						
Поляризация – N (нейтральная), A, B, C, D, E						
Индекс исполнения:						
683 – под повышенные требования к параметрам дегазации						
не указывается – стандартные параметры						

Контактные схемы с применением ТОЛЬКО квадраксиальных контактов # 8

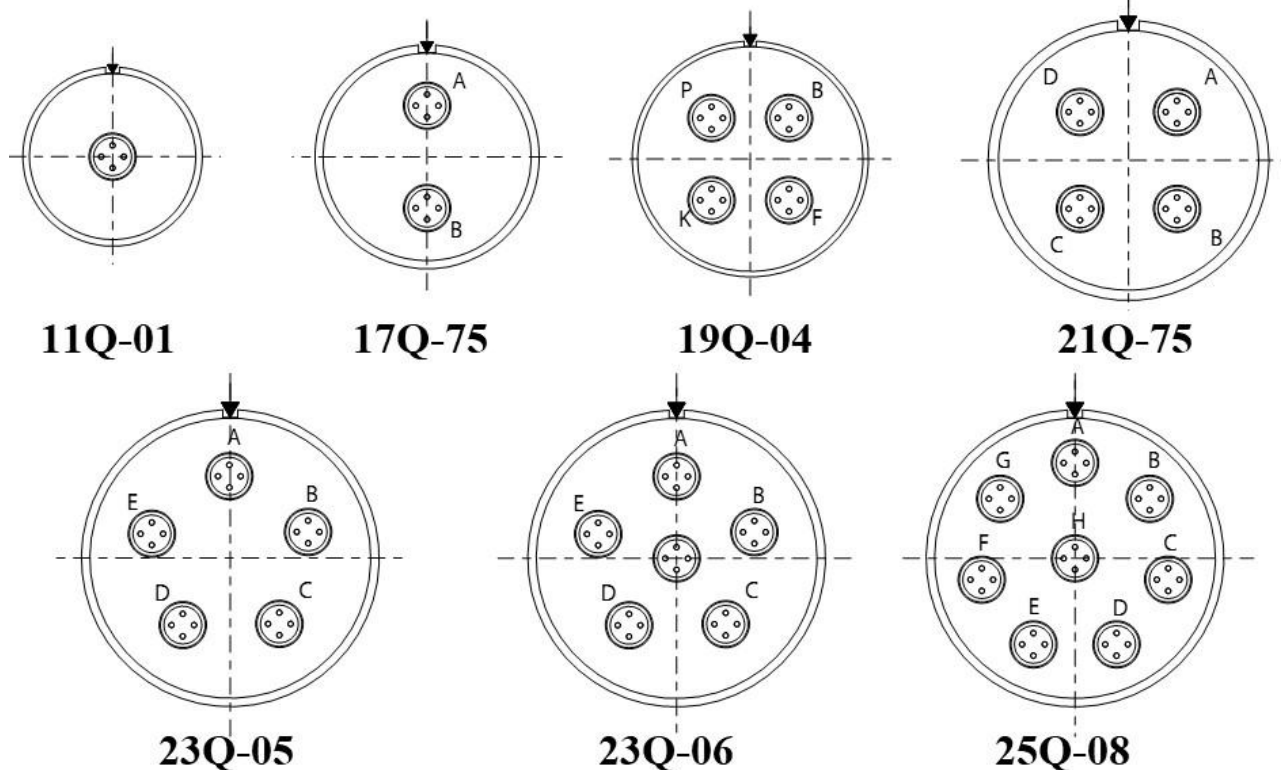

Размеры. Розетки, тип 233-254

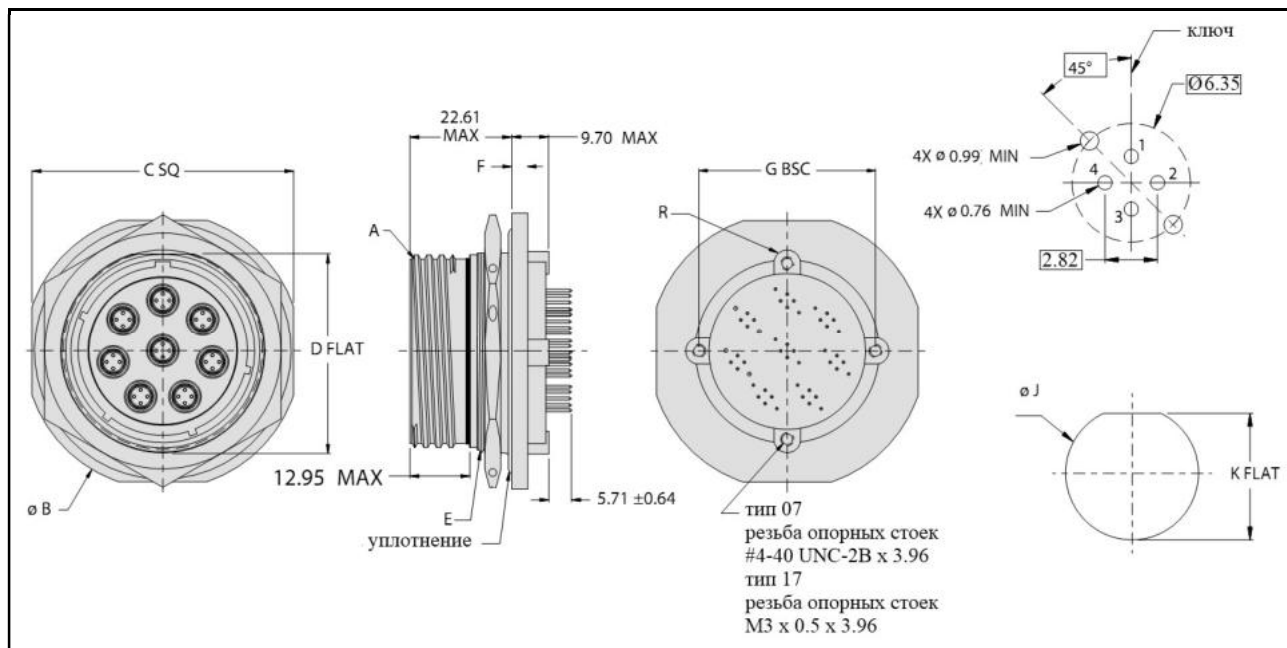

Размер корпуса	Резьба А -0.1P-0.3L-TS-2A	Ø B	C	D	
9	.6250	29.92 – 30.48	26.62 – 27.38	16.38 – 16.61	
11	.7500	34.59 – 35.20	31.39 – 32.21	18.92 – 19.18	
13	.8750	37.80 – 38.40	34.49 – 35.31	23.67 – 23.93	
15	1.0000	41.00 – 41.61	37.69 – 38.51	26.82 – 27.08	
17	1.1875	44.20 – 44.81	40.89 – 41.71	30.00 – 30.25	
19	1.2500	48.90 – 49.50	45.59 – 46.41	33.17 – 33.43	
21	1.3750	52.10 – 52.71	48.79 – 49.61	36.35 – 36.60	
23	1.5000	55.30 – 55.91	51.99 – 52.81	39.52 – 39.78	
25	1.6250	58.39 – 59.00	55.19 – 56.01	42.70 – 42.95	
Размер корпуса	Резьба Е -1.0-6g 0.100R	F	G	Ø J	K
9	M17	2.11 – 3.10	15.09	17.60 – 17.86	16.61 – 16.79
11	M20		18.26	20.96 – 21.21	19.33 – 19.58
13	M25		20.62	25.65 – 25.91	24.00 – 24.26
15	M28		23.01	28.83 – 29.08	27.30 – 27.56
17	M32		26.16	32.00 – 32.26	30.48 – 30.73
19	M35	2.90 – 3.89	29.21	35.18 – 35.43	33.65 – 33.91
21	M38		31.01	38.35 – 38.61	36.83 – 37.08
23	M41		34.54	41.53 – 41.78	40.00 – 40.26
25	M44		37.47	44.70 – 44.96	43.18 – 43.43

Герметичные облегченные розетки с контргайкой, с опорными стойками, модификация «CODE RED», серия 233-255, с контактами под печатный монтаж. Только сигнальные и силовые контакты # 22D, # 20, # 16, # 12

Информация для заказа

Базовая серия	233-255	-07	ME	25-35	S	N
Тип корпуса:						
07 – розетка с контргайкой, опорные стойки с резьбой #4-40						
17 – розетка с контргайкой, опорные стойки с резьбой M3						
Материал/покрытие:						
ME – алюминий 6061-T6/никель						
Контактная схема						
Тип контакта:						
P – штыревой под печатный монтаж						
S – гнездовой под печатный монтаж						
Поляризация – N (нейтральная), A, B, C, D, E						
Индекс исполнения:						
683 – под повышенные требования к параметрам дегазации						
не указывается – стандартные параметры						

Диаметр шпилек контактов

Калибр контактов	Ø Н	Калибр контактов	Ø Н
# 22D	0.46 – 0.51	# 16	0.97 – 1.02
# 20	0.71 – 0.76	# 12	1.78 – 1.83

Размер. Розетки, тип 233-255

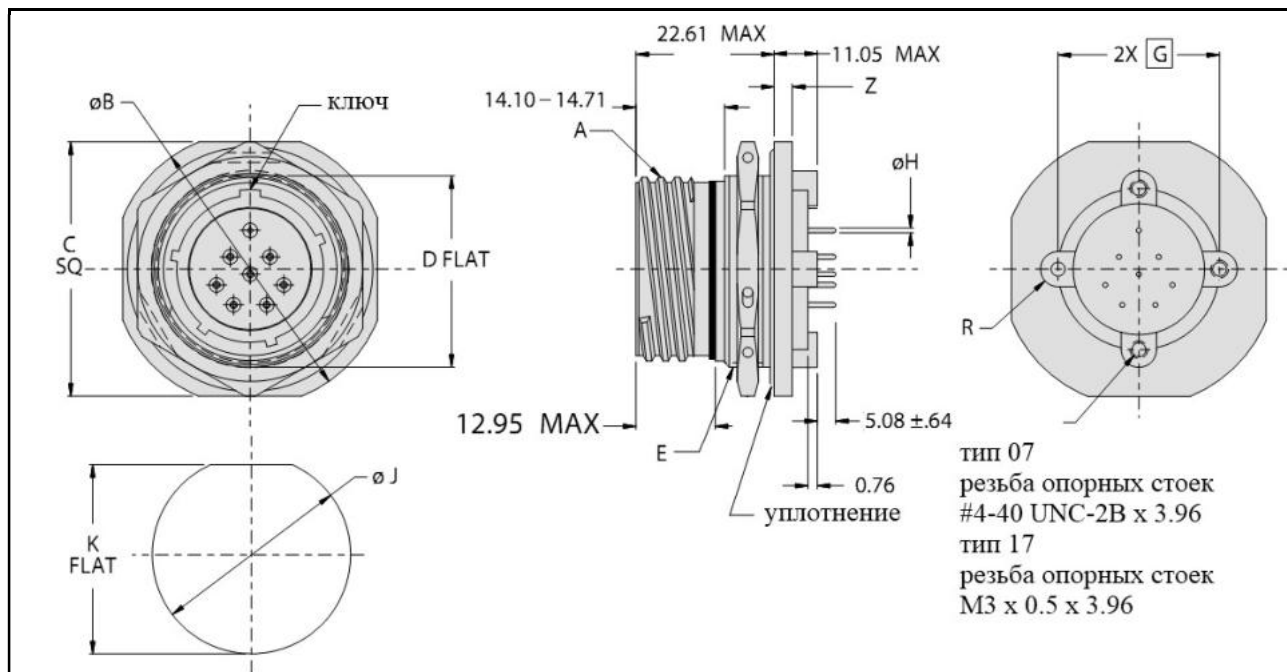

Размер корпуса	Резьба А -0.1P-0.3L-TS-2A	ϕB	C	D	
9	.6250	29.92 – 30.48	26.62 – 27.38	16.38 – 16.61	
11	.7500	34.59 – 35.20	31.39 – 32.21	18.92 – 19.18	
13	.8750	37.80 – 38.40	34.49 – 35.31	23.67 – 23.93	
15	1.0000	41.00 – 41.61	37.69 – 38.51	26.82 – 27.08	
17	1.1875	44.20 – 44.81	40.89 – 41.71	30.00 – 30.25	
19	1.2500	48.90 – 49.50	45.59 – 46.41	33.17 – 33.43	
21	1.3750	52.10 – 52.71	48.79 – 49.61	36.35 – 36.60	
23	1.5000	55.30 – 55.91	51.99 – 52.81	39.52 – 39.78	
25	1.6250	58.39 – 59.00	55.19 – 56.01	42.70 – 42.95	
Размер корпуса	Резьба Е -1.0-6g 0.100R	F	G	ϕJ	K
9	M17	2.11 – 3.10	15.09	17.60 – 17.86	16.61 – 16.79
11	M20		18.26	20.96 – 21.21	19.33 – 19.58
13	M25		20.62	25.65 – 25.91	24.00 – 24.26
15	M28		23.01	28.83 – 29.08	27.30 – 27.56
17	M32		26.16	32.00 – 32.26	30.48 – 30.73
19	M35	2.90 – 3.89	29.21	35.18 – 35.43	33.65 – 33.91
21	M38		31.01	38.35 – 38.61	36.83 – 37.08
23	M41		34.54	41.53 – 41.78	40.00 – 40.26
25	M44		37.47	44.70 – 44.96	43.18 – 43.43

Герметичные облегченные переборочные переходники с контргайкой, модификация «CODE RED», серия 233-251

Только сигнальные и силовые контакты # 22D, # 20, # 16, # 12

Информация для заказа

Базовая серия	233-251-07ME	17-8	P	N	S	N	-2
Контактная схема							
Тип контакта (сторона панели):							
P – штырь							
S – гнездо							
Поляризация – N (нейтральная), A, B, C, D, E							
Тип контакта (сторона контргайки):							
P – штырь							
S – гнездо							
Поляризация – N (нейтральная), A, B, C, D, E							
Индекс толщины переборочной панели:							
2 – толщина панели от 1.57 мм до 6.35 мм							
Индекс исполнения:							
683 – под повышенные требования к параметрам дегазации							
не указывается – стандартные параметры							

ВНИМАНИЕ! Стандартное сочетание контактов PS или SP, сочетания PP или SS применяются ТОЛЬКО для симметричных контактных схем

Размеры. Переборочные переходники, тип 233-251-07ME

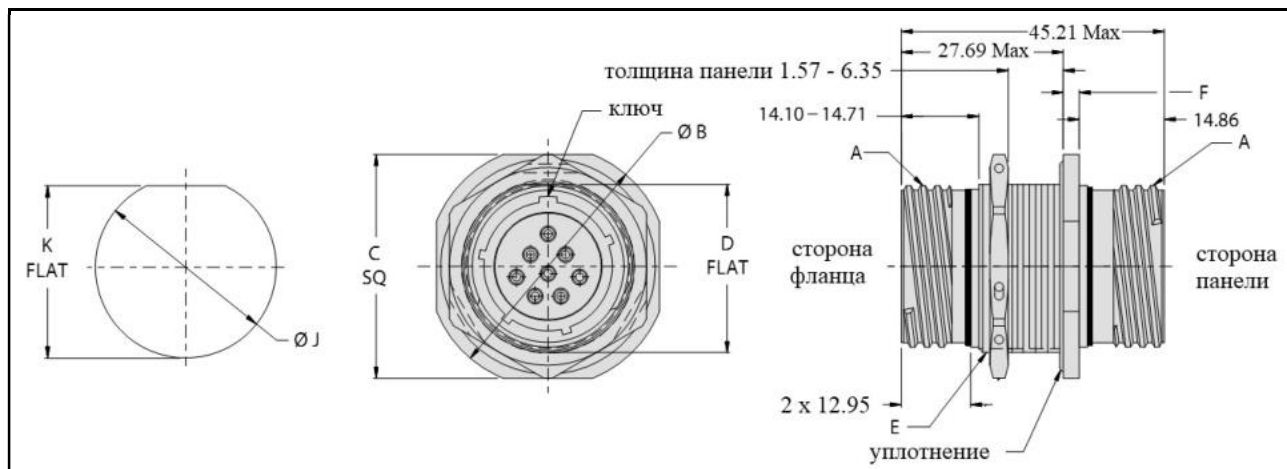

Размер корпуса	Резьба А -0.1P-0.3L-TS-2A	Ø В	С	Д
9	.6250	29.92 – 30.48	26.62 – 27.38	16.38 – 16.61
11	.7500	34.59 – 35.20	31.39 – 32.21	18.92 – 19.18
13	.8750	37.80 – 38.40	34.49 – 35.31	23.67 – 23.93
15	1.0000	41.00 – 41.61	37.69 – 38.51	26.82 – 27.08
17	1.1875	44.20 – 44.81	40.89 – 41.71	30.00 – 30.25
19	1.2500	48.90 – 49.50	45.59 – 46.41	33.17 – 33.43
21	1.3750	52.10 – 52.71	48.79 – 49.61	36.35 – 36.60
23	1.5000	55.30 – 55.91	51.99 – 52.81	39.52 – 39.78
25	1.6250	58.39 – 59.00	55.19 – 56.01	42.70 – 42.95
Размер корпуса	Резьба Е x 1.0-6g	F	Ø J	K
9	M17	2.11 – 3.10	17.60 – 17.86	16.61 – 16.79
11	M20		20.96 – 21.21	19.33 – 19.58
13	M25		25.65 – 25.91	24.00 – 24.26
15	M28		28.83 – 29.08	27.30 – 27.56
17	M32		32.00 – 32.26	30.48 – 30.73
19	M35	2.90 – 3.89	35.18 – 35.43	33.65 – 33.91
21	M38		38.35 – 38.61	36.83 – 37.08
23	M41		41.53 – 41.78	40.00 – 40.26
25	M44		44.70 – 44.96	43.18 – 43.43

Высокотемпературные соединители, серия 233-273, модельный ряд «SuperNine®», для применения с обжимными сигнальными и силовыми контактами # 22D, # 20, # 16, # 12



Основные характеристики

- Корпус – коррозионно-стойкая, нержавеющая сталь/пассивирование
- Изолятор – высококачественный керамический диэлектрик
- Фланцевые и торцевые уплотнения – высокотемпературный силикон
- Контакты – извлекаемые, под обжимку, специализированные, поставляются в комплекте
- Рабочий диапазон температур – от - 65°С до + 300°С
- Базовые размеры соответствуют размерам соединителей GLENAIR, серия 233, модельный ряд «SuperNine®», и стандарту MIL-DTL-38999, серия 3
- Соединители серии 233-273 взаимозаменяемы и взаимосочленяемы с соединителями GLENAIR, серия 233, модельный ряд «SuperNine®», и другими соединителями, соответствующими стандарту MIL-DTL-38999, серия 3
- Электрические параметры соответствуют параметрам соединителей GLENAIR, серия 233, модельный ряд «SuperNine®», и стандарту MIL-DTL-38999, серия 3

Количество контактов				Контактные схемы
# 22D	# 20	# 16	# 12	
6				9-35
13				11-35
	7			11-99
22				13-35
	8			13-8
	8	4		15-97
			6	17-6
	24			21-24

Информация для заказа

Базовая серия	233-273	-20	Z1	11	-35	P	A
Тип корпуса:							
20 – розетка с квадратным фланцем с удлиненными гладкими отверстиями							
24 – розетка с контргайкой							
26 – вилка с защитой от р/ч помех							
Материал/покрытие:							
Z1 – коррозионно-стойкая, нержавеющая сталь/пассивирование							
Индекс размера корпуса – 09, 11, 13, 15, 17, 21							
Контактная схема							
Тип контакта:							
A – соединитель поставляется без штыревых контактов							
B – соединитель поставляется без гнездовых контактов							
P – соединитель поставляется со штыревыми контактами							
S – соединитель поставляется с гнездовыми контактами							
Поляризация – N, A, B, C, D, E							

Соединители модельного ряда «SuperNine®» с интерфейсом RJ45, серия 233



Материалы и покрытия

Корпус – алюминий

Покрытие – оливково серый кадмий поверх никеля; химически осажденный никель; никель PTFE

Контакты (печатный монтаж, пайка, обжимка) – медь/золото

Корпус RJ45 – полифениленсульфид

Уплотнения – силиконовый эластомер

По другим материалам и покрытиям требуется консультация у производителя

Корпуса соответствуют требованиям MIL-DTL-38999, серия 3

Размеры корпусов – 17 и 19

Электрические характеристики

Обеспечение протоколов – 10BASE-T, 100BASE-TX, 1000BASE-T/1000BASE-TX и 10GBASE-T (только Cat 6a)

Рабочий ток – 1.5 А (Cat5e и Cat 6a)

Выдерживаемое напряжение – 700 В пер.т. (1000 В пост. т.)

Частота – 100 МГц (Cat 5e), 500 МГц (Cat 6a)

Требование к проводам – обеспечение работы по протоколам Cat 5e и Cat 6a

Электропроводимость корпусов обеспечивается по протоколу Cat5e (по другим протоколам требуется консультация)

Механические характеристики

Защищенность – IP67 (открытый соединитель), IP68 (сочлененная пара)

Дегазация – соответствует требованиям UL94 V0 (низкая дымность, негалогеновые)

Рабочий диапазон температур – от -40°C до +120°C

Вибрация – 20 g's, по 3 осям, при частоте 10 – 2000 Гц

Удар – 300 g's

Кожухи – MIL-DTL-38999, серия 3

Срок службы – 500 циклов

Установочные размеры

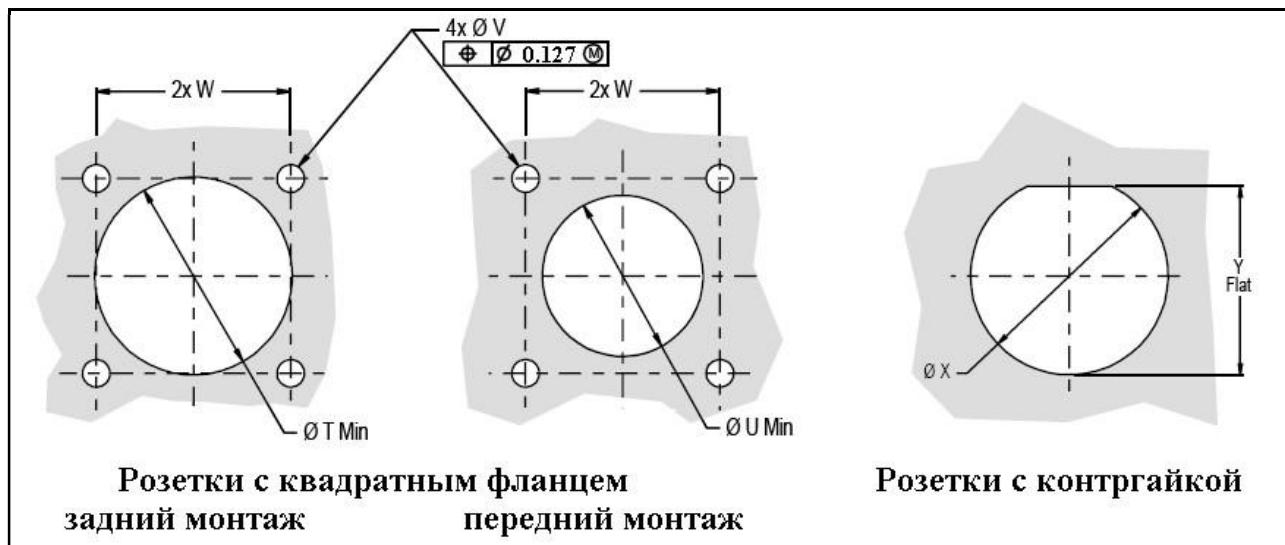

Размер корпуса	Ø T Min	Ø U Min	Ø V	W	Ø X	Y
17	30.96	25.81	3.12 – 3.38	26.97	32.00 – 32.26	30.68 – 30.73
19	32.94	28.98		29.36	35.18 – 35.43	33.86 – 33.91

Таблица базовых материалов и покрытий

Индекс покрытия	Материал корпуса	Описание
M	алюминий	химически осажденный никель
MT		никель PTFE, 500 ч
NF		оливково серый кадмий поверх химически осажденного никеля
ME		химически осажденный никель, 96 ч морского тумана
ZR		черный цинк/никель поверх химически осажденного никеля
ZN		оливково серый цинк/никель
MA		химически осажденный матовый никель, 96 ч морского тумана
TZ		луженый цинк, зелено золотой
XM	композит	химически осажденный никель
XMT		никель PTFE, 500 ч
XO		без покрытия
XW		оливково серый кадмий поверх химически осажденного никеля
Z1	нержавеющая сталь	пассивирование
ZL		электроосажденный никель
ZW		оливково серый кадмий поверх химически осажденного никеля
AB	морская бронза	без покрытия

Схемы коммутации интерфейса RJ45 для серий 233-301, 233-302, 233-303

Схема коммутации

Интерфейс соединителя
MIL-DTL-38999, серия 3

Интерфейс розетки RJ45

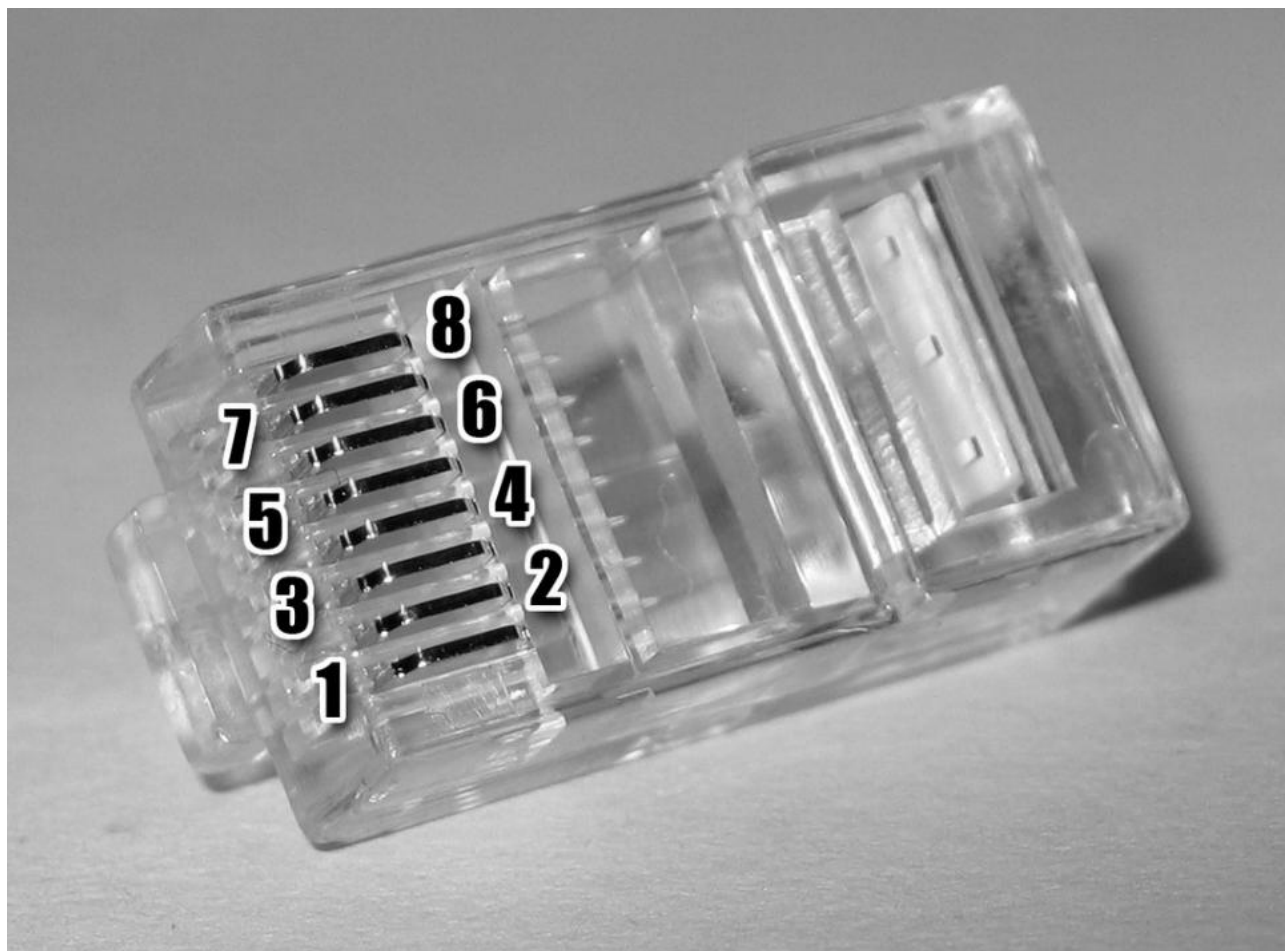
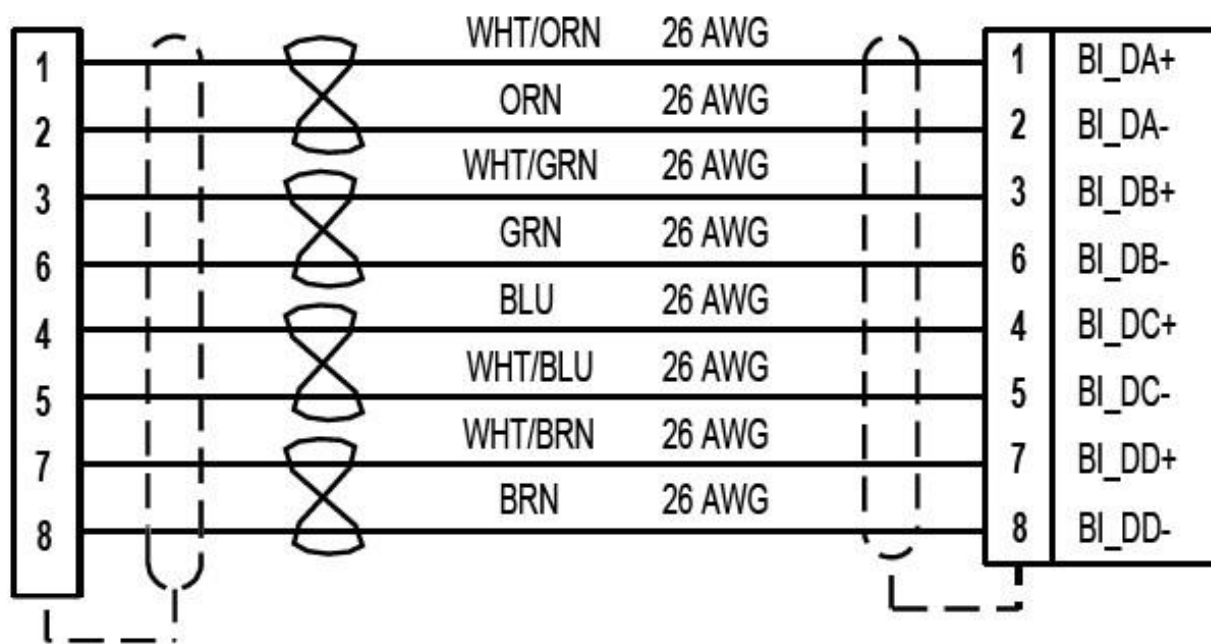

**Соединители модельного ряда «SuperNine®»,
оснащенные с двух сторон интерфейсом RJ45, серия 233-300**



вилка, вид спереди



розетка, вид спереди



розетка, вид сзади

Информация для заказа

Базовая серия	233-300	NF	00	G	17	5H	N	1	T
Индекс типа материалов и покрытий									
Тип корпуса:									
00 – розетка с квадратным фланцем с вытянутыми монтажными отверстиями, передний монтаж									
01 – розетка с квадратным фланцем с вытянутыми монтажными отверстиями, с кожухом с цанговым зажимом, передний монтаж									
05 – кабельная розетка									
07 – розетка с контргайкой, задний монтаж									
08 – кабельная розетка с кожухом с цанговым зажимом									
D0 – розетка с квадратным фланцем с круглыми монтажными отверстиями									
D1 – розетка с квадратным фланцем с круглыми монтажными отверстиями, с кожухом с цанговым зажимом									
CM – розетка с квадратным фланцем с резьбовыми монтажными отверстиями (метрическая резьба)									
CG – розетка с квадратным фланцем с резьбовыми монтажными отверстиями (метрическая резьба), с кожухом с цанговым зажимом									
CS – розетка с квадратным фланцем с резьбовыми монтажными отверстиями (дюймовая резьба)									
G6 – вилка									
G7 – вилка с кожухом с цанговым зажимом									
Индекс конструктивного исполнения изолятора:									
«-» – интерфейс RJ45 с системой экранирования									
G – изолятор со встроенной системой экранирования и заземления (ВНИМАНИЕ! Индекс «G» применяется только для розеток)									
Индекс размера корпуса – 17, 19									
Индекс модификации интерфейса RJ45:									
5H – модификации интерфейса для протокола Cat5e									
6A – модификации интерфейса для протокола Cat6a									
Индекс поляризации корпуса – A, B, C, D, E, N									
Индекс положения интерфейса RJ45 внутри корпуса соединителя – 1, 2, 3, 4									
Индекс наличия ТУТ:									
T – соединитель поставляется с ТУТ (обозначение 770-028)									
не указывается – соединитель поставляется без ТУТ									

Интерфейс соединителей серии 233-300

Вилки: спереди – вилка RJ45, сзади – розетка RJ45

Розетки: розетки RJ45 с двух сторон

Индекс положения интерфейса RJ45 внутри корпуса соединителей MIL-DTL-38999

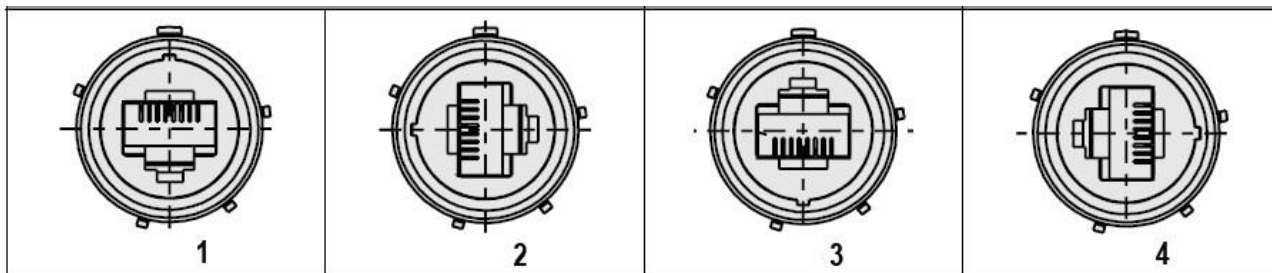

Размеры

Вилки, тип G6, G7

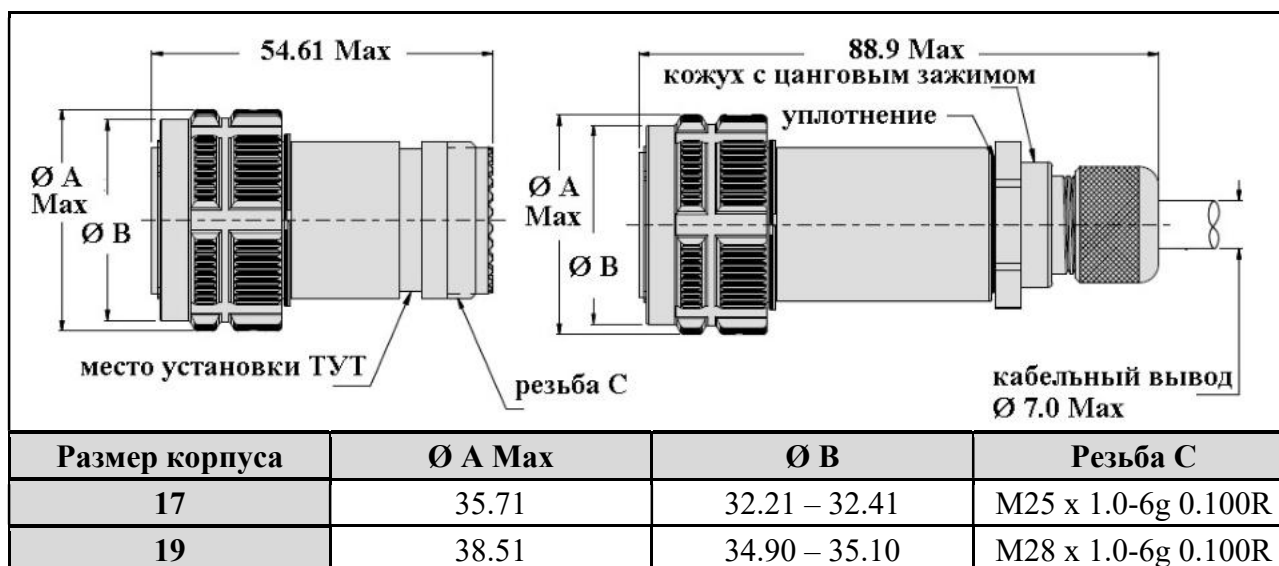

Розетки, тип 05, 07, 08

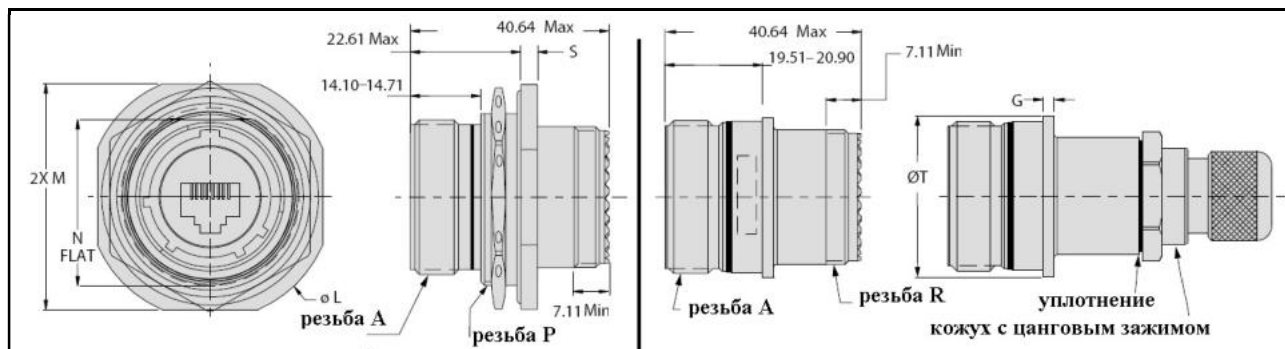

Размер корпуса	Ø L	M	N	S	Ø T Max
17	44.20 – 44.81	40.89 – 41.71	30.00 – 30.25	2.11 – 3.09	32.39
19	48.90 – 49.50	45.59 – 46.41	33.17 – 33.43	2.90 – 3.89	33.96
Размер корпуса	Резьба А		Резьба Р		Резьба R
17	1.1875-.1P-.3L-TS-2A		M32 x 1.0-6g 0.100R		M25 x 1.0-6g 0.100R
19	1.2500-.1P-.3L-TS-2A		M35 x 1.0-6g 0.100R		M28 x 1.0-6g 0.100R

Розетки, тип 00, 01, D0, D1, CM, CG, CS

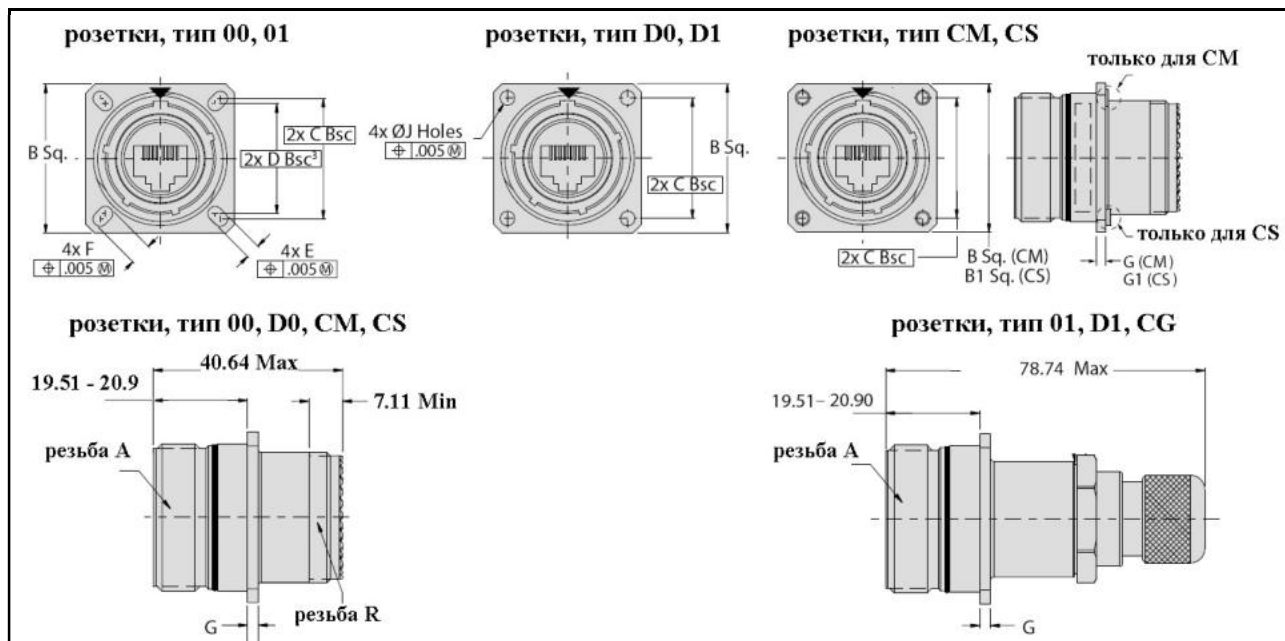

Размер корпуса	B	B1	C	D	E
17	32.99 – 33.60	35.48 – 34.50	26.97	24.61	3.05 – 3.45
19	36.20 – 36.80	37.87 – 38.89	29.36	26.97	
Размер корпуса	F		G	G1	Ø J
17	4.72 – 5.13		2.11 – 2.49	2.11 – 3.10	3.05 – 3.45
19				3.66 – 3.89	

Соединители, оснащенные интерфейсом RJ45 только спереди, серия 233-301
С задней стороны предусмотрен монтаж обжимных штыревых контактов #22D M39029/58-360



Информация для заказа

Базовая серия	233-301	NF	00	-	17	5H	N	1	T
Индекс типа материалов и покрытий									
Тип корпуса:									
00 – розетка с квадратным фланцем (розетка RJ45)									
05 – кабельная розетка (розетка RJ45)									
07 – розетка с контргайкой (розетка RJ45)									
D0 – розетка с квадратным фланцем с круглыми монтажными отверстиями									
CM – розетка с квадратным фланцем с резьбовыми монтажными отверстиями (метрическая резьба M3)									
CS – розетка с квадратным фланцем с резьбовыми монтажными отверстиями (дюймовая резьба)									
G6 – вилка									
Индекс конструктивного исполнения изолятора:									
«-» – интерфейс RJ45 с системой экранирования									
G – изолятор со встроенной системой экранирования и заземления									
(ВНИМАНИЕ! Индекс «G» применяется только для розеток)									
Индекс размера корпуса – 17, 19									
Индекс модификации интерфейса RJ45:									
5H – обязательный индекс модификации (интерфейс протокола Cat5e)									
По применяемости по другим протоколам требуется консультация									
Индекс поляризации корпуса – A, B, C, D, E, N									
Индекс положения интерфейса RJ45 внутри корпуса соединителя – 1, 2, 3, 4									
Индекс наличия ТУТ:									
T – соединитель поставляется с ТУТ (обозначение 770-028)									
не указывается – соединитель поставляется без ТУТ									

Интерфейс соединителей серии 233-301

Вилки: спереди – вилка RJ45, сзади – установка штыревых обжимных контактов # 22D
 Розетки: спереди – розетка RJ45, сзади – установка штыревых обжимных контактов # 22D
Контакты # 22D – M39029/58-360, поставляются в комплекте, неустановленными

Размеры

Вилки, тип G6

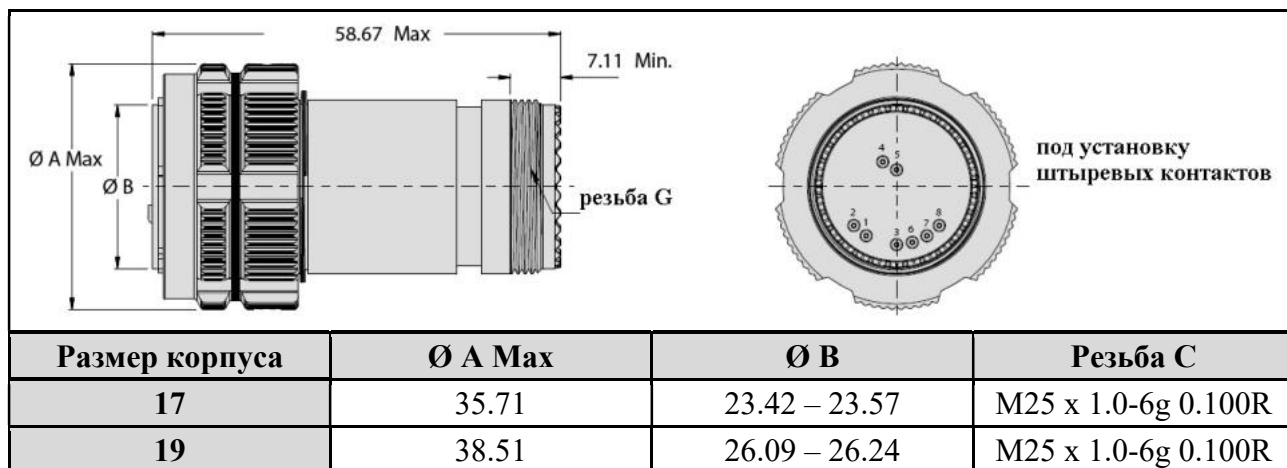

Розетки, тип 05, 07

Размер корпуса	Резьба А	Резьба G	Резьба N
17	1.1875-.1P-.3L-TS-2A	M25 x 1.0-6g 0.100R	M32 x 1.0-6g 0.100R
19	1.2500-.1P-.3L-TS-2A	M28x 1.0-6g 0.100R	M35 x 1.0-6g 0.100R

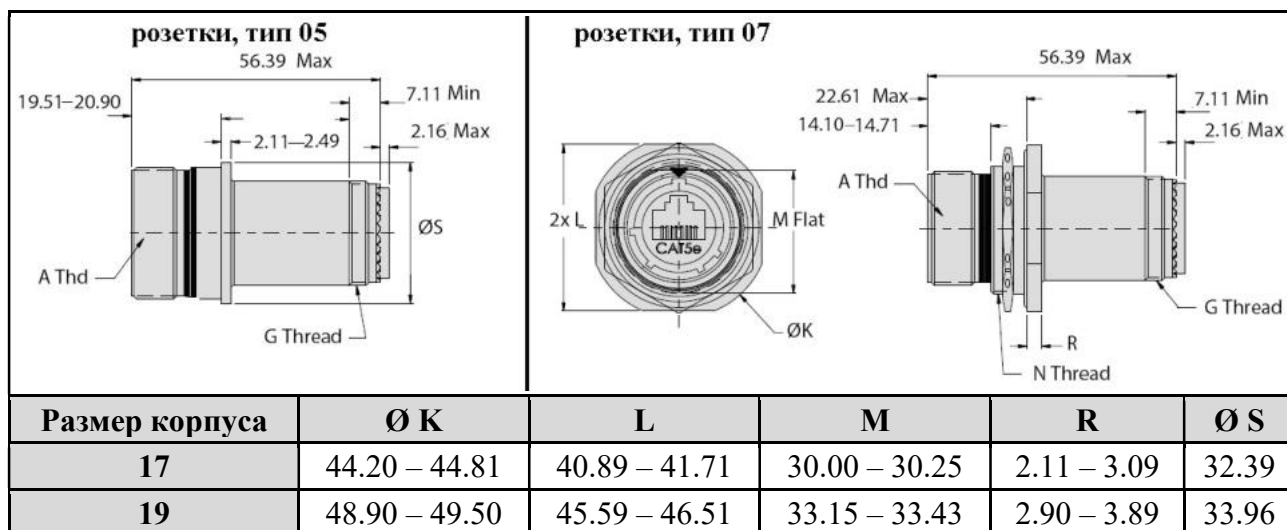

Розетки, тип 00, D0, CM, CS

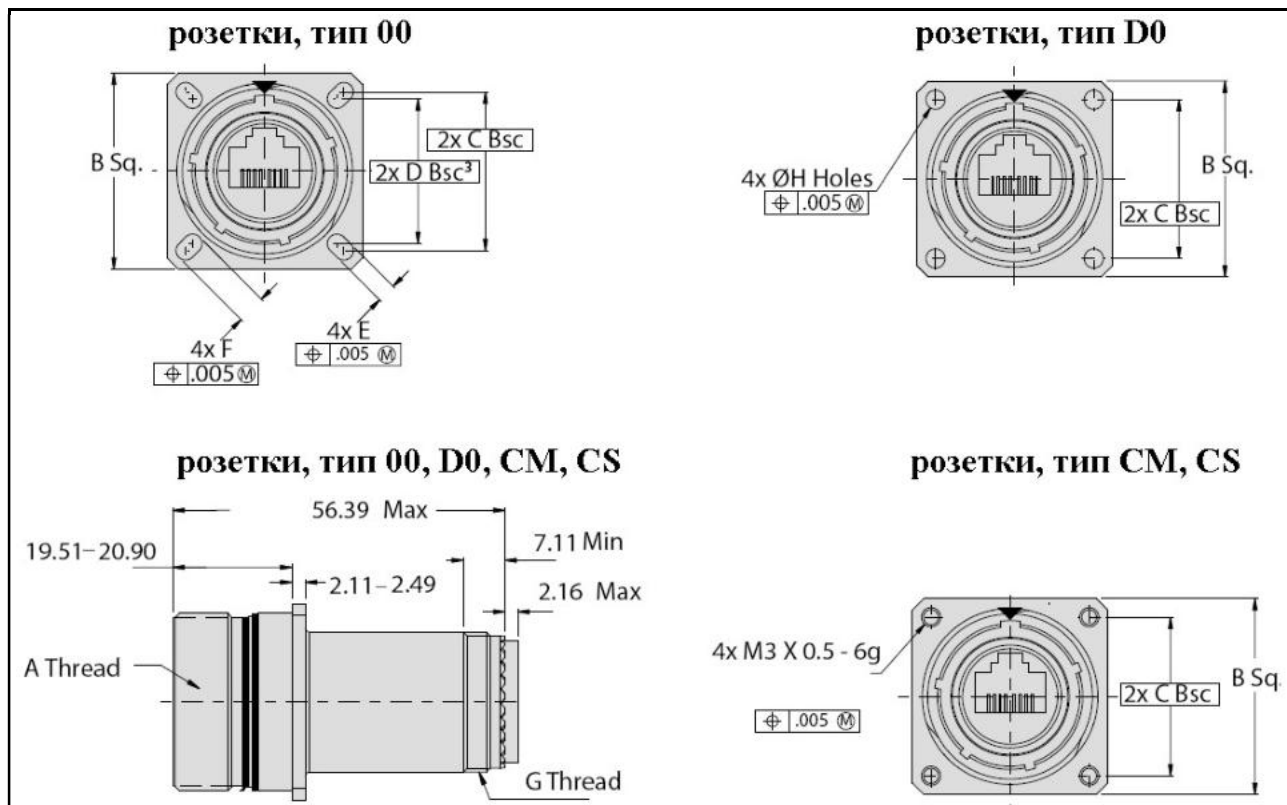

Размер корпуса	B Sq	C Bsc	D Bsc	E	F	Ø H
17	32.99 – 33.60	26.97	24.61	3.05 – 3.45	4.72 – 5.13	3.05 – 3.45
19	36.20 – 36.80	29.36	26.97			

Размер корпуса	Резьба А	Резьба G	Резьба N
17	1.1875-.1P-.3L-TS-2A	M25 x 1.0-6g 0.100R	M32 x 1.0-6g 0.100R
19	1.2500-.1P-.3L-TS-2A	M28x 1.0-6g 0.100R	M35 x 1.0-6g 0.100R

Соединители, оснащенные интерфейсом RJ45 только спереди, серия 233-302
С задней стороны соединители оснащены шпильками под печатный монтаж



Информация для заказа

Базовая серия	233-302	NF	00	G	17	5H	N	1
Индекс типа материалов и покрытий								
Тип корпуса:								
00 – розетка с квадратным фланцем с вытянутыми монтажными отверстиями, передний монтаж								
07 – розетка с контргайкой, задний монтаж								
D0 – розетка с квадратным фланцем с круглыми монтажными отверстиями								
CM – розетка с квадратным фланцем с резьбовыми монтажными отверстиями (метрическая резьба М3)								
CS – розетка с квадратным фланцем с резьбовыми монтажными отверстиями (дюймовая резьба), требуется консультация								
Индекс конструктивного исполнения изолятора:								
«-» – интерфейс RJ45 с системой экранирования								
G – изолятор со встроенной системой экранирования и заземления								
Индекс размера корпуса – 17, 19								
Индекс модификации интерфейса RJ45:								
5H – обязательный индекс модификации (интерфейс протокола Cat5e)								
По применяемости по другим протоколам требуется консультация								
Индекс поляризации корпуса – A, B, C, D, E, N								
Индекс положения интерфейса RJ45 внутри корпуса соединителя – 1, 2, 3, 4								

Координатные сетки в соответствии с положением интерфейса RJ45 в корпусах розеток

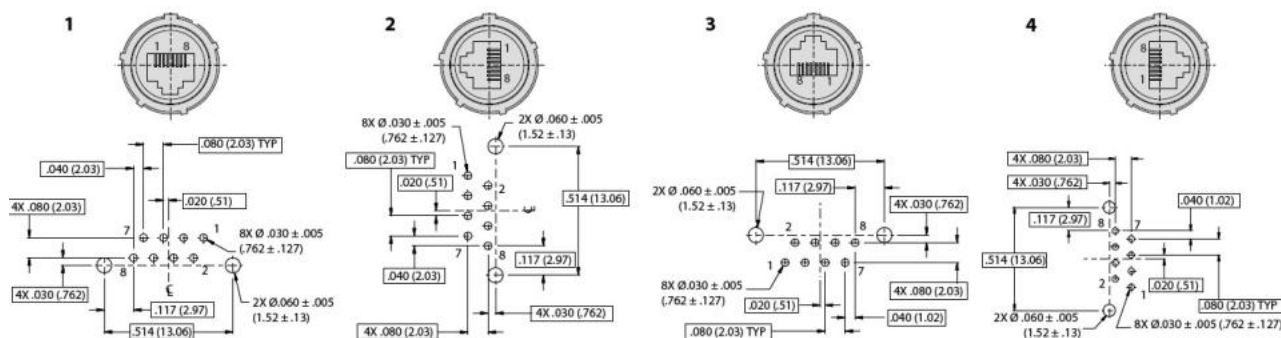

Размеры. Розетки, тип 07

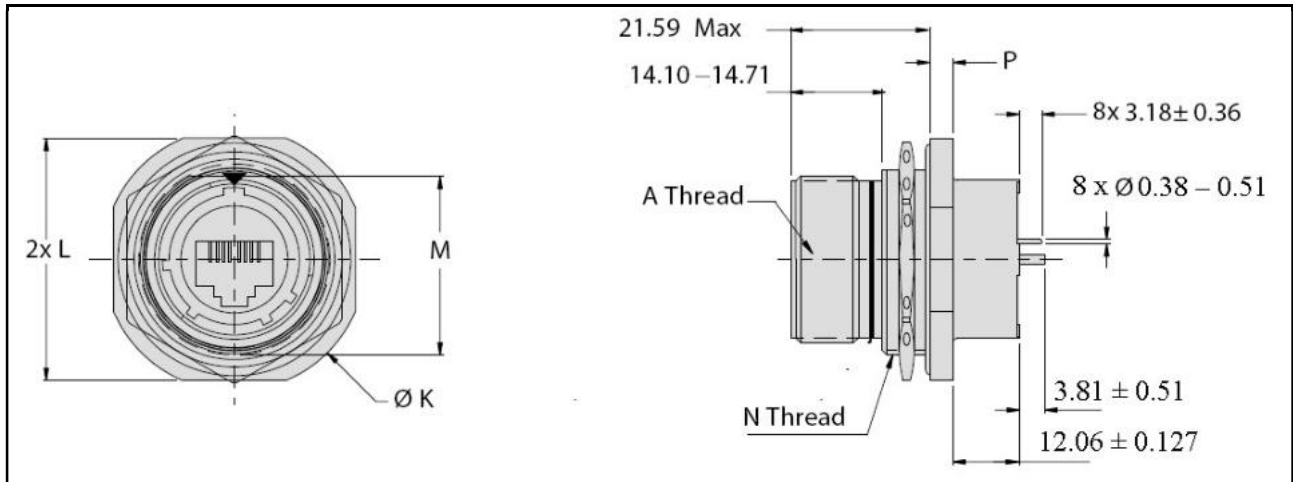

Размер корпуса	Ø K	L	M	P
17	44.20 – 44.81	40.89 – 41.71	30.00 – 30.25	2.03 – 2.29
19	48.90 – 49.50	45.59 – 46.41	33.17 – 33.43	3.56 – 3.81

Розетки, тип 00, D0, CM, CS

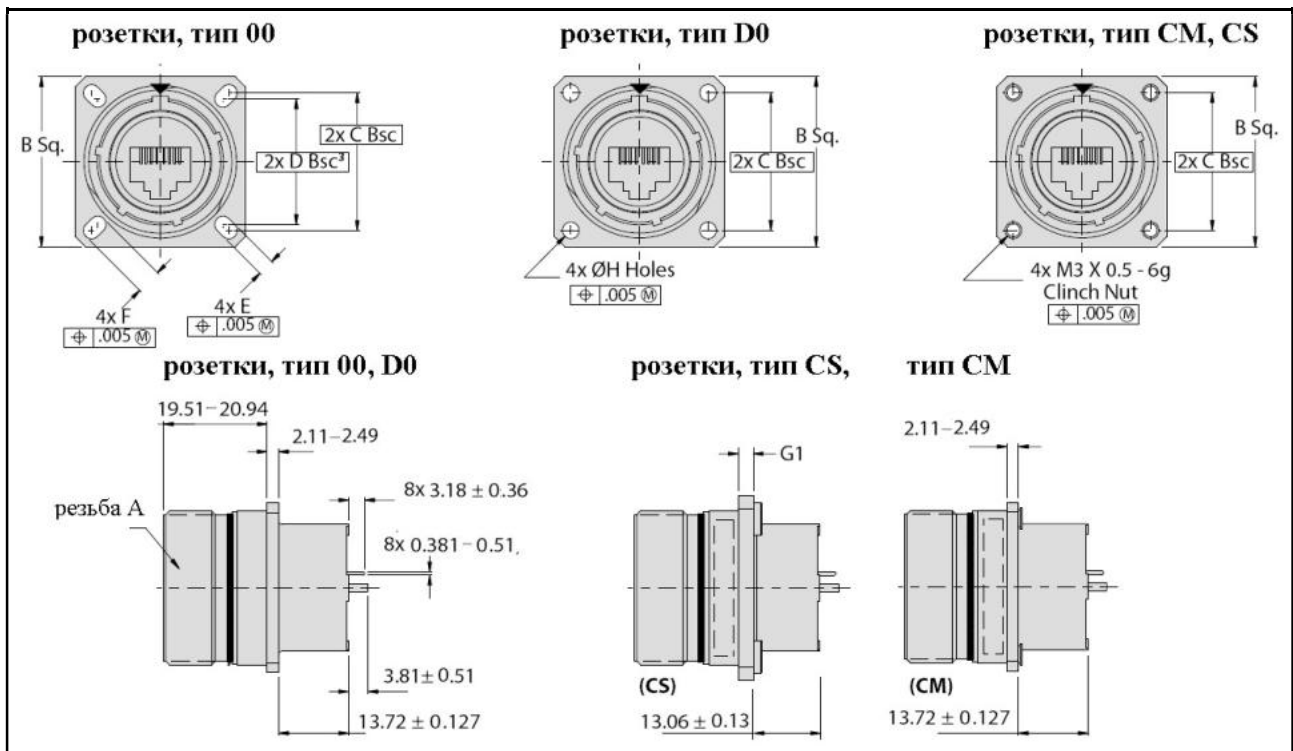

Размер корпуса	B Sq	C Bsc	D Bsc	E	F	G1	Ø H
17	32.99 – 33.60	26.97	24.61	3.05 – 3.45	4.72 – 5.13	2.11 – 3.10	3.05 – 3.45
19	36.20 – 36.80	29.36	26.97			2.90 – 3.89	

Соединители, оснащенные интерфейсом RJ45 только спереди, серия 233-303
С задней стороны соединители оснащены гильзами под пайку проводов



Информация для заказа

Базовая серия	233-303	NF	00	G	17	5H	N	1
Индекс типа материалов и покрытий								
Тип корпуса:								
00 – розетка с квадратным фланцем с вытянутыми монтажными отверстиями, передний монтаж								
07 – розетка с контргайкой, задний монтаж								
D0 – розетка с квадратным фланцем с круглыми монтажными отверстиями								
CM – розетка с квадратным фланцем с резьбовыми монтажными отверстиями (метрическая резьба М3)								
Индекс конструктивного исполнения изолятора:								
«-» – интерфейс RJ45 с системой экранирования								
G – изолятор со встроенной системой экранирования и заземления								
Индекс размера корпуса – 17, 19								
Индекс модификации интерфейса RJ45:								
5H – обязательный индекс модификации (интерфейс протокола Cat5e)								
По применяемости по другим протоколам требуется консультация								
Индекс поляризации корпуса – A, B, C, D, E, N								
Индекс положения интерфейса RJ45 внутри корпуса соединителя – 1, 2, 3, 4								

Размеры

Размер корпуса	Резьба А	Резьба N
17	1.1875-.1P-.3L-TS-2A	M32 x 1.0-6g 0.100R
19	1.2500-.1P-.3L-TS-2A	M35 x 1.0-6g 0.100R

Розетки, тип 07

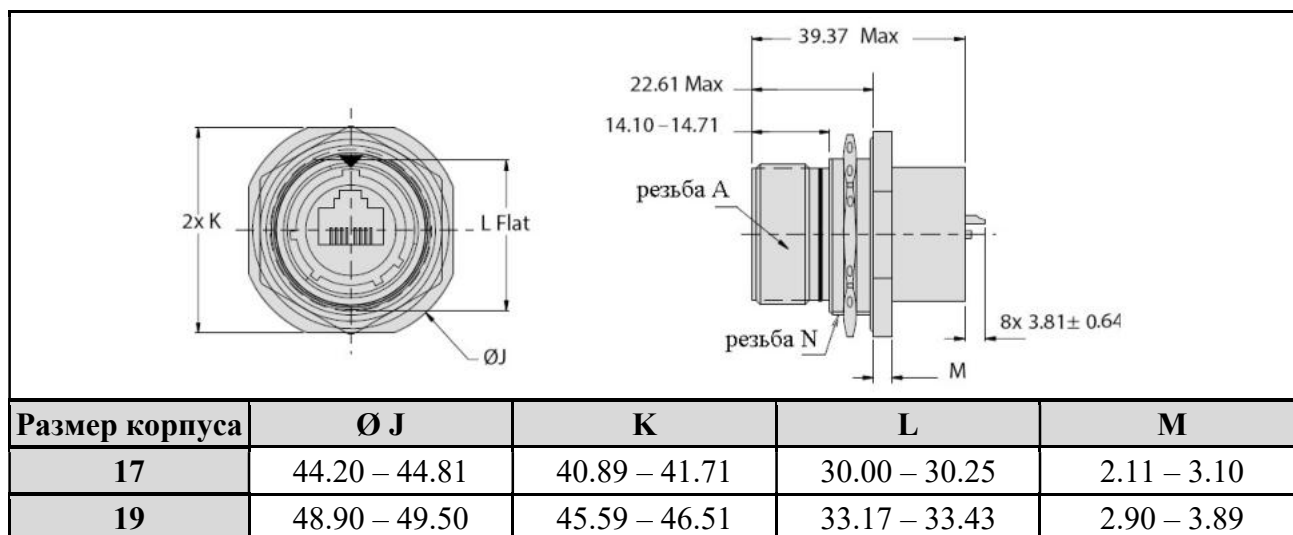

Розетки, тип 00, D0, CM

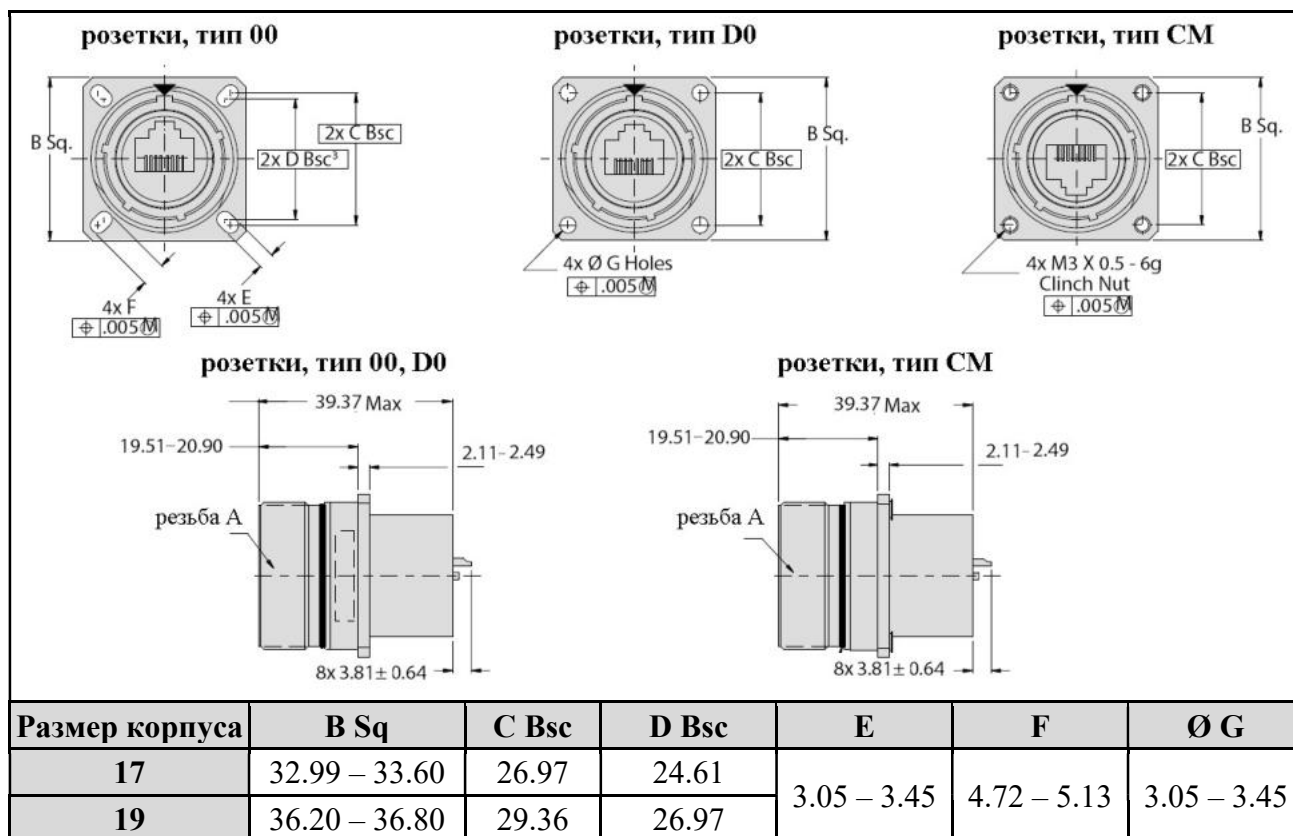

Соединители, оснащенные розетками RJ45 только сзади, серия 233-304
 Спереди соединители оснащены неизвлекаемыми контактами # 22D

**Схема коммутации
 для Ethernet 10Base-T и 100 Base-TX**

интерфейс соединителя гнездо RJ45

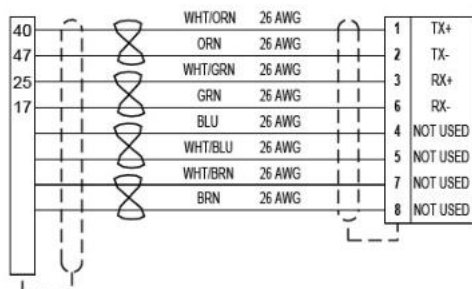

**Схема коммутации
 для Ethernet 1000Base-T**

интерфейс соединителя гнездо RJ45

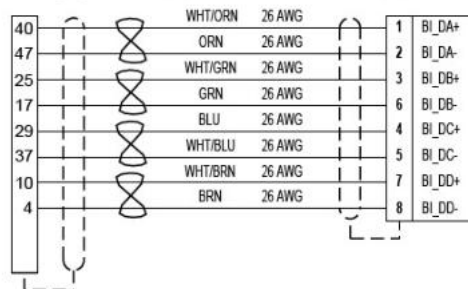

Информация для заказа

Базовая серия	233-304	NF	00	17	G	35	5H	N	T
Индекс типа материалов и покрытий									
Тип корпуса:									
00 – розетка с квадратным фланцем с вытянутыми монтажными отверстиями, передний монтаж									
05 – кабельная розетка									
07 – розетка с контргайкой, задний монтаж									
D0 – розетка с квадратным фланцем с круглыми монтажными отверстиями									
CM – розетка с квадратным фланцем с резьбовыми монтажными отверстиями (метрическая резьба M3)									
G6 – вилка									
Индекс размера корпуса – 17, 19									
Индекс конструктивного исполнения изолятора:									
«-» – интерфейс RJ45 с системой экранирования									
G – изолятор со встроенной системой экранирования и заземления (ВНИМАНИЕ! Индекс «G» применяется только для розеток)									
Индекс контактной схемы:									
26 – 17-26									
35 – 17-35									
35 – 19-35									
Индекс модификации интерфейса RJ45:									
5H – обязательный индекс модификации (интерфейс протокола Cat5e)									
По применяемости по другим протоколам требуется консультация									
Индекс поляризации корпуса – A, B, C, D, E, N									
Индекс наличия ТУТ:									
T – соединитель поставляется с ТУТ (обозначение 770-028)									
не указывается – соединитель поставляется без ТУТ									

Размеры

Размер корпуса	Резьба А	Резьба G	Резьба N
17	1.1875-.1P-.3L-TS-2A	M25 x 1.0-6g 0.100R	M32 x 1.0-6g 0.100R
19	1.2500-.1P-.3L-TS-2A	M28x 1.0-6g 0.100R	M35 x 1.0-6g 0.100R

Вилки, тип G6

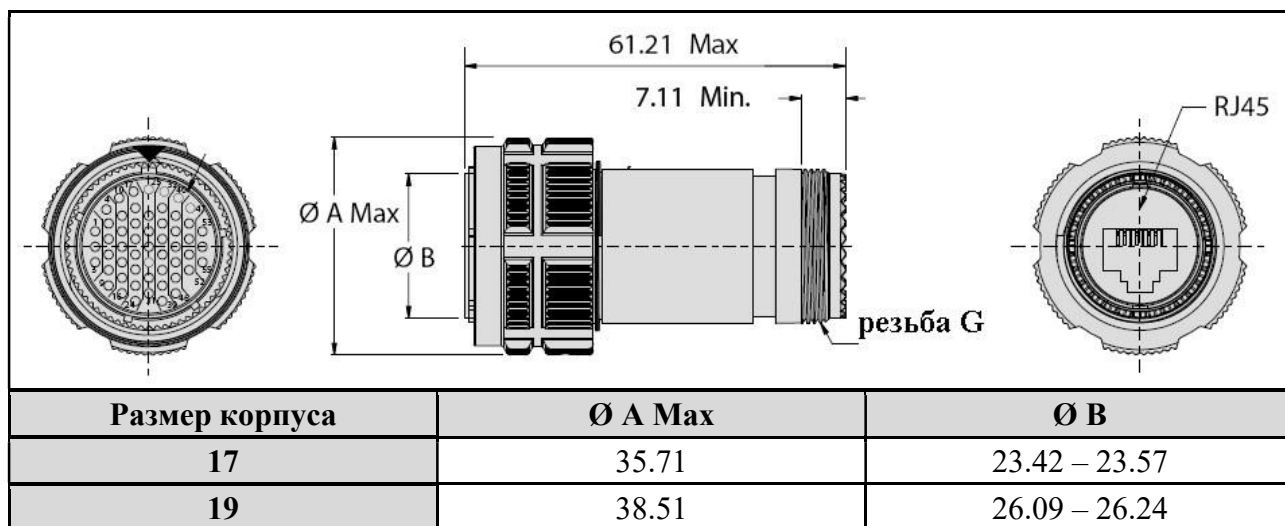

Розетки, тип 05, 07

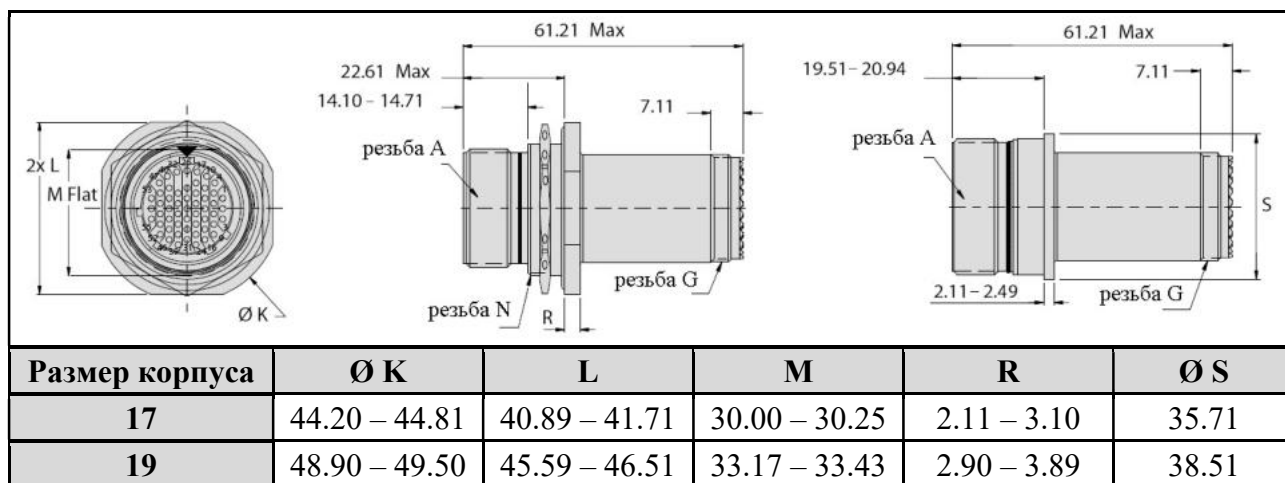

Розетки, тип 00, D0, CM

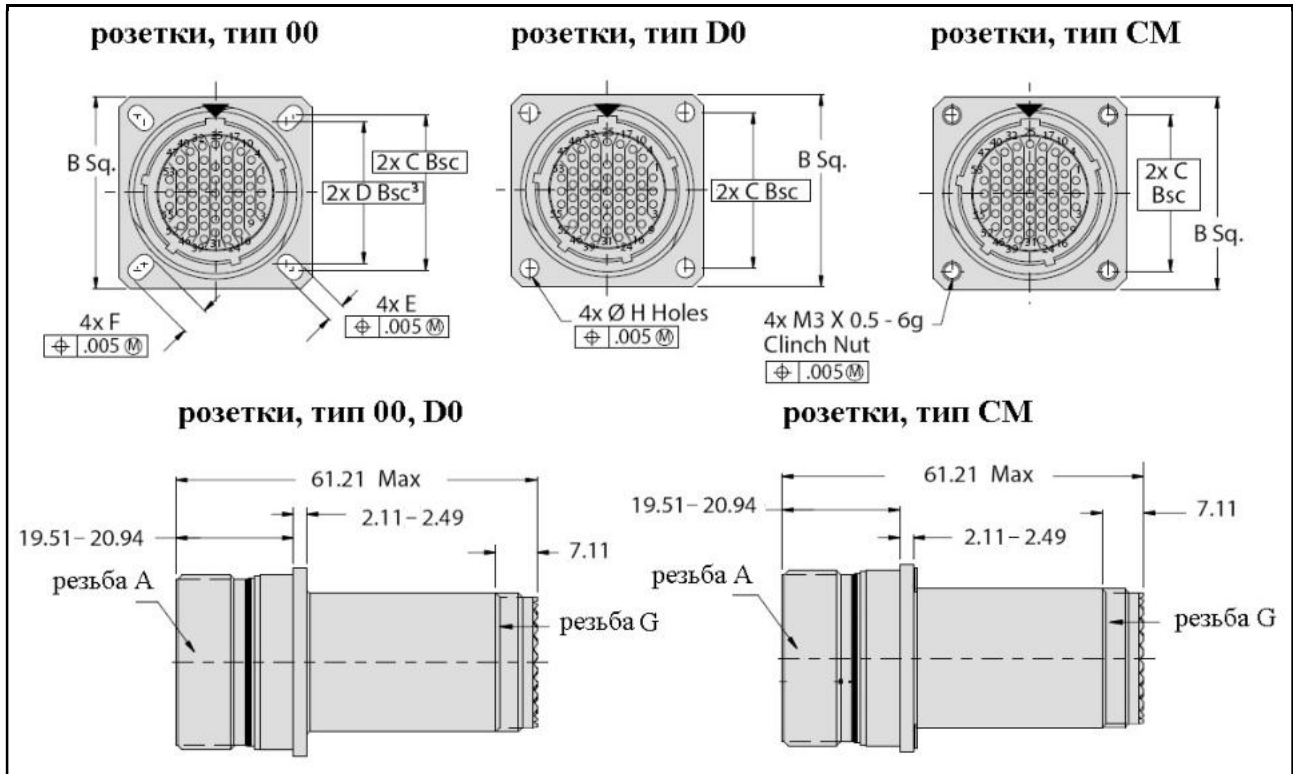

Размер корпуса	B Sq	C Bsc	D Bsc	E	F	Ø H
17	32.99 – 33.60	26.97	24.61	3.05 – 3.45	4.72 – 5.13	3.05 – 3.45
19	36.20 – 36.80	29.36	26.97			

Размер корпуса	Резьба А	Резьба G	Резьба N
17	1.1875-.1P-.3L-TS-2A	M25 x 1.0-6g 0.100R	M32 x 1.0-6g 0.100R
19	1.2500-.1P-.3L-TS-2A	M28x 1.0-6g 0.100R	M35 x 1.0-6g 0.100R

**Соединители «SuperNine®», оснащенные сзади розетками RJ45, серия 233-305
Спереди соединители оснащены неизвлекаемыми квадраксиальными контактами # 8**



Информация для заказа

Базовая серия	233-305	NF	00	G	17	5H	P	N	T
Индекс типа материалов и покрытий									
Тип корпуса:									
00 – розетка с квадратным фланцем с вытянутыми монтажными отверстиями, передний монтаж									
05 – кабельная розетка									
07 – розетка с контргайкой, задний монтаж									
D0 – розетка с квадратным фланцем с круглыми монтажными отверстиями									
CM – розетка с квадратным фланцем с резьбовыми монтажными отверстиями (метрическая резьба M3)									
G6 – вилка									
Индекс конструктивного исполнения изолятора:									
«-» – интерфейс RJ45 с системой экранирования									
G – изолятор со встроенной системой экранирования и заземления (ВНИМАНИЕ! Индекс «G» применяется только для розеток)									
Индекс контактной схемы:									
17 – контактная схема 17-75									
19 – контактная схема 19-04 (требуется консультация)									
Индекс модификации интерфейса RJ45:									
5H – обязательный индекс модификации (интерфейс протокола Cat5e) По применяемости по другим протоколам требуется консультация									
Тип квадраксиального контакта:									
P – штыревой									
S – гнездовой									
Индекс поляризации корпуса – A, B, C, D, E, N									
Индекс наличия ТУТ:									
T – соединитель поставляется с ТУТ (обозначение 770-028) не указывается – соединитель поставляется без ТУТ									

Схема коммутации для Ethernet 10Base-T и 100 Base-TX

интерфейс соединителя гнездо RJ45

корпус и контакты
квадраксиальной
сборки 1, 2, 3, 4



Схема коммутации для Ethernet 1000Base-T

интерфейс соединителя гнездо RJ45

корпусы и контакты
квадраксиальных
сборок А и В

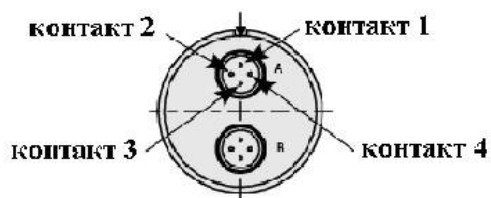
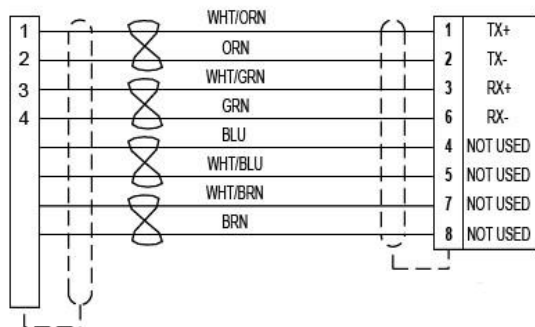
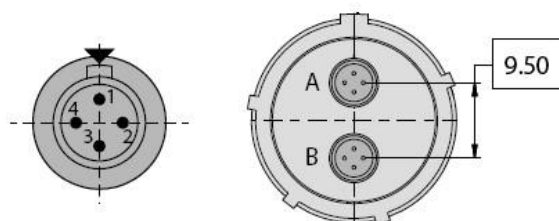
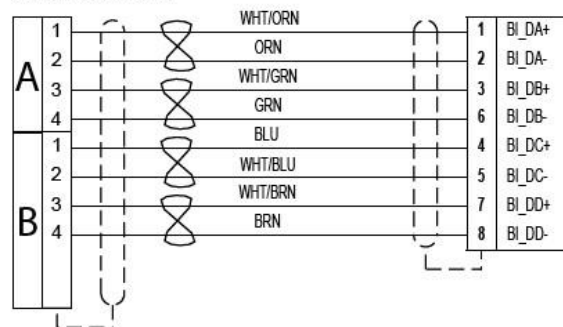

Размеры

Размер корпуса	Резьба А	Резьба G	Резьба N
17	1.1875-.1P-.3L-TS-2A	M25 x 1.0-6g 0.100R	M32 x 1.0-6g 0.100R
19	1.2500-.1P-.3L-TS-2A	M28x 1.0-6g 0.100R	M35 x 1.0-6g 0.100R

Вилки, тип G6

Размер корпуса	Ø A Max	Ø B
17	35.71	23.42 – 23.57
19	38.51	26.09 – 26.24

Розетки, тип 05, 07

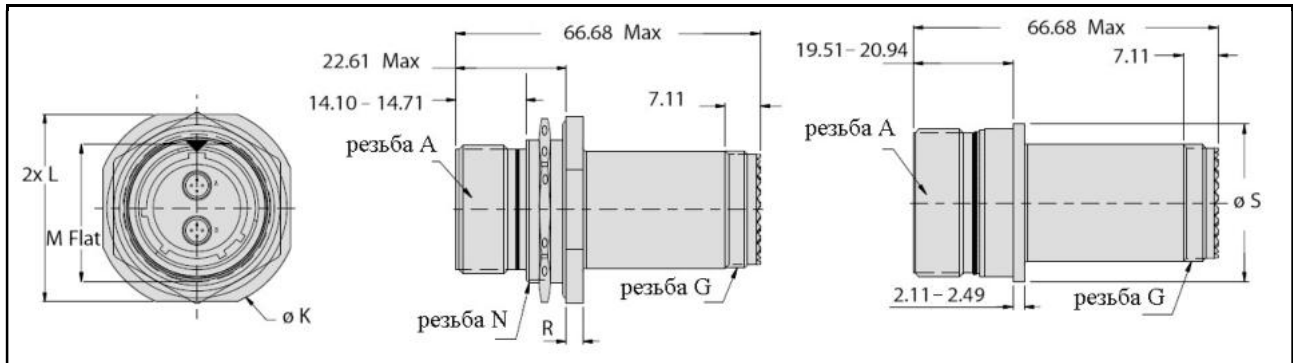

Размер корпуса	Ø K	L	M	R	Ø S
17	44.20 – 44.81	40.89 – 41.71	30.00 – 30.25	2.11 – 3.10	32.39
19	48.90 – 49.50	45.59 – 46.51	33.17 – 33.43	2.90 – 3.89	33.96

Розетки, тип 00, D0, CM

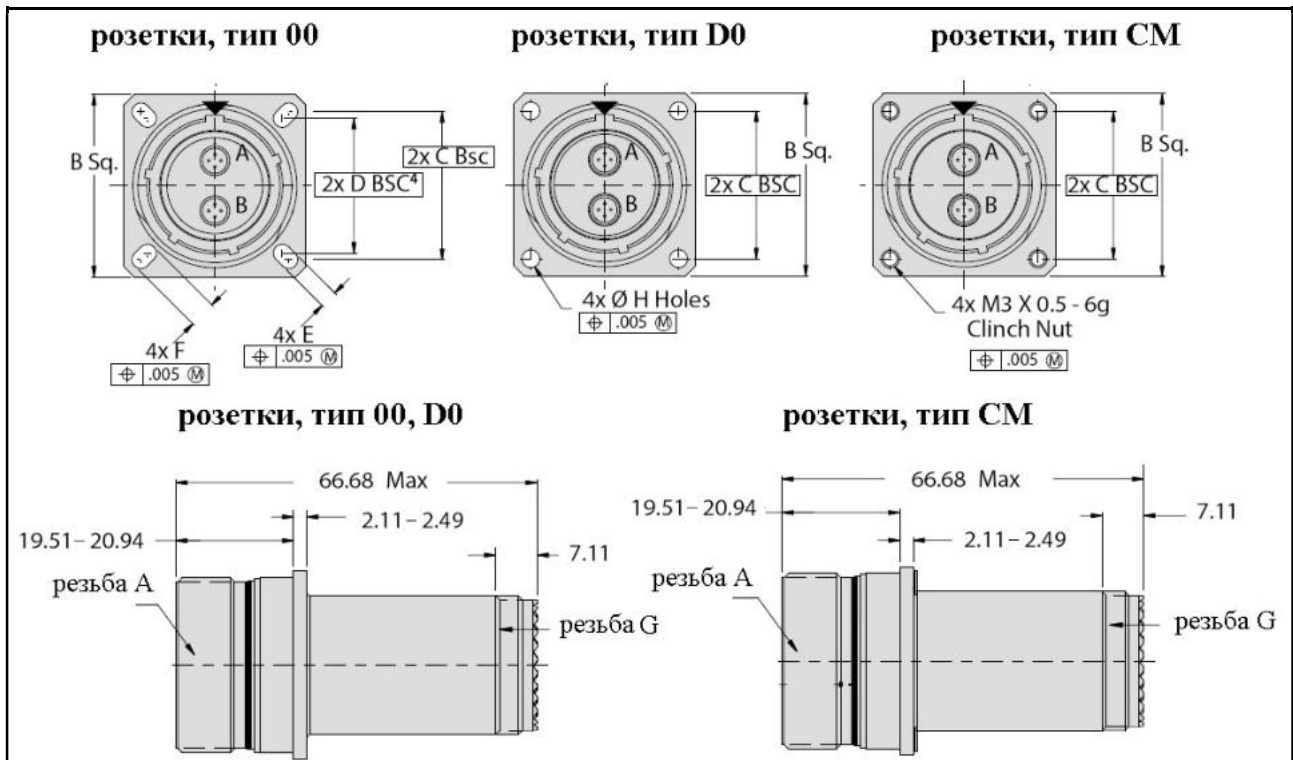

Размер корпуса	B Sq	C Bsc	D Bsc	E	F	Ø H
17	32.99 – 33.60	26.97	24.61	3.05 – 3.45	4.72 – 5.13	3.05 – 3.45
19	36.20 – 36.80	29.36	26.97			

Размер корпуса	Резьба А	Резьба G	Резьба N
17	1.1875-.1P-.3L-TS-2A	M25 x 1.0-6g 0.100R	M32 x 1.0-6g 0.100R
19	1.2500-.1P-.3L-TS-2A	M28x 1.0-6g 0.100R	M35 x 1.0-6g 0.100R

Переборочные переходники, оснащенные розетками RJ45 с двух сторон, серия 233-330

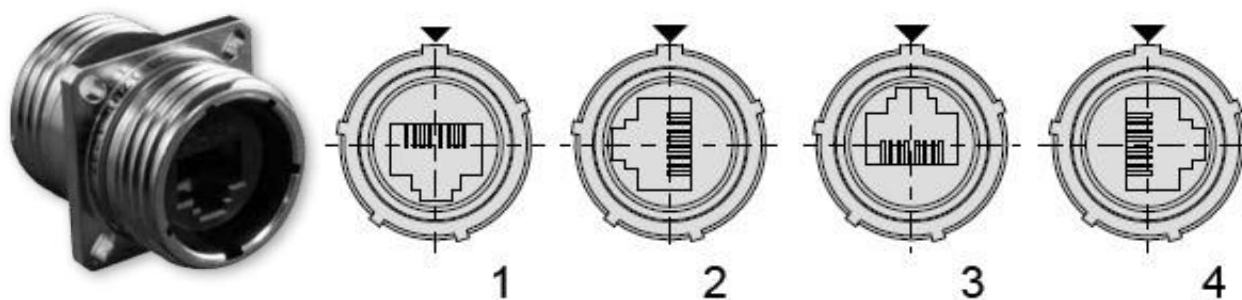

Информация для заказа

Базовая серия	233-330	NF	00	-17	5H	N	1
Индекс типа материалов и покрытий							
Тип корпуса:							
00 – технологический переходник с квадратным фланцем с вытянутыми монтажными отверстиями, передний монтаж							
07 – технологический переходник с контргайкой, задний монтаж							
D0 – технологический переходник с квадратным фланцем с круглыми монтажными отверстиями							
CM – технологический переходник с квадратным фланцем с резьбовыми монтажными отверстиями (метрическая резьба M3)							
Индекс размера корпуса – 17, 19							
Индекс модификации интерфейса RJ45:							
5H – интерфейс протокола Cat5e							
6A – интерфейс протокола Cat6a							
Индекс поляризации корпуса – A, B, C, D, E, N							
Индекс положения интерфейса RJ45 внутри корпуса соединителей – 1, 2, 3, 4							

Размеры

Технологические переходники, тип 07

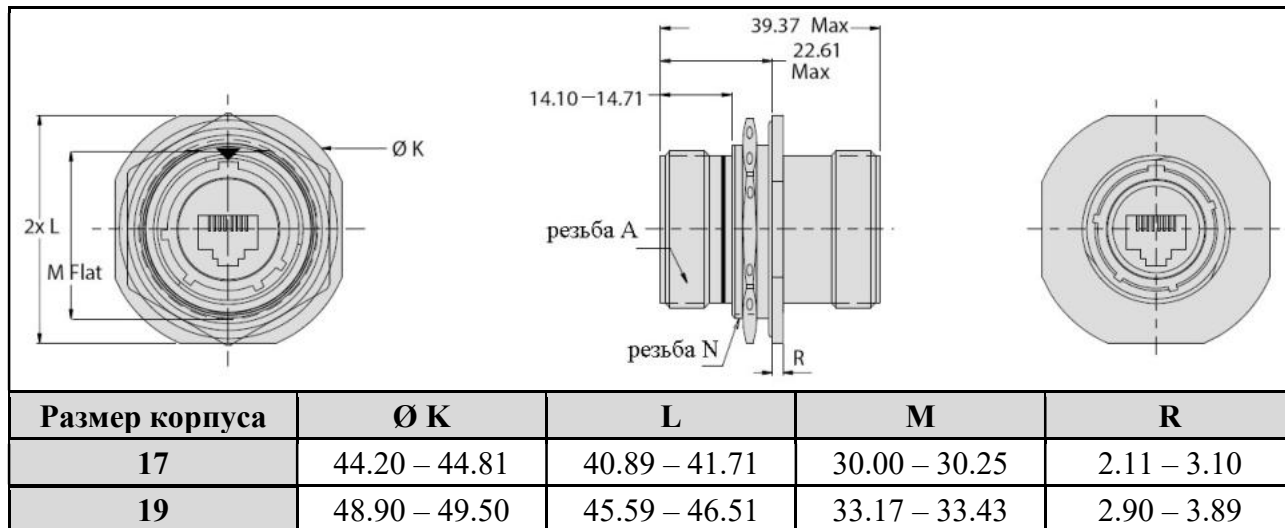

Технологические переходники, тип 00, D0, CM

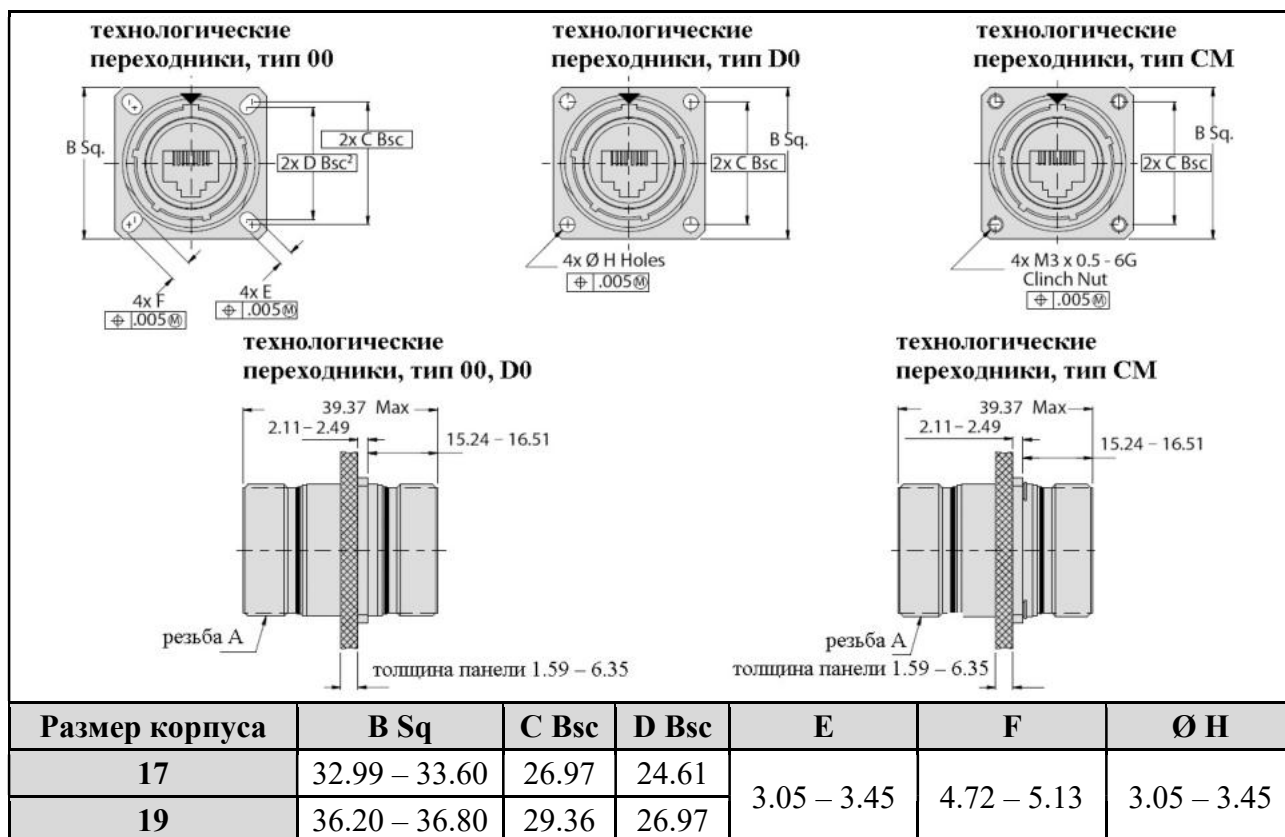

Размер корпуса	Резьба А	Резьба N
17	1.1875-.1P-.3L-TS-2A	M32 x 1.0-6g 0.100R
19	1.2500-.1P-.3L-TS-2A	M35 x 1.0-6g 0.100R

TVS технологии в линиях высокоскоростной передачи данных

Технологии TVS предназначены для шунтирования бросков напряжения непосредственно на землю, прежде чем такие броски могут повредить чувствительное электронное оборудование. Отдельные диоды TVS или диодные модули TVS включены непосредственно в состав соединителей «SuperNine®» (серия 244), чтобы обеспечить оптимальную защиту без существенного увеличения размера соединителя или веса. Электрические характеристики, соответствующие стандарту RTCA DO-160 определяют приемлемые критерии для выдерживания воздействий электромагнитного импульса, удара молнии или других индуцированных скачков напряжения в системах высокой надежности.

Компания GLENAIR предлагает розетки «SuperNine®» (серия 244), оснащенные системами TVS в соответствии со стандартом RTCA DO-160, для применения с интерфейсом RJ45.

Материалы и покрытия

Корпус – алюминий

Покрытие – оливково серый кадмий поверх никеля; химически осажденный никель; никель PTFE

Контакты (печатный монтаж, пайка) – медь/золото

Корпус RJ45 – полифениленсульфид или АБС

Уплотнения – фторосиликон

Корпуса соответствуют требованиям MIL-DTL-38999, серия 3

Размеры корпусов – 17 и 19

Электрические характеристики

Обеспечение протоколов – 10BASE-T, 100BASE-TX, 1000BASE-T/1000BASE-TX

Рабочий ток – 1.5 А (Cat5e)

Выдерживаемое напряжение – 700 В пер.т. (1000 В пост. т.)

Частота – 100 МГц (Cat 5e)

Требование к проводам – обеспечение работы по протоколу Cat 5e

Максимальная длина кабельной сборки – 100 м

Электропроводимость корпусов обеспечивается по протоколу Cat5e (по другим протоколам требуется консультация)

Механические характеристики

Типы корпусов розеток – 001 (розетка с контргайкой без возможности применения кожухов, корпус с опорными стойками), 002 (розетка с квадратным фланцем без возможности применения кожухов, корпус с опорными стойками), 003 (розетка с контргайкой с возможностью применения кожухов), 004 (розетка с квадратным фланцем с возможностью применения кожухов)

Защищенность – IP67 (открытый соединитель), IP68 (сочлененная пара)

Дегазация – индексы модификаций: 186S и 928

Рабочий диапазон температур – от -20°C до +85°C

Вибрация – 20 g's, по 3 осям, при частоте 10 – 2000 Гц

Удар – 300 g's

Кожухи – MIL-DTL-38999, серия 3

Срок службы – 500 циклов

Электрические характеристики TVS модулей

Пиковая импульсная мощность – 600 Вт
 Номинальное выдерживаемое напряжение – 2.8 В
 Напряжение пробоя (минимальное) при 1 мА – 3.0 В
 Запирающее напряжение (максимальное) при $I_{pp} = 2A$ – 5.5 В
 Запирающее напряжение (максимальное) при $I_{pp} = 5A$ – 8.5 В
 Запирающее напряжение (максимальное) при $I_{pp} = 30A$ – 21.0 В
 Утечка по току (максимальная) – 2.0 мкА при 2.8 В
 Типичная емкость перехода – 10 пФ при 0 В, 1 МГц
 Полярность – биполярный

Установочные размеры

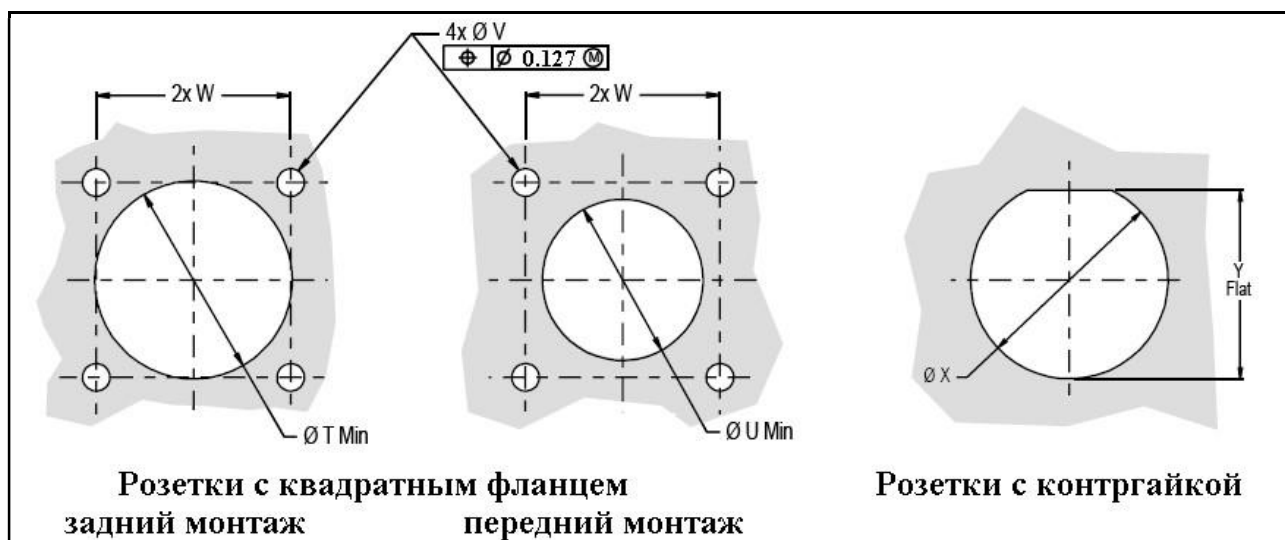

Розетки с квадратным фланцем
задний монтаж передний монтаж

Розетки с контргайкой

Размер корпуса	Ø T Min	Ø U Min	Ø V	W	Ø X	Y
17	30.96	25.81	3.12 – 3.38	26.97	32.00 – 32.26	30.68 – 30.73
19	32.94	28.98		29.36	35.18 – 35.43	33.86 – 33.91

Основные размеры розеток серии 244 соответствуют размерам розеток серии 233

Размер корпуса	Резьба А	Резьба В	Резьба С
17	1.1875-.1P-.3L-TS-2A	M32 x 1.0-6g 0.100R	M25 x 1.0-6g 0.100R
19	1.2500-.1P-.3L-TS-2A	M35 x 1.0-6g 0.100R	M28x 1.0-6g 0.100R

Положение интерфейса RJ45 внутри корпуса розеток серии 244

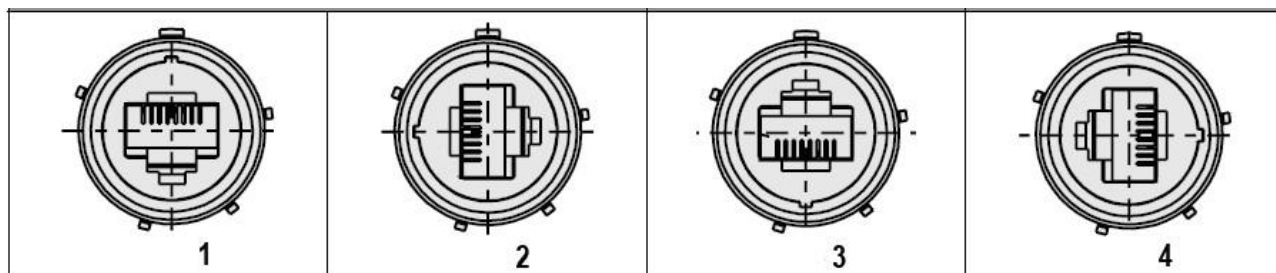

Соединители, оснащенные интерфейсом RJ45 только спереди, серия 244
С задней стороны соединители оснащены шпильками под печатный монтаж или гильзами под пайку проводов

Информация для заказа

Базовая серия	244	-001	NF	19	P	G	N	1
Тип корпуса:								
001 – розетка с контргайкой без возможности применения кожухов, корпус с опорными стойками								
002 – розетка с квадратным фланцем без возможности применения кожухов, корпус с опорными стойками								
003 – розетка с контргайкой с возможностью применения кожухов								
004 – розетка с квадратным фланцем с возможностью применения кожухов								
Тип покрытия:								
NF – оливково серый кадмий								
ME – химически осажденный никель								
MT – никель PTFE								
ZR – черный цинк/никель								
Индекс размера корпуса – 17, 19								
Индекс типа выводов контактов:								
P – шпильки под печатный монтаж								
S – гильзы под пайку проводов # 22 AWG								
G – изолятор со встроенной системой экранирования и заземления								
Индекс поляризации корпуса – A, B, C, D, E, N								
Индекс положения интерфейса RJ45 внутри корпуса соединителя – 1, 2, 3, 4								

Размеры

Координатные сетки для печатного монтажа в соответствии с положением интерфейса RJ45 в корпусах розеток серии 244

Индекс 1 Мастер ключ

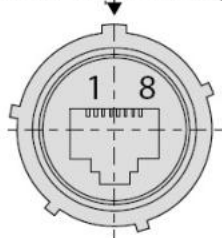

Индекс 2 Мастер ключ

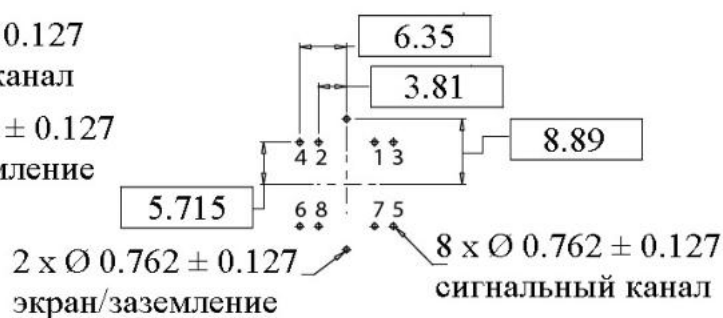
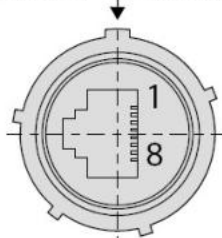

Индекс 3 Мастер ключ



Индекс 4 Мастер ключ

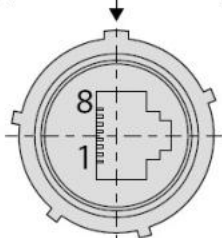

Размеры

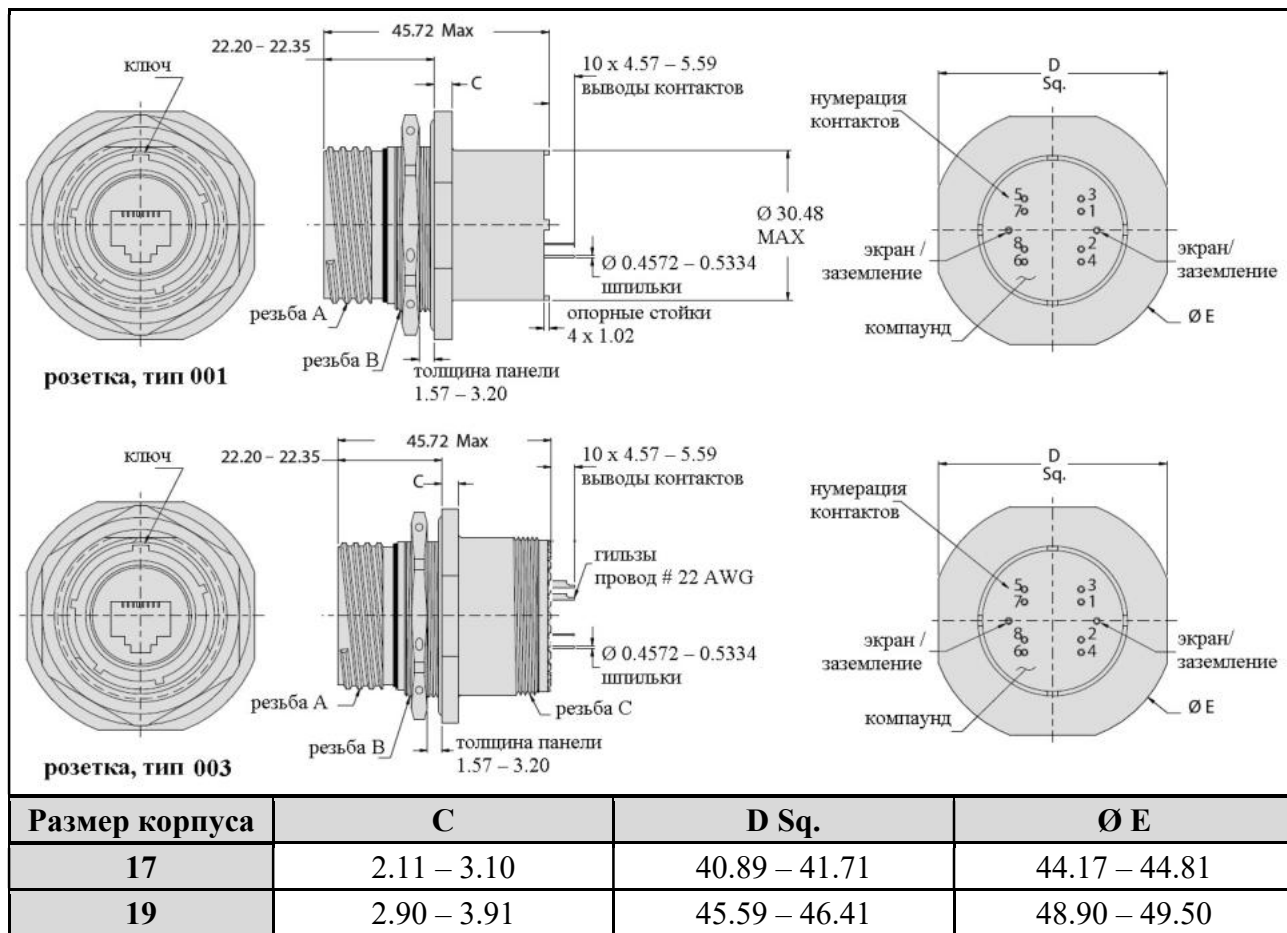

Розетки, тип 002 и 004

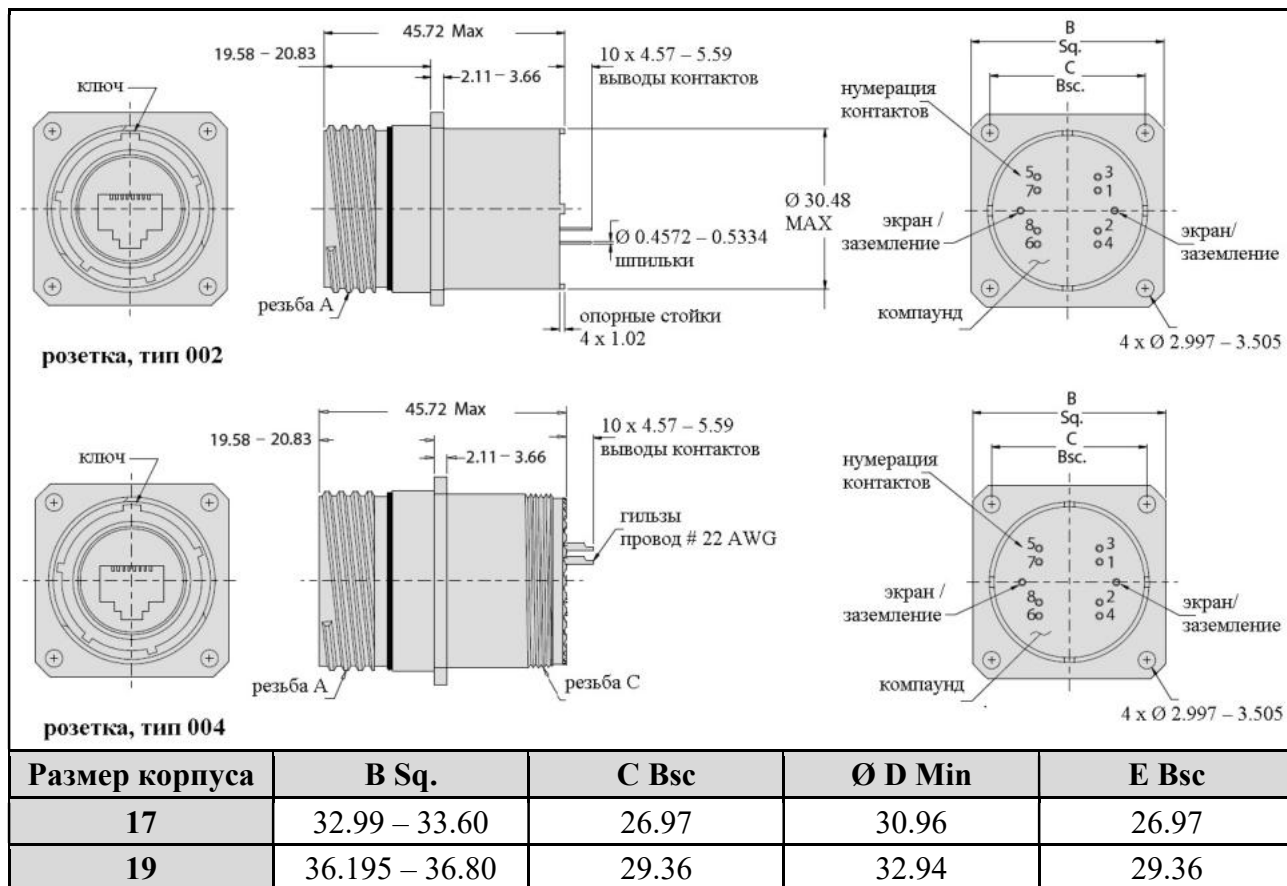

Соединители модельного ряда «SuperNine®» с интерфейсом USB2.0, тип А, серия 233, размеры корпусов 15 и 17



Материалы и покрытия

Корпус соединителей «SuperNine®» – алюминий

Покрытие – оливково серый кадмий поверх никеля; химически осажденный никель; никель PTFE

Контакты (печатный монтаж, пайка, обжимка) – медь/золото

Интерфейс USB:

- корпус – черный полифениленсульфид
- изолятор – высокотемпературный белый полифениленсульфид

Уплотнения – силиконовый эластомер

По другим материалам и покрытиям требуется консультация у производителя

Корпуса соответствуют требованиям MIL-DTL-38999, серия 3

Размеры корпусов – 15 и 17

Электрические характеристики

Скорость передачи данных – 480 Мбит/с

Рабочий ток – 1.5 А

Потребляемая мощность – 500 мА

Выдерживаемое напряжение – 500 В пер.т.

Сопротивление изоляции USB2.0 – 1000 МОм

Требование к проводам – обеспечение работы интерфейса USB2.0, тип А

Токопроводящее покрытие корпусов соединителей «SuperNine®»

Механические характеристики

Защищенность – IP68 (сочлененная пара)

Дегазация – соответствует требованиям UL94 V0 (низкая дымность, негалогеновые)

Рабочий диапазон температур:

- для соединителей – от -40°C до +120°C;
- для кабельных сборок и флеш-накопителей – от -40°C до +85°C;

Вибрация – 20 g's, по 3 осям, при частоте 10 – 2000 Гц

Удар – 300 g's

Кожухи – MIL-DTL-38999, серия 3

Срок службы – 500 циклов

Установочные размеры



Таблица базовых материалов и покрытий

Индекс покрытия	Материал корпуса	Описание
M	алюминий	химически осажденный никель
MT		никель PTFE, 500 ч
NF		оливково серый кадмий поверх химически осажденного никеля
ME		химически осажденный никель, 96 ч морского тумана
ZR		черный цинк/никель поверх химически осажденного никеля
ZN		оливково серый цинк/никель
MA		химически осажденный матовый никель, 96 ч морского тумана
TZ		луженый цинк, зелено золотой
XM	композит	химически осажденный никель
XMT		никель PTFE, 500 ч
XO		без покрытия
XW		оливково серый кадмий поверх химически осажденного никеля
Z1	нержавеющая сталь	пассивирование
ZL		электроосажденный никель
ZW		оливково серый кадмий поверх химически осажденного никеля
AB	морская бронза	без покрытия

Схемы коммутаций для серий 233-342, 233-343, 233-344, 233-345

Схема коммутации

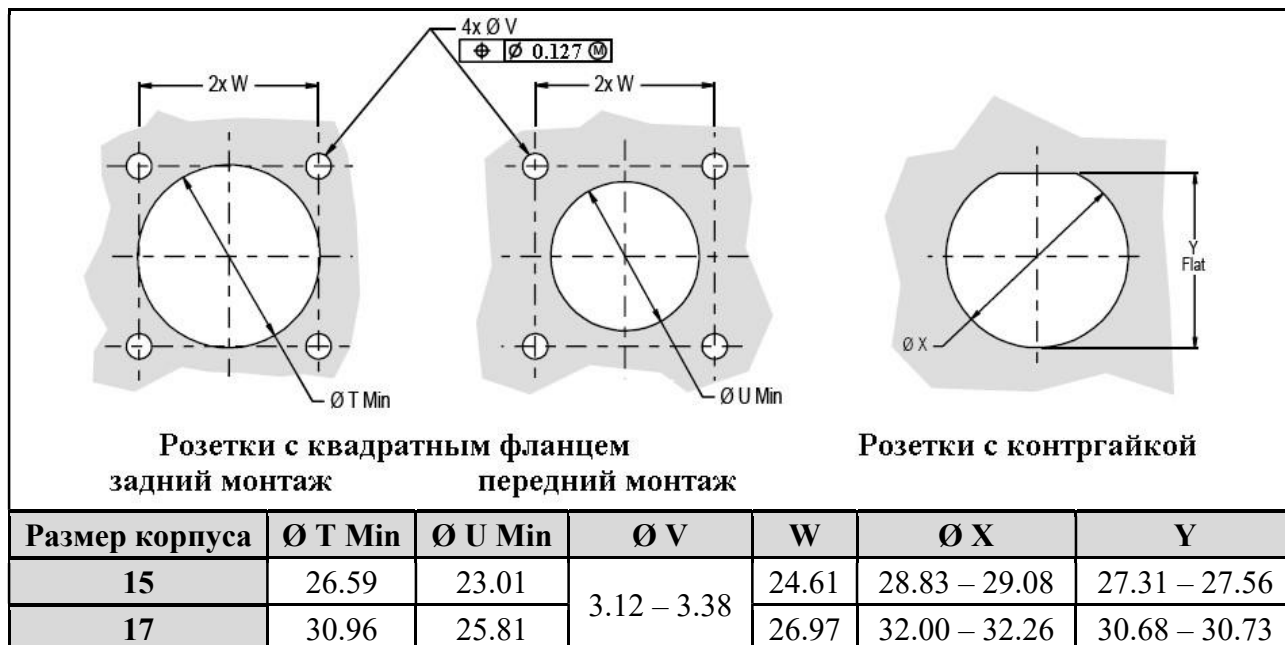
Интерфейс соединителя
MIL-DTL-38999, серия 3

Интерфейс USB 2.0,
тип А

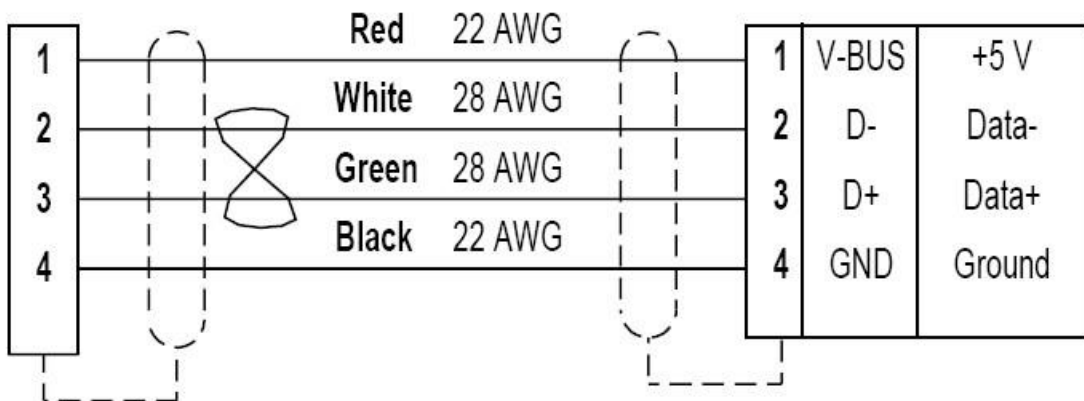

Номер контакта USB	Назначение контакта USB	Цвет провода	Параметры	Рекомендуемый калибр провода (AWG)
1	V BUS	красный	+5 В	22
2	D-	белый	сигнал « - »	28
3	D+	зеленый	сигнал « + »	28
4	GND	черный	«земля»	22

Варианты положения интерфейса USB в корпусах соединителей «SuperNine®»

Розетка	Вилка
Горизонтальное	Горизонтальное
Вертикальное	Вертикальное

Соединители «SuperNine®», оснащенные с двух сторон интерфейсом USB2.0, тип А



Интерфейс соединителей серии 233-340

Вилки: спереди – вилка USB, сзади – розетка USB

Розетки – розетки USB с двух сторон

Информация для заказа

Базовая серия	233-340	NF	00	-15	2AA	N	H	T
Индекс типа материалов и покрытий								
Тип корпуса:								
00 – розетка с квадратным фланцем с вытянутыми монтажными отверстиями								
07 – розетка с контргайкой								
D0 – розетка с квадратным фланцем с круглыми монтажными отверстиями								
CM – розетка с квадратным фланцем с резьбовыми монтажными отверстиями (метрическая резьба М3)								
G6 – вилка								
15 – размер корпуса 15								
2AA – интерфейс USB2.0 с двух сторон								
Индекс поляризации корпуса – А, В, С, D, Е, N								
Индекс положения интерфейса USB внутри корпуса соединителя:								
H – горизонтальный								
V – вертикальный								
Индекс наличия ТУТ:								
T – соединитель поставляется с ТУТ (обозначение 770-028)								
не указывается – соединитель поставляется без ТУТ								

Размеры

розетка, тип 07

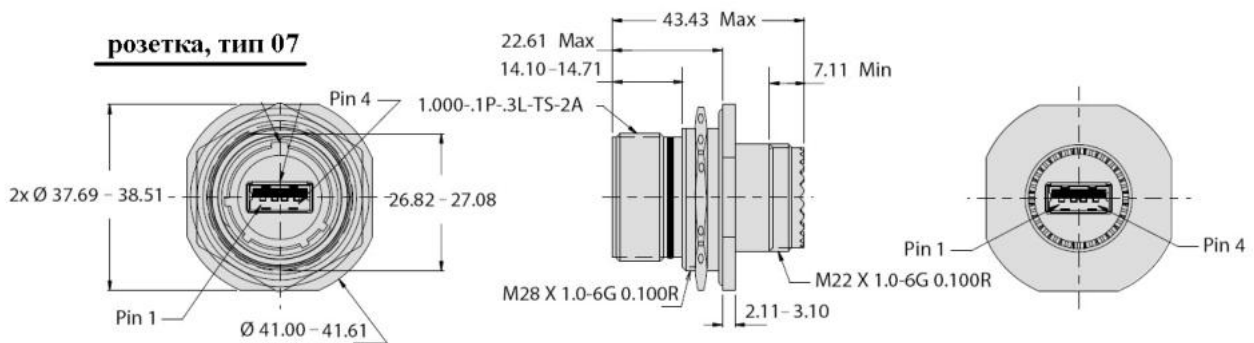

розетка, тип 00

розетка, тип D0

розетка, тип CM

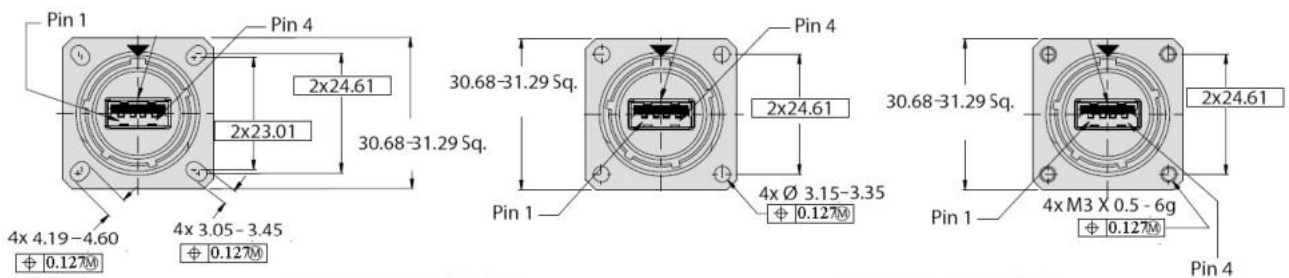

розетки, тип 00, D0

розетки, тип CM

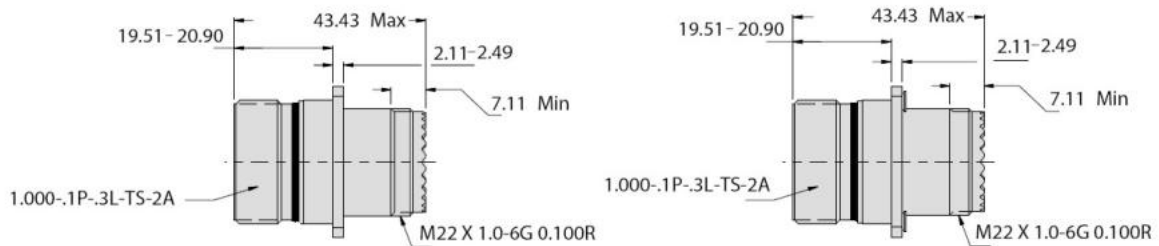

вилка, тип G6

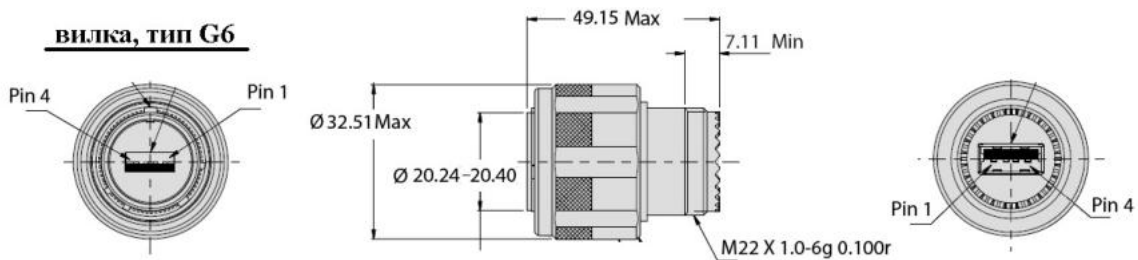

**Соединители «SuperNine®», оснащенные интерфейсом USB2.0 только спереди
С задней стороны соединители оснащены шпильками под печатный монтаж**



Координатные сетки для печатного монтажа в соответствии с положением интерфейса USB в корпусе розеток серии 233-342

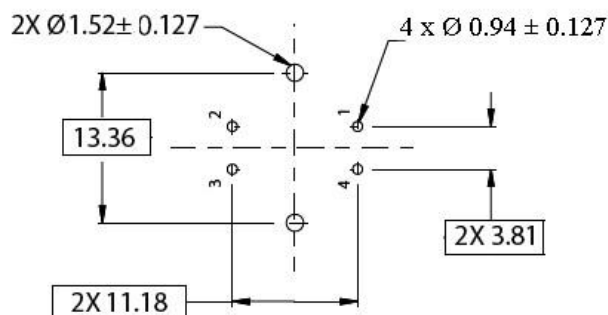
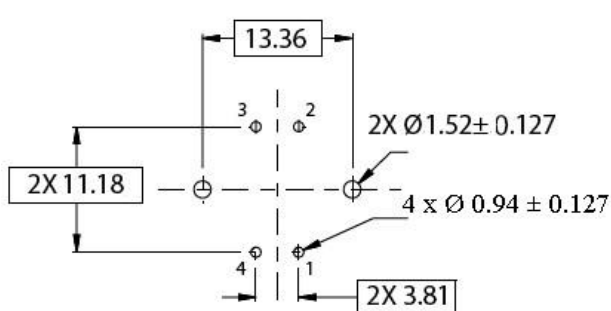

Информация для заказа

Базовая серия	233-342	NF	00	-15	2A	N	H
Индекс типа материалов и покрытий							
Тип корпуса:							
00 – розетка с квадратным фланцем с вытянутыми монтажными отверстиями							
07 – розетка с контргайкой							
D0 – розетка с квадратным фланцем с круглыми монтажными отверстиями							
CM – розетка с квадратным фланцем с резьбовыми монтажными отверстиями (метрическая резьба M3)							
15 – размер корпуса 15							
2A – интерфейс USB2.0 спереди							
Индекс поляризации корпуса – A, B, C, D, E, N							
Индекс положения интерфейса USB внутри корпуса соединителя:							
H – горизонтальный							
V – вертикальный							

Размеры

розетка, тип 07

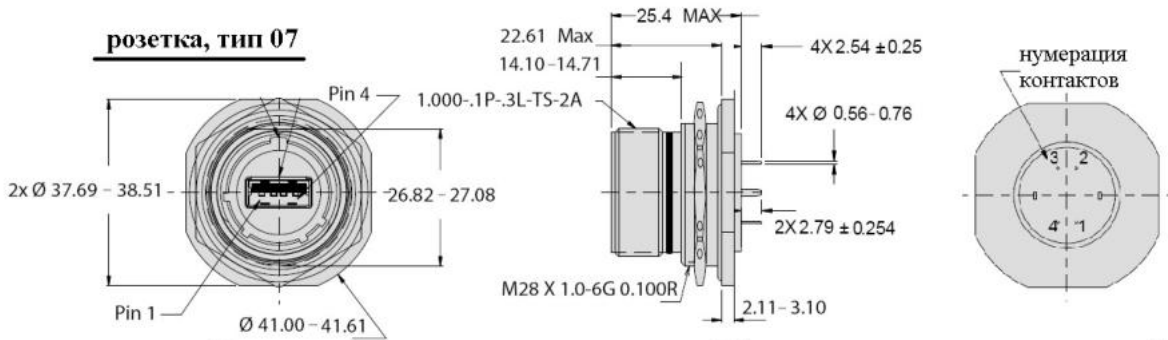

розетка, тип 00

розетка, тип D0

розетка, тип CM

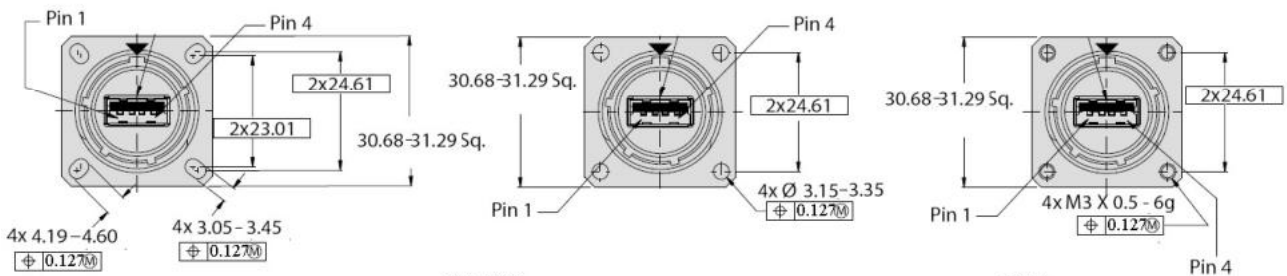

розетки, тип 00, D0

розетки, тип CM

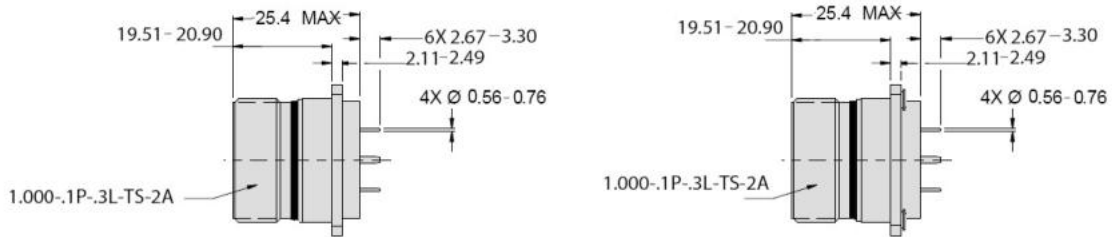

Соединители «SuperNine®», оснащенные интерфейсом USB2.0 только спереди
С задней стороны соединители оснащены гильзами под пайку проводов

Информация для заказа

Базовая серия	233-343	NF	00	-15	2A	N	H
Индекс типа материалов и покрытий							
Тип корпуса:							
00 – розетка с квадратным фланцем с вытянутыми монтажными отверстиями							
07 – розетка с контргайкой							
D0 – розетка с квадратным фланцем с круглыми монтажными отверстиями							
CM – розетка с квадратным фланцем с резьбовыми монтажными отверстиями (метрическая резьба M3)							
15 – размер корпуса							
2A – интерфейс USB2.0 спереди							
Индекс поляризации корпуса – A, B, C, D, E, N							
Индекс положения интерфейса USB внутри корпуса соединителя:							
H – горизонтальный							
V – вертикальный							

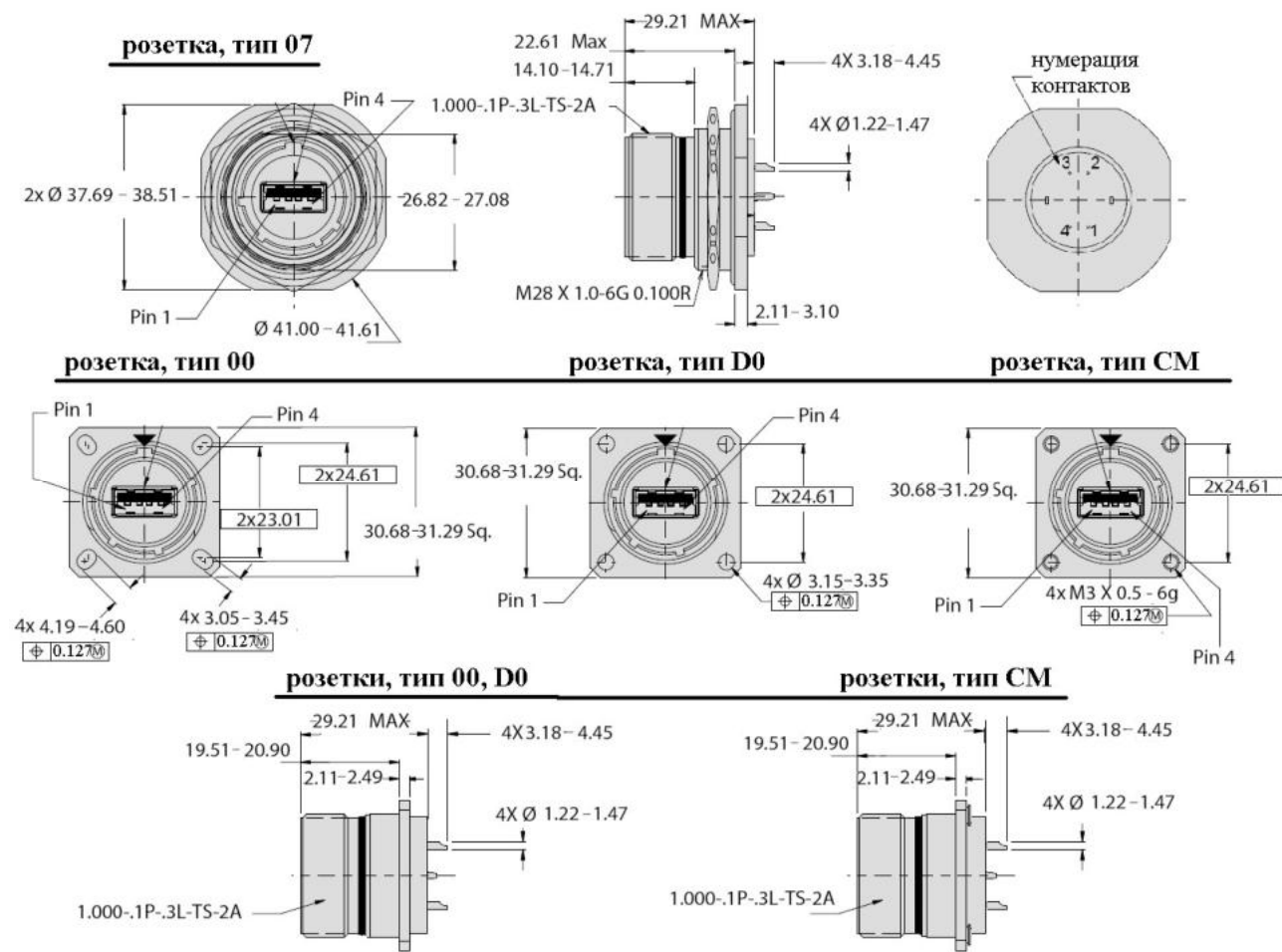

Соединители «SuperNine®», оснащенные розетками USB2.0 только сзади
Спереди соединители оснащены неизвлекаемыми контактами # 22D

Информация для заказа

Базовая серия	233-344	NF	00	15-35	2A	P	N
Индекс типа материалов и покрытий							
Тип корпуса:							
00 – розетка с квадратным фланцем							
07 – розетка с конргайкой							
D0 – розетка с квадратным фланцем с круглыми монтажными отверстиями							
CM – розетка с квадратным фланцем с резьбовыми монтажными отверстиями (метрическая резьба M3)							
G6 – вилка							
15-35 – только контактная схема 15-35							
2A – интерфейс USB2.0 сзади							
Тип контакта стороны сочленения пары:							
P – штыревой							
S – гнездовой							
Индекс поляризации корпуса – A, B, C, D, E, N							

розетка, тип 07

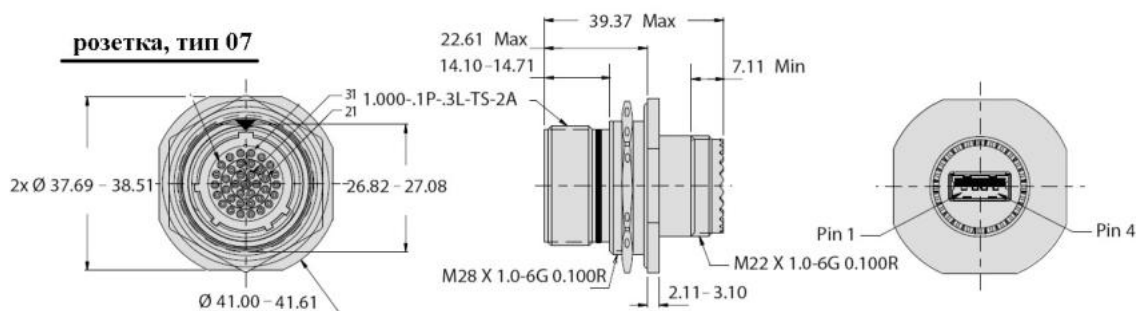

розетка, тип 00

розетка, тип D0

розетка, тип CM

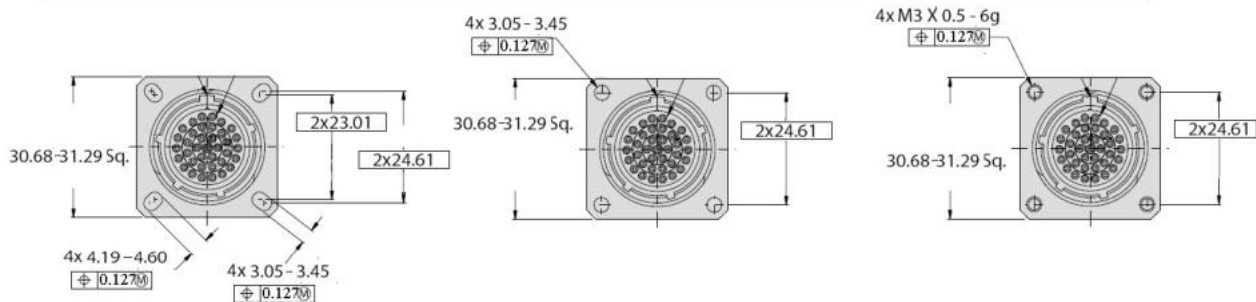

розетки, тип 00, D0

розетки, тип CM

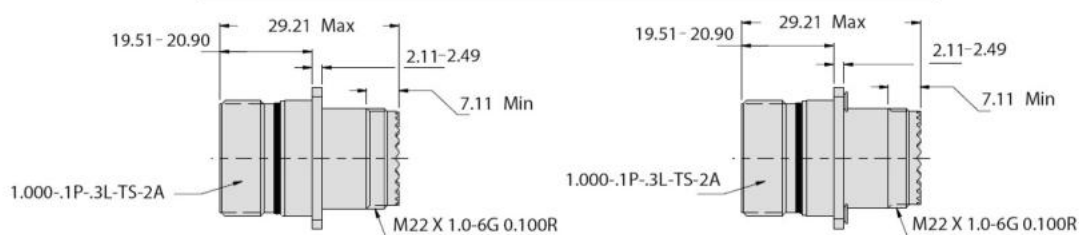

вилка, тип G6

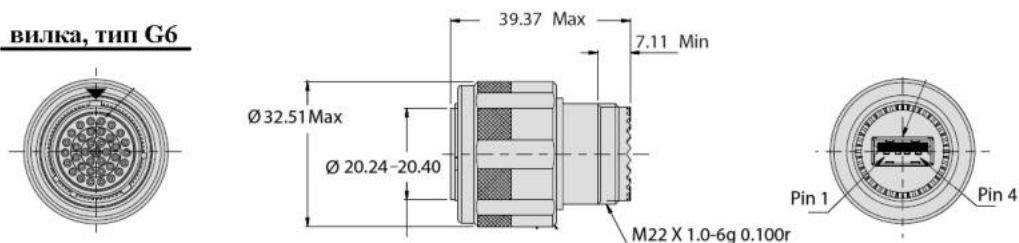

**Соединители «SuperNine®», оснащенные интерфейсом USB2.0 только спереди
С задней стороны предусмотрен монтаж обжимных гнездовых контактов # 22**



Интерфейс соединителей серии 233-345

Вилки: спереди – вилка USB, сзади – установка гнездовых обжимных контактов # 22D

Розетки: спереди – розетка USB, сзади – установка гнездовых обжимных контактов # 22D

Контакты # 22D – M39029/56-348, поставляются в комплекте, неустановленными

Информация для заказа

Базовая серия	233-345	NF	00	-15	2A	N	H	T
Индекс типа материалов и покрытий								
Тип корпуса:								
00 – розетка с квадратным фланцем								
07 – розетка с контргайкой								
D0 – розетка с квадратным фланцем с круглыми монтажными отверстиями								
CM – розетка с квадратным фланцем с резьбовыми монтажными отверстиями (метрическая резьба M3)								
G6 – вилка								
15 – размер корпуса 15								
2A – интерфейс USB2.0 спереди								
Индекс поляризации корпуса – A, B, C, D, E, N								
Индекс положения интерфейса USB внутри корпуса соединителя:								
H – горизонтальный								
V – вертикальный								
Индекс наличия ТУТ:								
T – соединитель поставляется с ТУТ (обозначение 770-028)								
не указывается – соединитель поставляется без ТУТ								

Размеры

розетка, тип 07

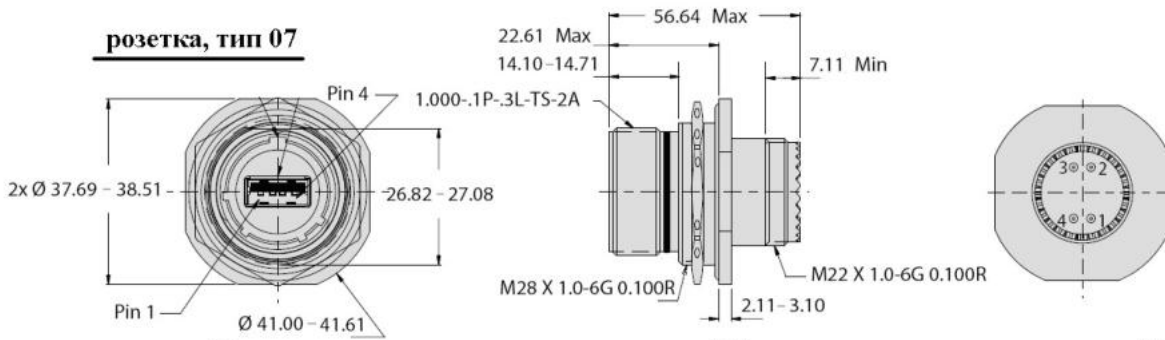

розетка, тип 00

розетка, тип D0

розетка, тип CM

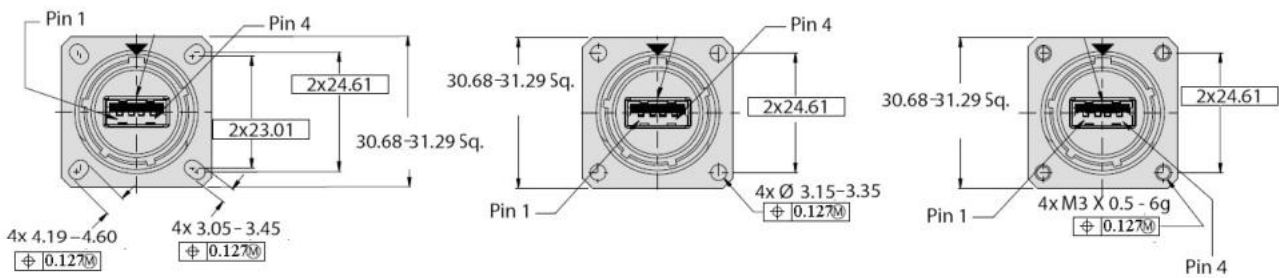

розетки, тип 00, D0

розетки, тип CM



вилка, тип G6

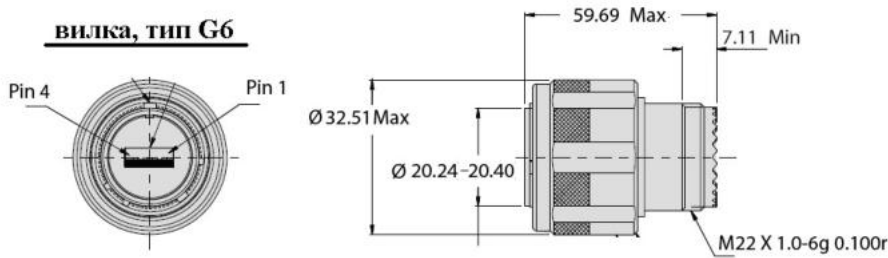

Технологические переходники, оснащенные с двух сторон розетками USB2.0, тип A

Информация для заказа

Базовая серия	233-370	NF	00	-15	2AA	N	H
Индекс типа материалов и покрытий							
Тип корпуса:							
00 – технологический переходник с квадратным фланцем с вытянутыми монтажными отверстиями							
07 – технологический переходник с контргайкой							
D0 – технологический переходник с квадратным фланцем с круглыми монтажными отверстиями							
CM – технологический переходник с квадратным фланцем с резьбовыми монтажными отверстиями (метрическая резьба M3)							
15 – размер корпуса 15							
2AA – интерфейс USB2.0 с двух сторон							
Индекс поляризации корпуса – A, B, C, D, E, N							
Индекс положения интерфейса USB внутри корпуса переходника:							
H – горизонтальный							
V – вертикальный							

переходник, тип 07

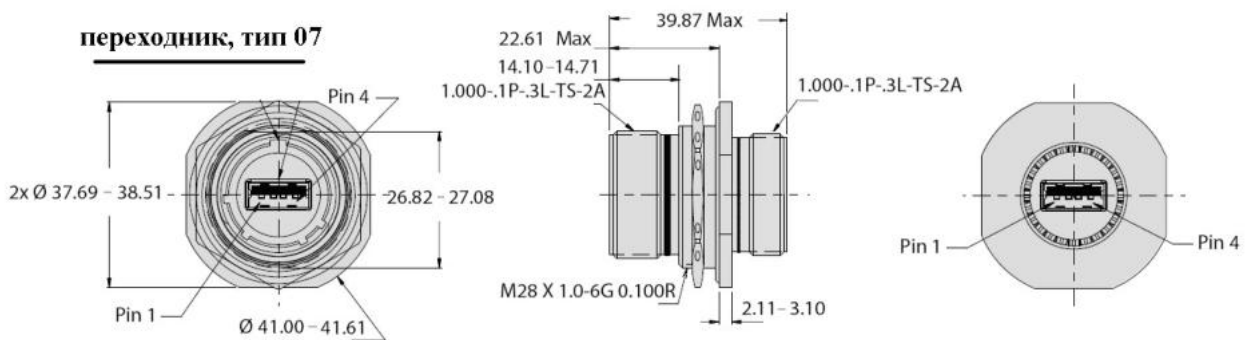

переходник, тип 00

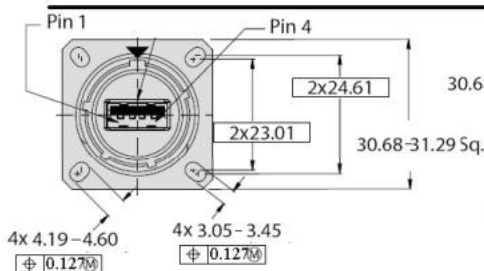

переходник, тип D0

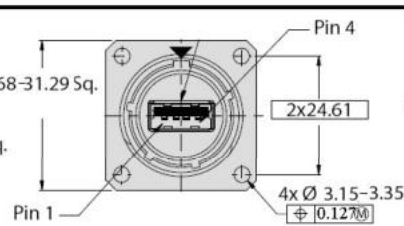

переходник, тип CM

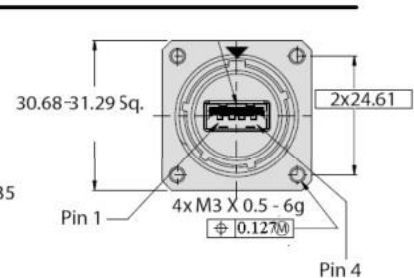

переходники, тип 00 и D0

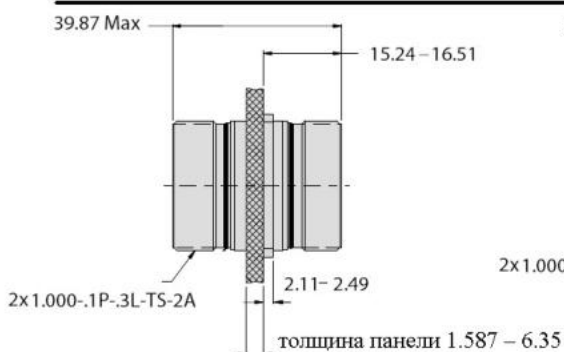

переходники, тип CM

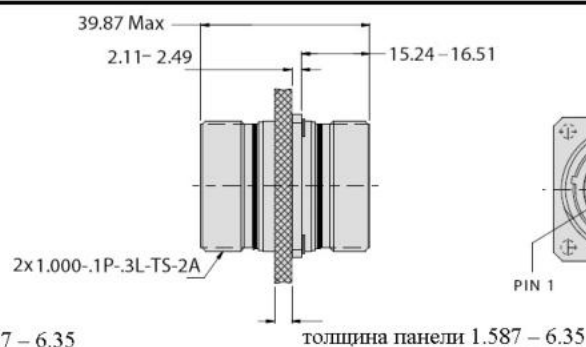

Флэш-накопители USB2.0

на базе вилок «SuperNine®», размеры корпусов 15, 17, 19, 21, 23, 25



Информация для заказа

Базовая серия	233-390	NF	32	-15	N	H	P
Индекс типа материалов и покрытий							
Индекс ёмкости флэш-накопителя USB2.0:							
8 – 8 Гб							
16 – 16 Гб							
32 – 32 Гб							
64 – 64 Гб							
128 – 128 Гб							
Размер корпуса – 15, 17, 19, 21, 23, 25							
Индекс поляризации корпуса – A, B, C, D, E, N							
Индекс положения интерфейса USB2.0 внутри корпуса соединителя:							
H – горизонтальный							
V – вертикальный							
Индекс оснащения эксплуатационной заглушкой:							
не указывается – накопитель поставляется без заглушки							
P – накопитель поставляется с заглушкой 660-023							

Эксплуатационные характеристики флеш-накопителя USB2.0

Флеш-накопитель USB сочленяется с соединителями серий **233-340, 233-341, 233-342, 233-343 и 233-345**

Поддерживаемые ОС – **Windows 2000, XP, Vista, Windows 7**

Флеш-накопитель поддерживается PnP USB2.0

Интерфейс – USB2.0, тип A

Скорость передачи данных – до 25 Мбит/с (чтение), до 10 Мбит/с (редактирование)

Защита паролем и шифрование AES

Климатические характеристики:

Рабочий диапазон температур – от -40°C до 85°C

Температура хранения – от -40°C до 85°C

Диапазон относительной влажности при эксплуатации – от 10% до 95%

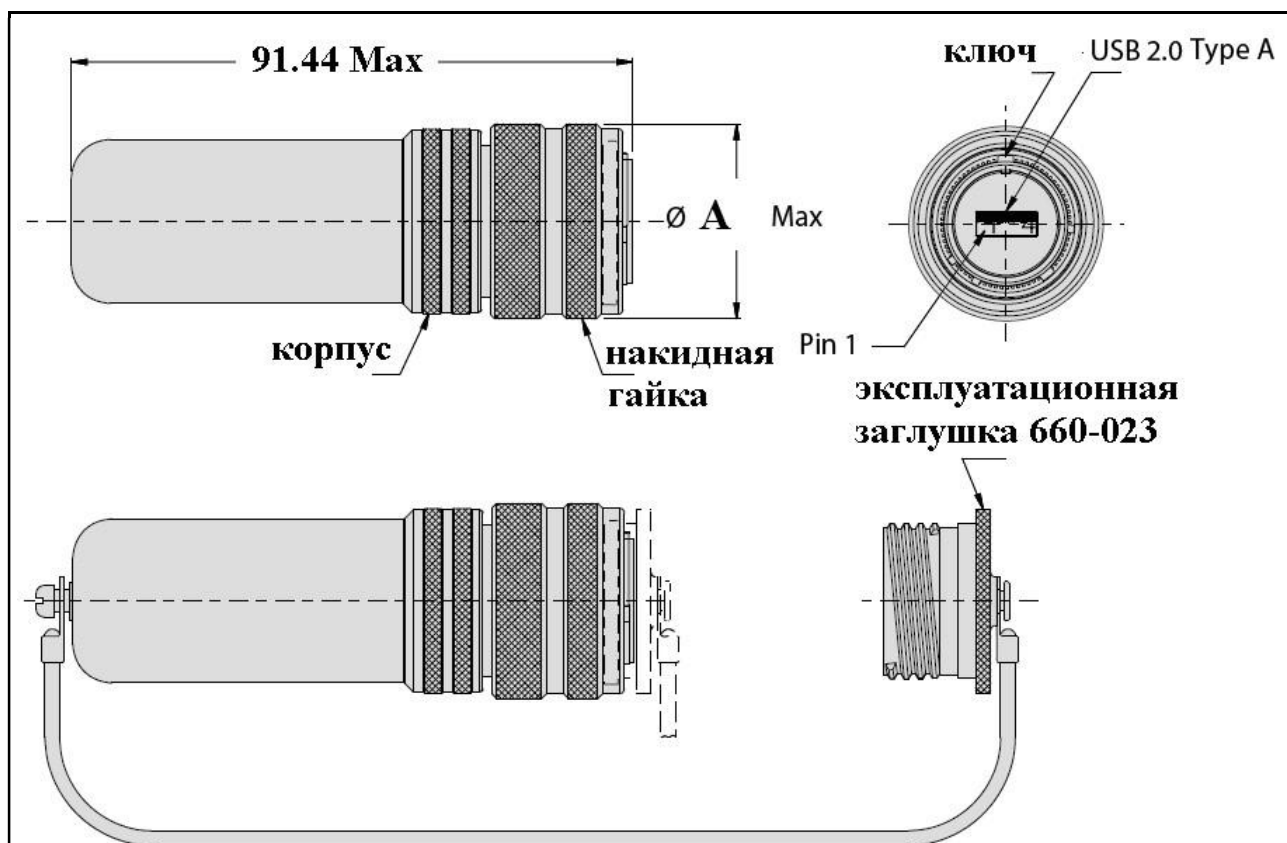

Размер корпуса	ØA Max
15	32.5
17	35.7
19	38.5
21	41.7
23	44.9
25	48.0

**Флеш-накопители USB3.0
на базе вилок «SuperNine®», размер корпуса 15**



Информация для заказа

Базовая серия	233-392	NF	32	-15	N	H	P
Индекс типа материалов и покрытий							
Индекс ёмкости флеш-накопителя USB3.0:							
32 – 32 Гб							
64 – 64 Гб							
128 – 128 Гб							
15 – размер корпуса 15							
Индекс поляризации корпуса – A, B, C, D, E, N							
Индекс положения интерфейса USB3.0 внутри корпуса соединителя:							
H – горизонтальный							
V – вертикальный							
Индекс оснащения эксплуатационной заглушкой:							
не указывается – накопитель поставляется без заглушки							
P – накопитель поставляется с заглушкой 660-023							

Эксплуатационные характеристики флеш-накопителя USB3.0

Флеш-накопитель USB сочленяется с соединителями серий **233-340, 233-341, 233-342, 233-343 и 233-345**

Поддерживаемые ОС – **Windows 2000, XP, Vista, Windows 7**

Флеш-накопитель поддерживается PnP USB3.0

Интерфейс – вилка USB3.0, тип А

Защита паролем и шифрование AES

Климатические характеристики:

Рабочий диапазон температур – от -40°C до 85°C

Температура хранения – от -40°C до 85°C

Диапазон относительной влажности при эксплуатации – от 10% до 95%

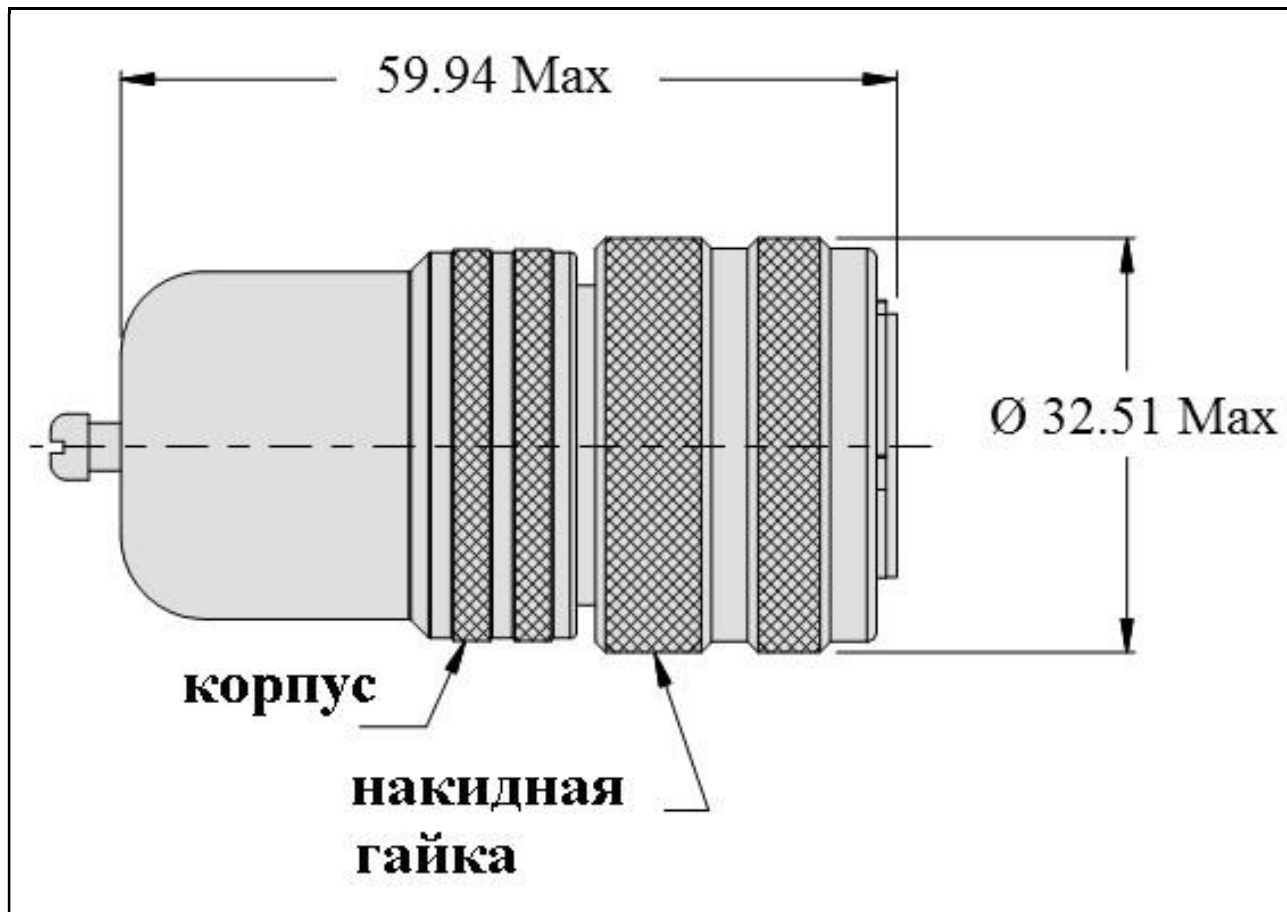

Емкость накопителя	Скорость передачи данных, Мб/с	
	чтение	редактирование
32 Гб	190	45
64 Гб	190	95
128 Гб	195	95

Кабельные сборки на базе соединителей модельного ряда «SuperNine®» и вилок RJ45

Информация для заказа

Базовая серия	2330-0003	NF	00	S	-	17	5H	N	3	A	S	-01
Индекс типа материалов и покрытий												
Конец P1												
Тип корпуса соединителей «SuperNine®»:												
00 – розетка с квадратным фланцем с вытянутыми монтажными отверстиями, передний монтаж												
07 – розетка с контргайкой, задний монтаж												
D0 – розетка с квадратным фланцем с круглыми монтажными отверстиями												
CM – розетка с квадратным фланцем с резьбовыми монтажными отверстиями (метрическая резьба M3)												
G6 – вилка												
Конец P1. Индекс конфигурации монтажа соединителей «SuperNine®»:												
S – прямой монтаж												
R – угловой (90°) монтаж												
Конец P1. Индекс конструктивного исполнения изолятора соединителей «SuperNine®»:												
«-» – интерфейс RJ45 с системой экранирования												
G – изолятор со встроенной системой экранирования и заземления												
ВНИМАНИЕ! Индекс «G» применяется только для розеток «SuperNine®»												
Индекс размера корпуса – 17, 19												
Конец P1. Индекс модификации интерфейса RJ45:												
5H – обязательный индекс модификации (интерфейс протокола Cat5e)												
По применяемости по другим протоколам требуется консультация												
Конец P1. Индекс поляризации корпуса соединителей «SuperNine®»:												
A, B, C, D, E, N												
Конец P1. Индекс положения интерфейса RJ45 внутри корпуса соединителей «SuperNine®» – 1, 2, 3, 4												
Конец P2. Тип соединителя RJ45:												
A – вилка RJ45												
B – розетка RJ45												
не указывается – свободный конец кабеля												
Конец P2. Индекс конфигурации монтажа вилок RJ45:												
S – прямой монтаж												
R – угловой (90°) монтаж												
не указывается – для свободного конца кабеля												
Индекс длины кабельной сборки												

Схема коммутации

конец P1

конец P2

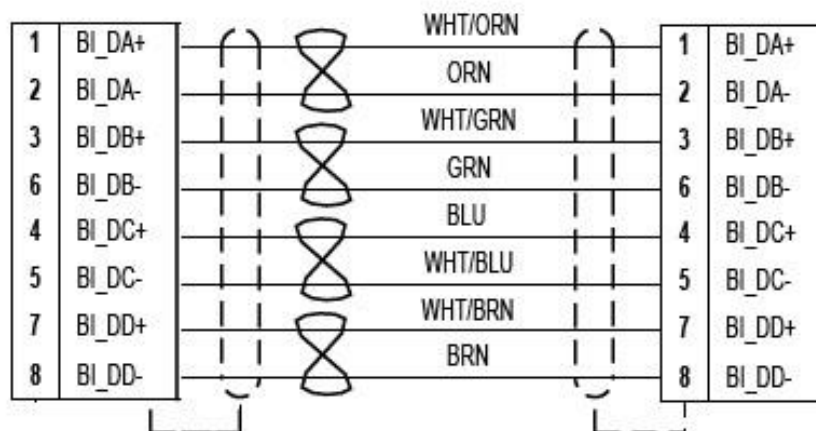

Индекс длины кабельной сборки

Индекс длины кабельной сборки	Длина кабельной сборки	Индекс длины кабельной сборки	Длина кабельной сборки
00	152.4 мм	08	6096.0 мм
01	304.8 мм	09	7620.0 мм
02	609.6 мм	10	9144.0 мм
03	914.4 мм	11	12190.0 мм
04	1524.0 мм	12	15240.0 мм
05	2134.0 мм	13	18290.0 мм
06	3048.0 мм	14	22860.0 мм
07	4572.0 мм	15	30480.0 мм



Кабельные сборки на базе соединителей «SuperNine®» и вилок USB2.0

Информация для заказа

Базовая серия	2330-0015	NF	00	S	-15	2A	N	H	A	S	-01
Индекс типа материалов и покрытий:											
ME – алюминий/никель											
NF – алюминий/кадмий											
ZR – алюминий/черный цинк-никель											
Конец P1											
Тип корпуса соединителей «SuperNine®»:											
00 – розетка с квадратным фланцем с вытянутыми монтажными отверстиями, передний монтаж											
07 – розетка с контргайкой, задний монтаж											
D0 – розетка с квадратным фланцем с круглыми монтажными отверстиями											
CM – розетка с квадратным фланцем с резьбовыми монтажными отверстиями (метрическая резьба M3)											
G6 – вилка											
Конец P1. Индекс конфигурации монтажа соединителей «SuperNine®»:											
S – прямой монтаж											
R – угловой (90°) монтаж											
15 – размер корпуса 15											
2A – интерфейс USB2.0											
Конец P1. Индекс поляризации корпуса соединителей «SuperNine®»:											
A, B, C, D, E, N											
Индекс положения интерфейса USB2.0 внутри корпуса соединителей «SuperNine®»:											
H – горизонтальный											
V – вертикальный											
Конец P2. Тип соединителя USB2.0:											
A – вилка USB											
не указывается – свободный конец кабеля											
Конец P2. Индекс конфигурации монтажа соединителей USB2.0:											
S – прямой монтаж											
R – угловой (90°) монтаж											
не указывается – для свободного конца кабеля											
Индекс длины кабельной сборки:											

Индекс длины кабельной сборки

Индекс длины кабельной сборки	Длина кабельной сборки	Индекс длины кабельной сборки	Длина кабельной сборки
01	304.8 мм	06	1829.0 мм
02	609.6 мм	10	3048.0 мм
03	914.4 мм	15	4572.0 мм

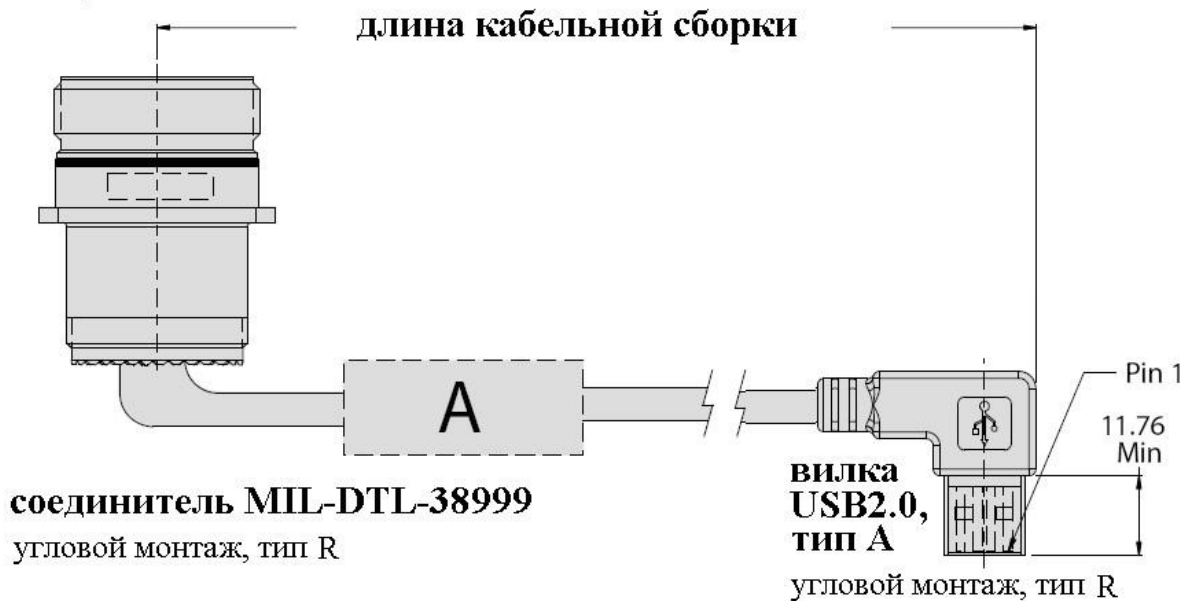

Кабельные сборки на базе соединителей «SuperNine®» и вилок USB3.0

Информация для заказа

Базовая серия	2330-0445	NF	00	-15	3A	N	H	-01
Конец P1								
Индекс типа материалов и покрытий:								
ME – алюминий/никель								
NF – алюминий/кадмий								
ZR – алюминий/черный цинк-никель								
Конец P1								
Тип корпуса соединителей «SuperNine®»:								
00 – розетка с квадратным фланцем с вытянутыми монтажными отверстиями, передний монтаж								
07 – розетка с контргайкой, задний монтаж								
G6 – вилка								
15 – размер корпуса 15								
3A – интерфейс USB3.0								
Конец P1								
Индекс поляризации корпуса соединителей «SuperNine®» – только N								
Индекс положения интерфейса USB3.0 внутри корпуса соединителей «SuperNine®»:								
H – горизонтальный								
V – вертикальный								
Индекс длины кабельной сборки:								
01 – 304.8 мм								
02 – 609.6 мм								
03 – 914.4 мм								
06 – 1829.0 мм								
10 – 3048.0 мм								

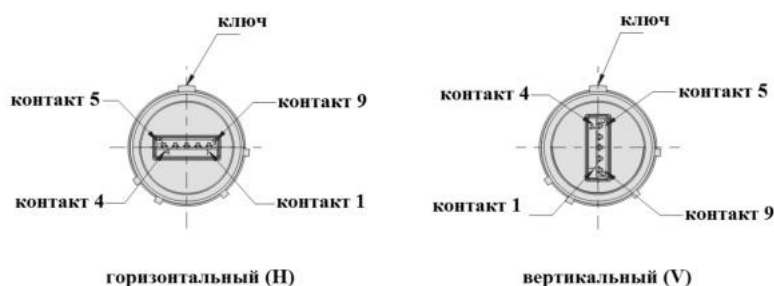

соединитель SUPERNINE		вилка USB3.0	
КОНТАКТ		КОНТАКТ	
1	RED	1	V-BUS
2	WHITE	2	DATA-
3	GREEN	3	DATA+
4	BLACK	4	GROUND
5	BLUE	5	StdA_SSRX-
6	YELLOW	6	StdA_SSRX+
7	BLACK	7	GND_DRAIN
8	PURPLE	8	StdA_SSTX-
9	ORANGE	9	StdA_SSTX+

Кабельные сборки на базе вилок «SuperNine®» и вилок USB3.0

Информация для заказа

Базовая серия	2330-0450	NF	G6	-15	3A	N	H	-01
Конец P1								
Индекс типа материалов и покрытий:								
ME – алюминий/никель								
NF – алюминий/кадмий								
ZR – алюминий/черный цинк-никель								
Конец P1								
Тип корпуса соединителей «SuperNine®»:								
G6 – вилка								
15 – размер корпуса 15								
3A – интерфейс USB3.0								
Конец P1. Индекс поляризации корпуса соединителей «SuperNine®»:								
A, B, C, D, E, N								
Индекс положения интерфейса USB3.0 внутри корпуса вилок «SuperNine®»:								
H – горизонтальный								
V – вертикальный								
Индекс длины кабельной сборки								

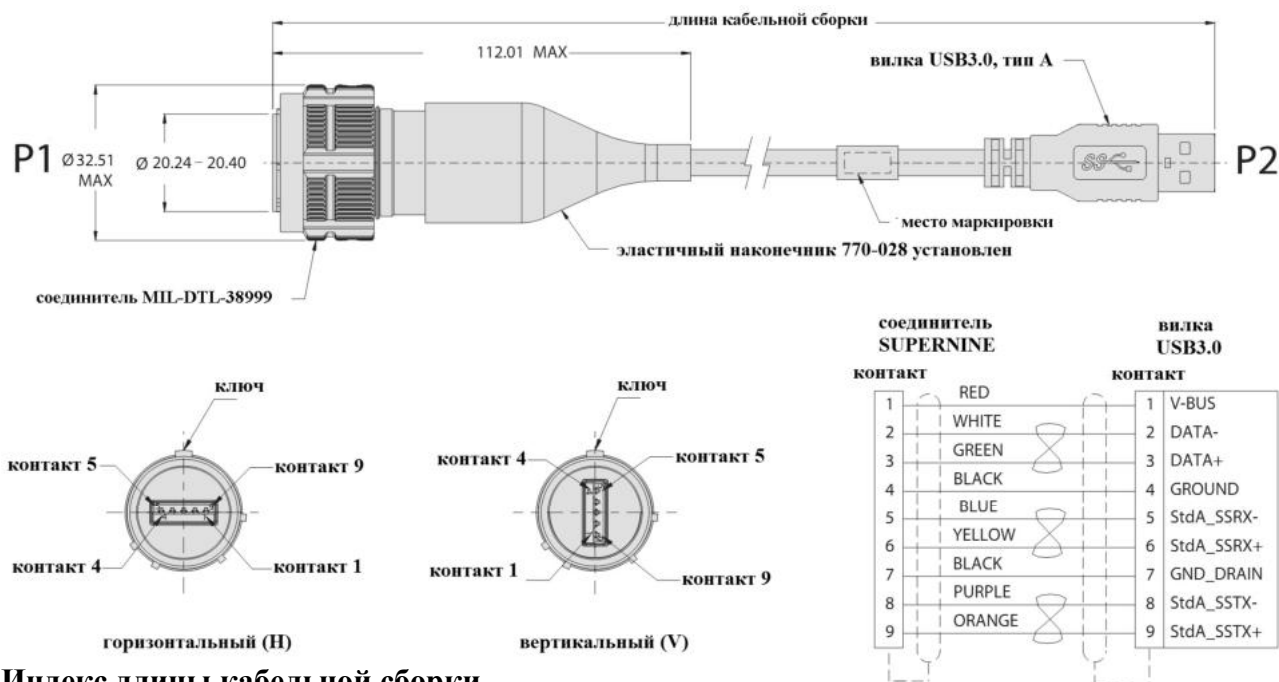

Индекс длины кабельной сборки

Индекс длины кабельной сборки	Длина кабельной сборки	Индекс длины кабельной сборки	Длина кабельной сборки
01	304.8 мм	06	1829.0 мм
02	609.6 мм	07	2134.0 мм
03	914.4 мм	08	2438.0 мм
04	1219.0 мм	09	2743.0 мм
05	1524.0 мм	10	3048.0 мм

Соединители модельного ряда «SuperNine®» с интерфейсом HDMI2.0, серия 233

Материалы и покрытия

Контакты (печатный монтаж, пайка, обжимка) – медь/золото

Корпус HDMI2.0 – медь/никель

Изолятор HDMI2.0 – термопластик

Уплотнения – силиконовый эластомер

По другим материалам и покрытиям требуется консультация у производителя

Корпуса соответствуют требованиям MIL-DTL-38999, серия 3

Размер корпуса – 17



Электрические характеристики

Скорость передачи данных – 18 Гбит/с

Рабочий ток – 0.3 А

Выдерживаемое напряжение – 300 В пер.т.

Сопротивление изоляции USB2.0 – 1000 МОм

Требование к проводам – обеспечение работы интерфейса HDMI2.0

Токопроводящее покрытие корпусов соединителей «SuperNine®»

Механические характеристики

Защищенность – IP68 (сочлененная пара)

Максимальная длина кабельных сборок – 10 м (рекомендации производителя)

Параметры дегазации:

- соответствует требованиям UL94 V0 (низкая дымность, негалогеновые), ASTM E 595
- индексы модификаций – 186S, 928

Рабочий диапазон температур – от -40°C до +85°C;

Вибрация – 20 g's, по 3 осям, при частоте 10 – 2000 Гц

Удар – 300 g's

Кожухи – MIL-DTL-38999, серия 3

Срок службы – 500 циклов

Установочные размеры



Таблица базовых материалов и покрытий

Индекс покрытия	Материал корпуса	Описание
M	алюминий	химически осажденный никель
MT		никель PTFE, 500 ч
NF		оливково серый кадмий поверх химически осажденного никеля
ME		химически осажденный никель, 96 ч морского тумана
ZR		черный цинк/никель поверх химически осажденного никеля
ZN		оливково серый цинк/никель
MA		химически осажденный матовый никель, 96 ч морского тумана
TZ		луженый цинк, зелено золотой
XM	композит	химически осажденный никель
XMT		никель PTFE, 500 ч
XO		без покрытия
XW		оливково серый кадмий поверх химически осажденного никеля
Z1	нержавеющая сталь	пассивирование
ZL		электроосажденный никель
ZW		оливково серый кадмий поверх химически осажденного никеля
AB	морская бронза	без покрытия

Назначение контактов интерфейса HDMI2.0

Номер контакта	Назначение	Номер контакта	Назначение
1	Видеосигнал TMDS Data2+	11	Экран тактовой частоты видеосигнала TMDS
2	Экран видеосигнала TMDS Data2	12	Тактовая частота видеосигнала TMDS-
3	Видеосигнал TMDS Data2-	13	Сигнал CEC
4	Видеосигнал TMDS Data1+	14	резервный
5	Экран видеосигнала TMDS Data1	15	Сигнал SCL
6	Видеосигнал TMDS Data1-	16	Сигнал SDA
7	Видеосигнал TMDS Data0+	17	«Земля» для DDC и CEC
8	TMDS DATA0 SHIELD	18	Питание +5 В
9	Видеосигнал TMDS Data0-	19	Датчик «горячего подключения»
10	Тактовая частота видеосигнала TMDS+		

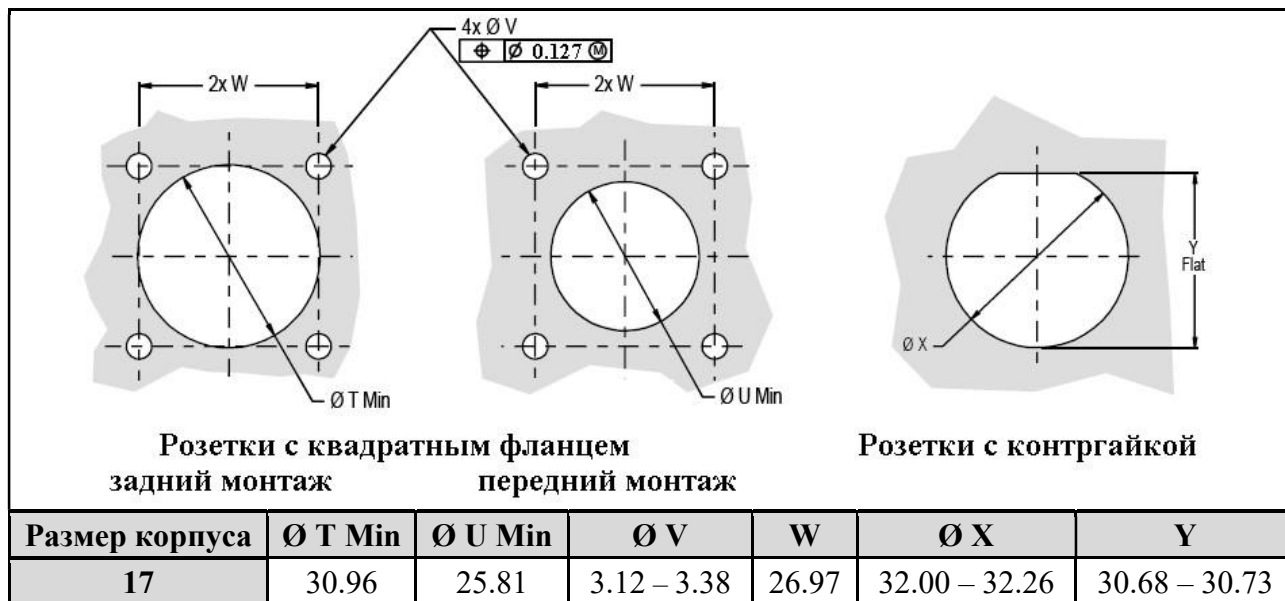
Варианты положения интерфейса HDMI2.0 в корпусах соединителей «SuperNine®»

Розетка

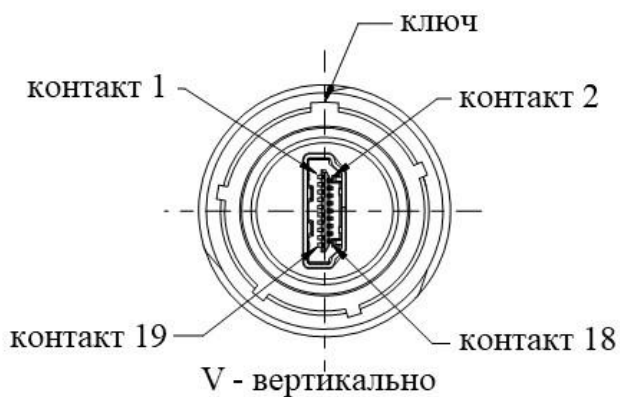
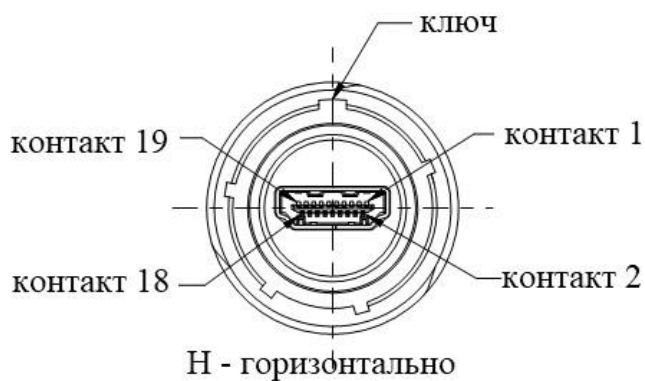

Вилка

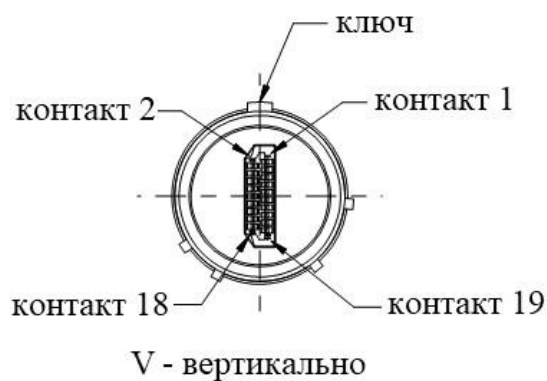
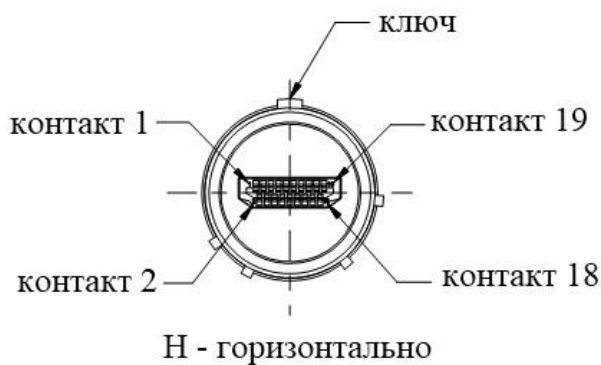

Розетки, серия 233-360, оснащенные с двух сторон интерфейсом HDMI2.0



Интерфейс розеток серии 233-360 – розетки HDMI с двух сторон

Информация для заказа

Базовая серия	233-360	NF	00	-17	N	H	T
Материал/покрытие:							
ME – алюминий/никель							
NF – алюминий/кадмий							
ZR – алюминий/черный цинк-никель							
MT – алюминий/никель PTFE							
AB – морская бронза/без покрытия							
XM – композит/никель							
Тип корпуса:							
00 – розетка с квадратным фланцем с вытянутыми монтажными отверстиями							
07 – розетка с контргайкой							
D0 – розетка с квадратным фланцем с круглыми монтажными отверстиями							
CS – розетка с квадратным фланцем с интегрированными резьбовыми втулками (дюймовая резьба #4-40)							
CM – розетка с квадратным фланцем с интегрированными резьбовыми втулками (метрическая резьба M3)							
05 – кабельная розетка							
17 – размер корпуса 17							
Индекс поляризации корпуса – A, B, C, D, E, N							
Индекс положения интерфейса HDMI внутри корпуса соединителя:							
H – горизонтальный							
V – вертикальный							
Индекс наличия ТУТ:							
T – соединитель поставляется с ТУТ (обозначение 770-028)							
не указывается – соединитель поставляется без ТУТ							

Размеры

розетки, тип 00

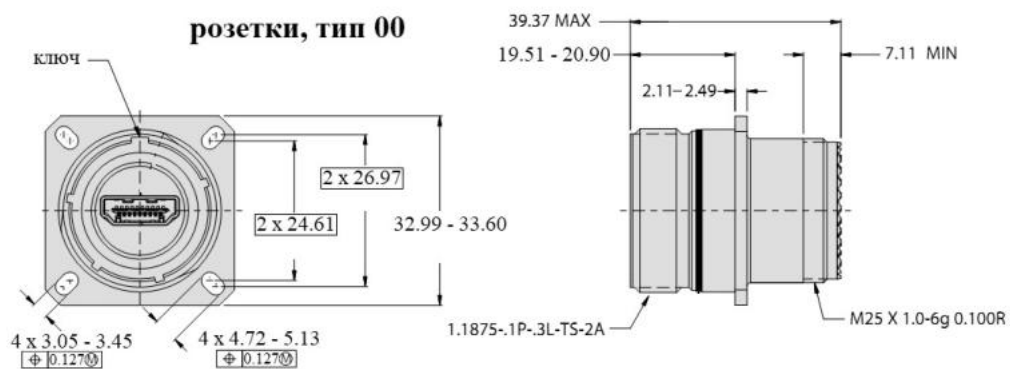

розетки, тип D0

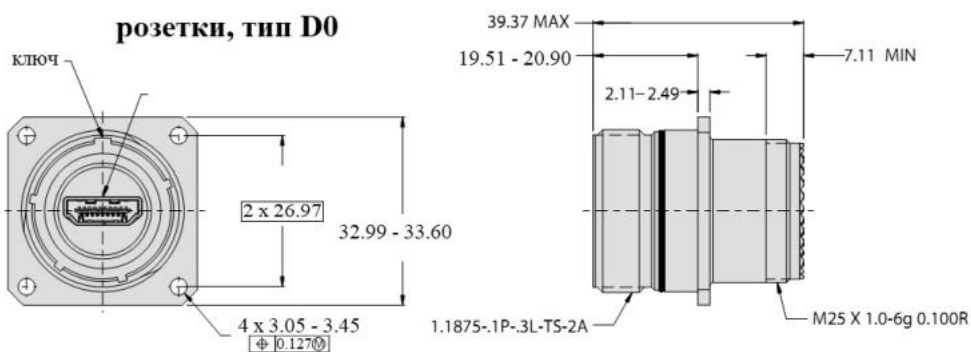

розетки, тип CM

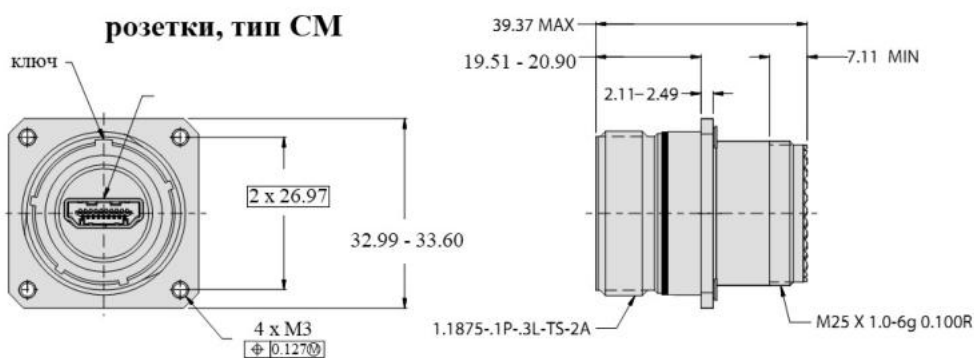

Размеры

розетки, тип CS

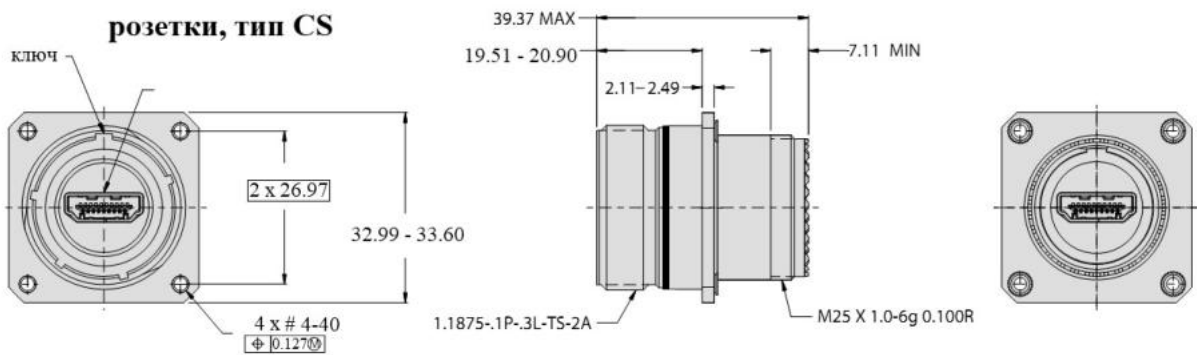

розетки, тип 07

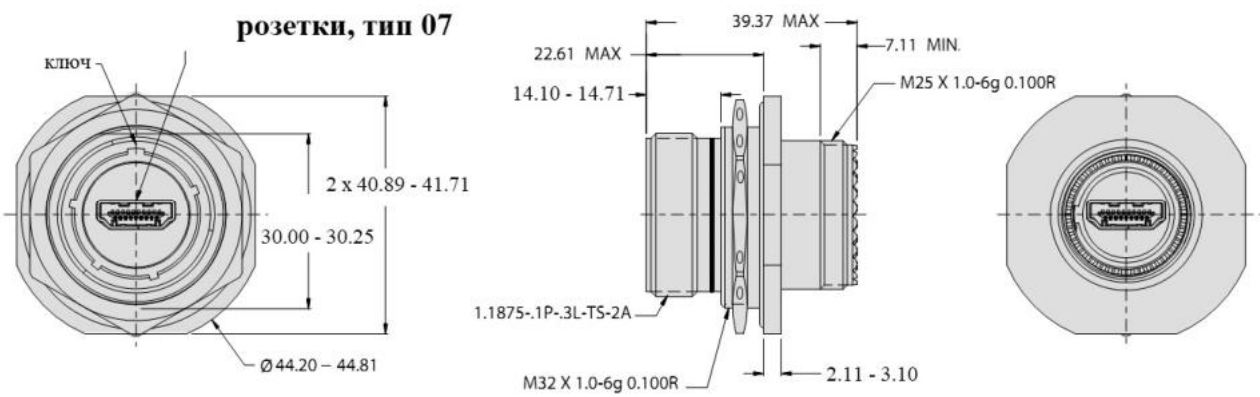

розетки, тип 05

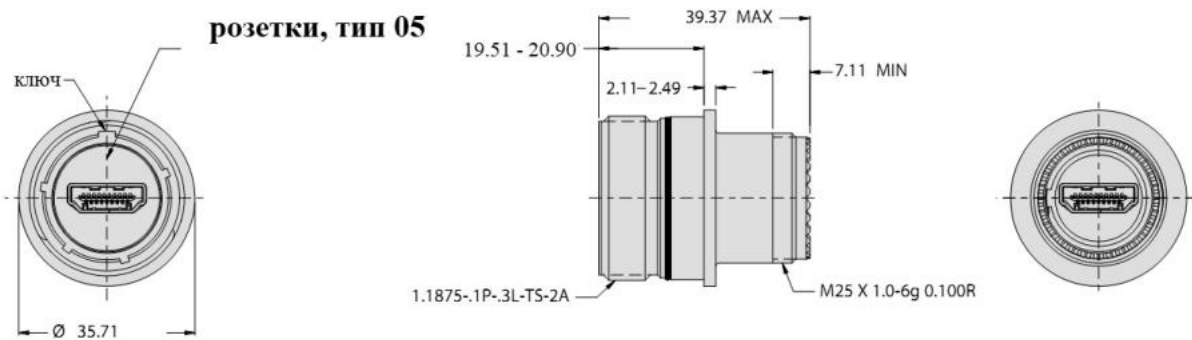

Розетки, серия 233-362, с контактами под печатный монтаж, оснащенные интерфейсом HDMI2.0



Интерфейс розеток серии 233-362

розетка HDMI – спереди
 шпильки под печатный монтаж – сзади
 Ø шпилек – 0.41 мм

Информация для заказа

Базовая серия	233-362	NF	00	-17	N	H	T
Материал/покрытие: ME – алюминий/никель NF – алюминий/кадмий ZR – алюминий/черный цинк-никель MT – алюминий/никель PTFE AB – морская бронза/без покрытия XM – композит/никель							
Тип корпуса: 00 – розетка с квадратным фланцем с вытянутыми монтажными отверстиями 07 – розетка с контргайкой D0 – розетка с квадратным фланцем с круглыми монтажными отверстиями CM – розетка с квадратным фланцем с интегрированными резьбовыми втулками (метрическая резьба M3) 17 – размер корпуса 17							
Индекс поляризации корпуса – A, B, C, D, E, N Индекс положения интерфейса HDMI внутри корпуса соединителя: H – горизонтальный V – вертикальный							
Индекс наличия ТУТ: Т – соединитель поставляется с ТУТ (обозначение 770-028) не указывается – соединитель поставляется без ТУТ							

Схемы печатного монтажа

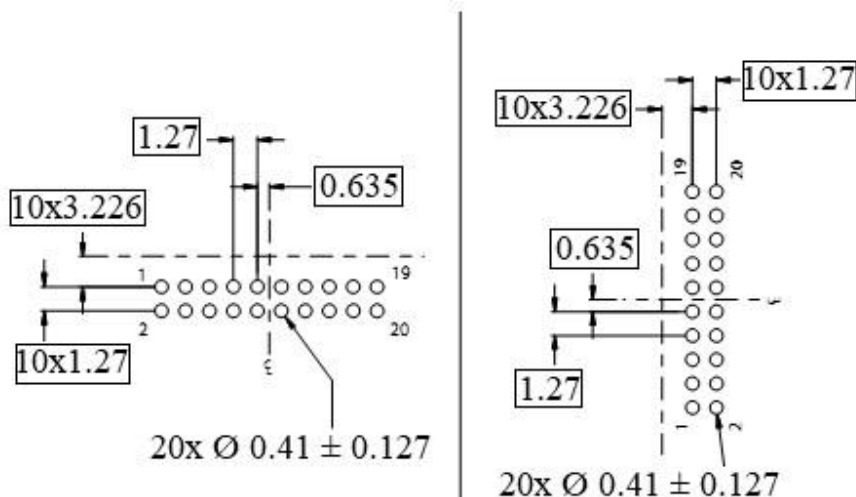

Размеры

розетки, тип 00

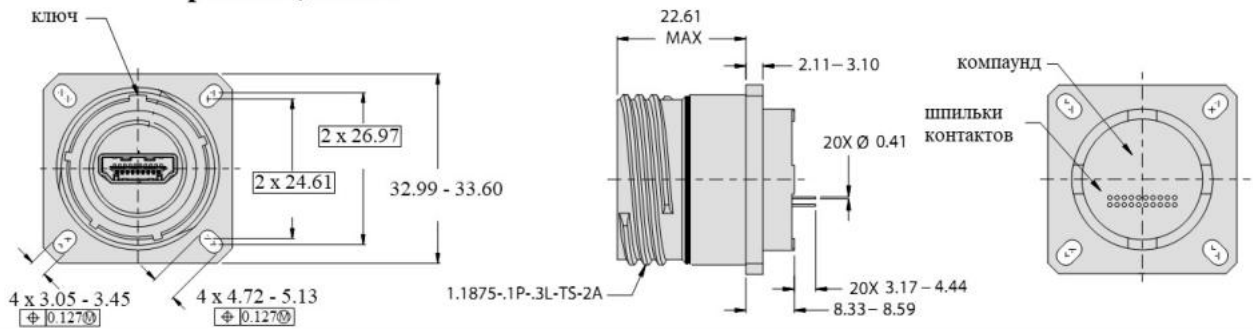

розетки, тип D0

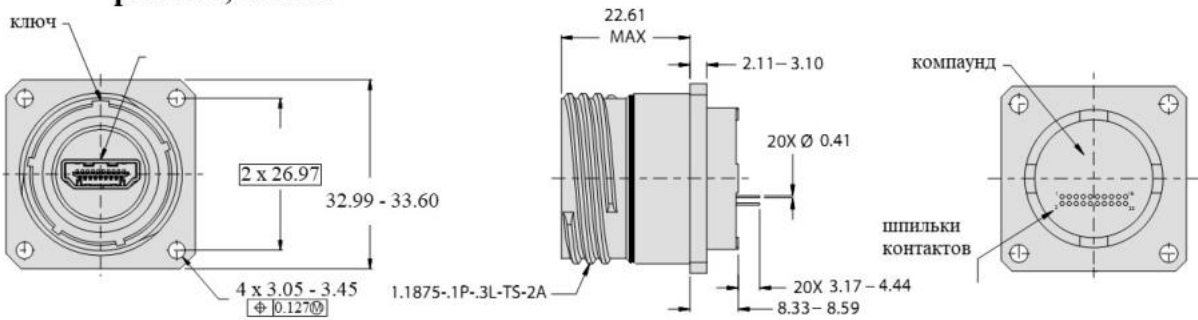

розетки, тип CM

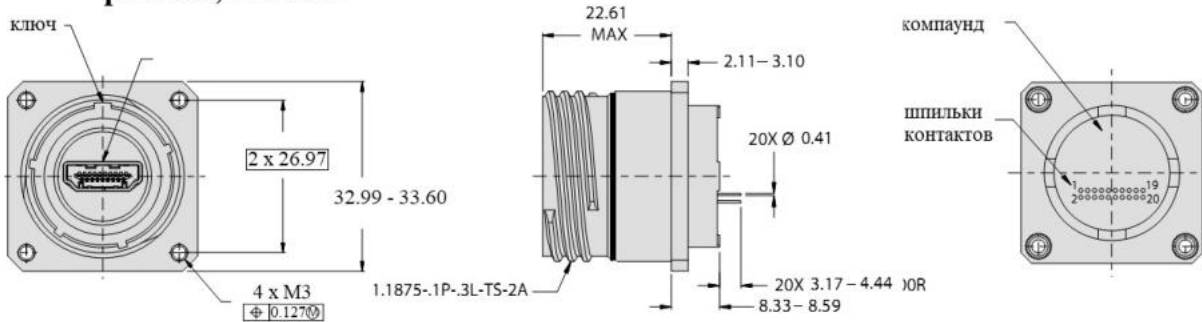

розетки, тип 07

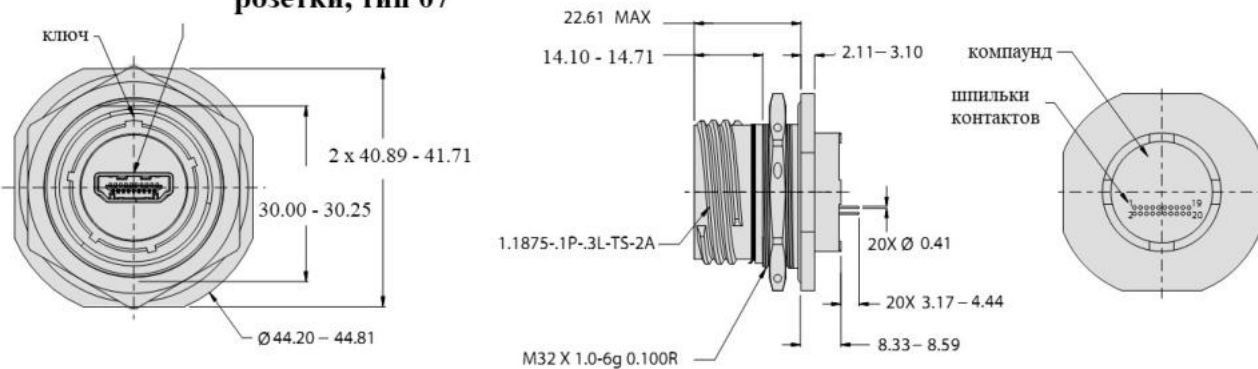

Розетки, серия 233-363, с контактами под пайку проводов, оснащенные интерфейсом HDMI2.0



Интерфейс розеток серии 233-363

розетка HDMI – спереди
 гильзы контактов – сзади

Информация для заказа

Базовая серия	233-363	NF	00	-17	N	H	T
Материал/покрытие:							
ME – алюминий/никель							
NF – алюминий/кадмий							
ZR – алюминий/черный цинк-никель							
MT – алюминий/никель PTFE							
AB – морская бронза/без покрытия							
XM – композит/никель							
Тип корпуса:							
00 – розетка с квадратным фланцем с вытянутыми монтажными отверстиями							
07 – розетка с контргайкой							
D0 – розетка с квадратным фланцем с круглыми монтажными отверстиями							
CM – розетка с квадратным фланцем с интегрированными резьбовыми втулками (метрическая резьба M3)							
17 – размер корпуса 17							
Индекс поляризации корпуса – A, B, C, D, E, N							
Индекс положения интерфейса HDMI внутри корпуса соединителя:							
H – горизонтальный							
V – вертикальный							
Индекс наличия ТУТ:							
T – соединитель поставляется с ТУТ (обозначение 770-028)							
не указывается – соединитель поставляется без ТУТ							

Размеры

розетки, тип 00

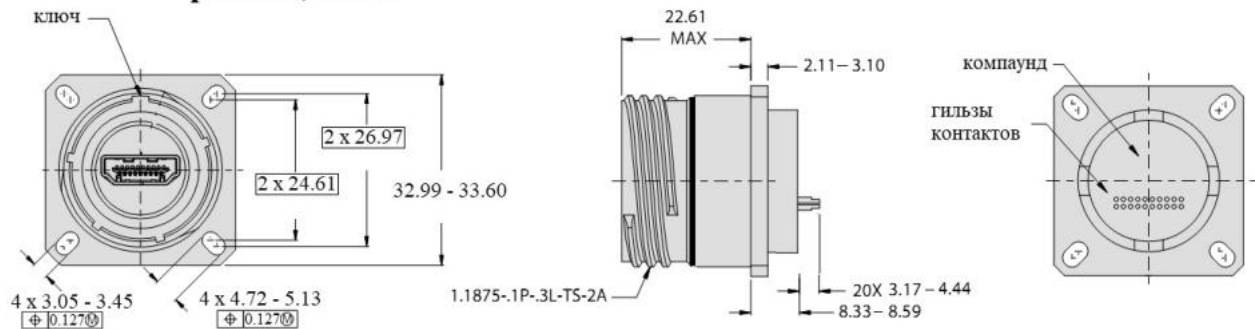

розетки, тип D0

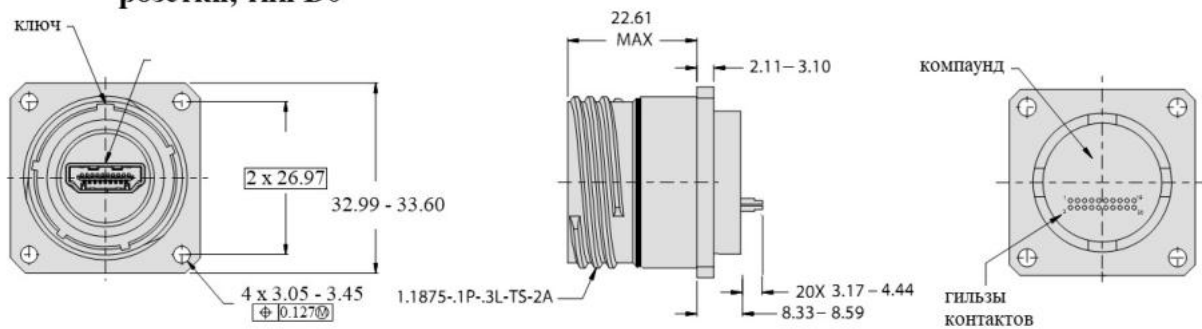

розетки, тип CM

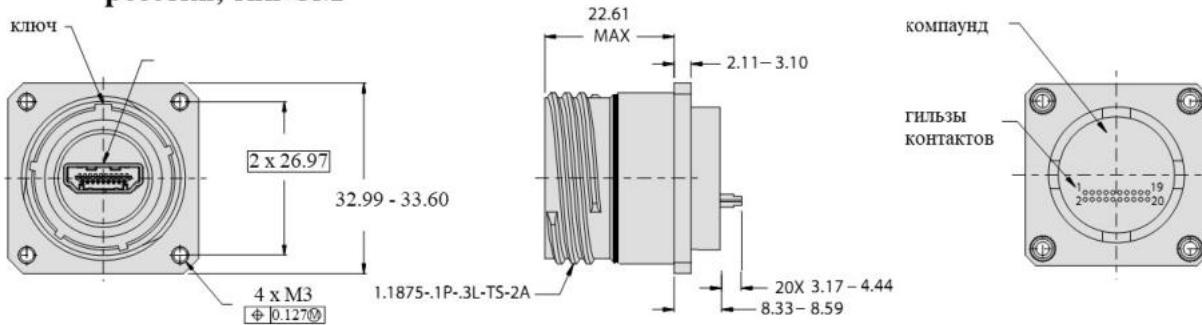

розетки, тип 07

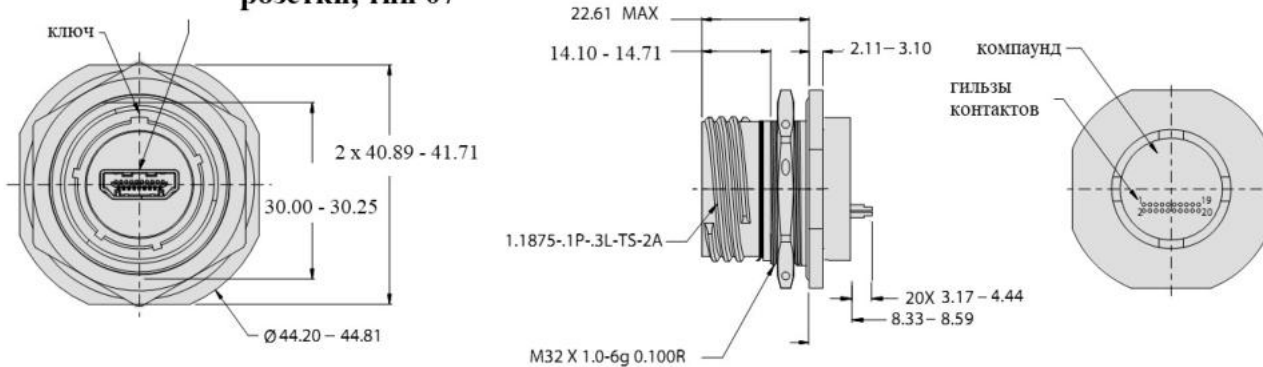

**Розетки, серия 233-364, оснащенные интерфейсом HDMI2.0
и монтажной планкой под пайку проводов**



Интерфейс розеток серии 233-364

розетка HDMI – спереди

планка под пайку проводов – сзади

Информация для заказа

Базовая серия	233-364	NF	00	-17	N	H	T
Материал/покрытие:							
ME – алюминий/никель							
NF – алюминий/кадмий							
ZR – алюминий/черный цинк-никель							
MT – алюминий/никель PTFE							
AB – морская бронза/без покрытия							
XM – композит/никель							
Тип корпуса:							
00 – розетка с квадратным фланцем с вытянутыми монтажными отверстиями							
07 – розетка с контргайкой							
D0 – розетка с квадратным фланцем с круглыми монтажными отверстиями							
CS – розетка с квадратным фланцем с интегрированными резьбовыми втулками (дюймовая резьба #4-40)							
CM – розетка с квадратным фланцем с интегрированными резьбовыми втулками (метрическая резьба M3)							
05 – кабельная розетка							
17 – размер корпуса 17							
Индекс поляризации корпуса – A, B, C, D, E, N							
Индекс положения интерфейса HDMI внутри корпуса соединителя:							
H – горизонтальный							
V – вертикальный							
Индекс наличия ТУТ:							
T – соединитель поставляется с ТУТ (обозначение 770-028)							
не указывается – соединитель поставляется без ТУТ							

Размеры

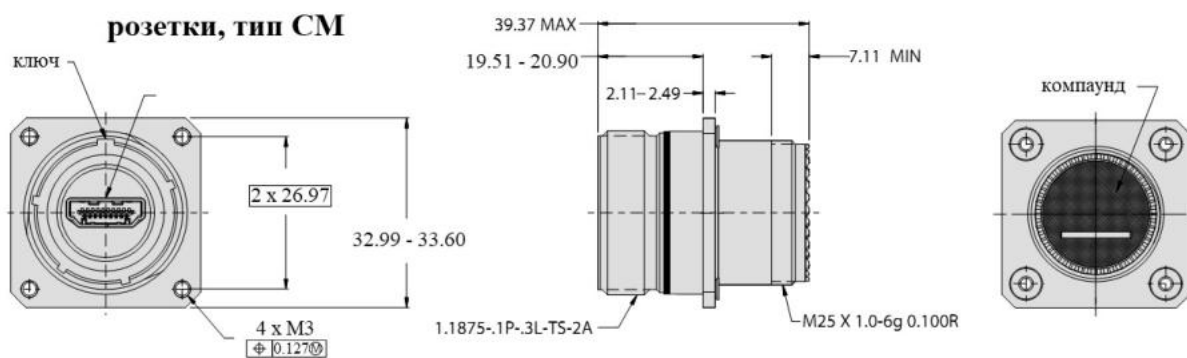
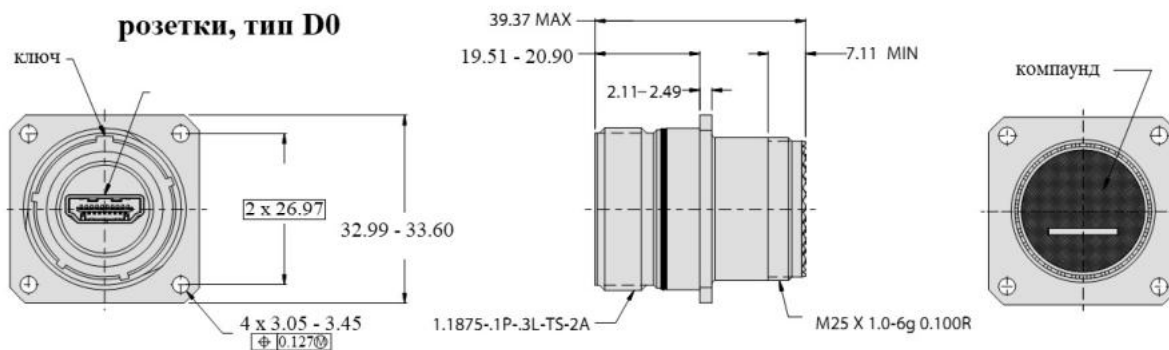
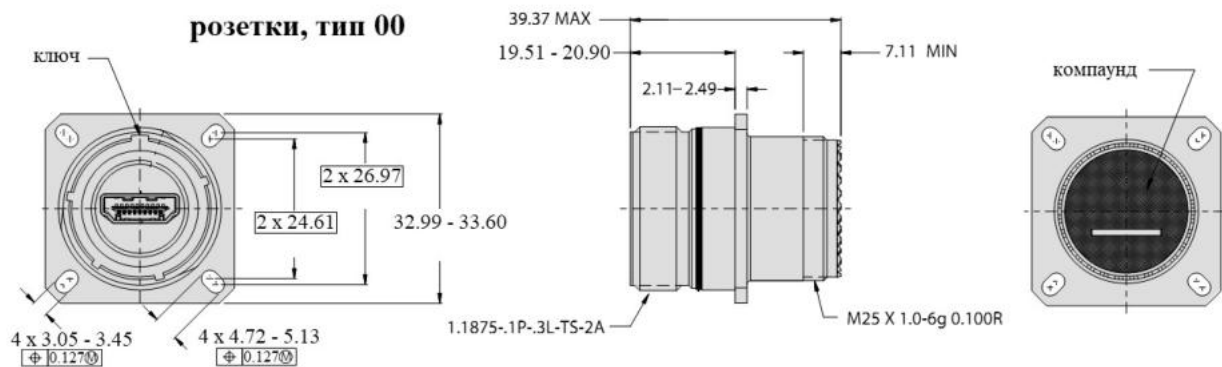

Размеры

розетки, тип CS

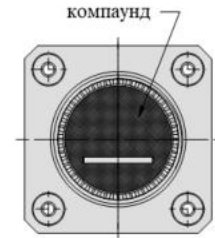
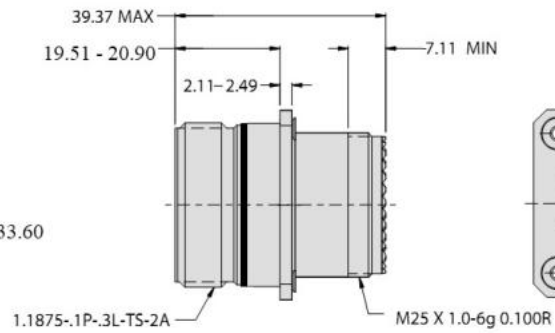
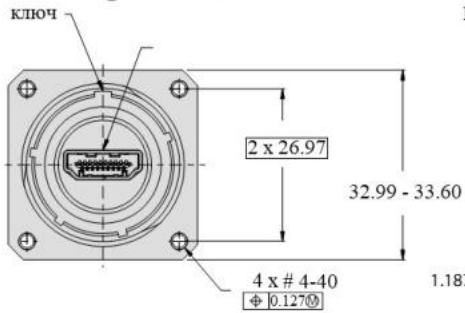

розетки, тип 07

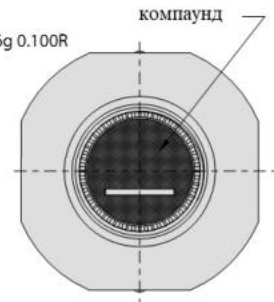
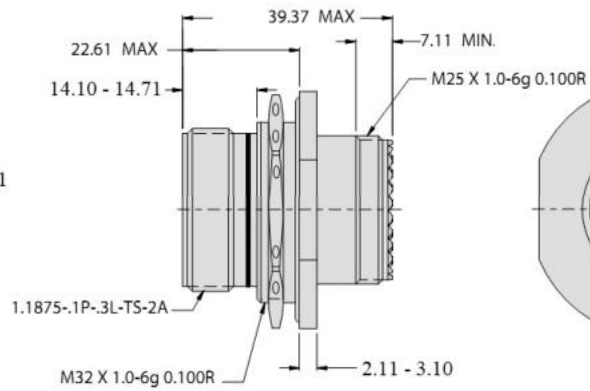
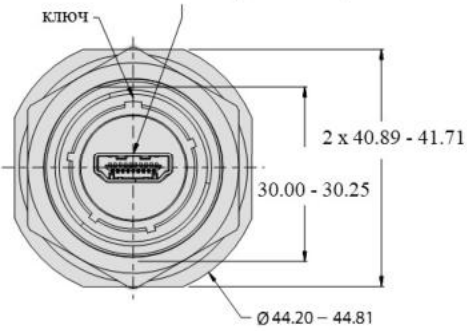

розетки, тип 05

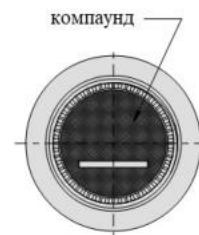
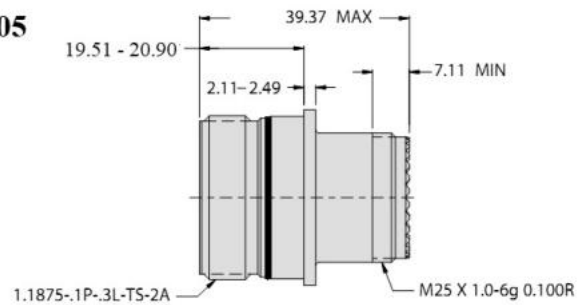
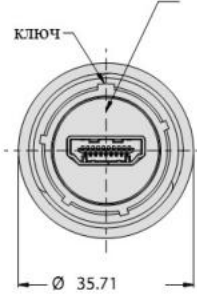

**Вилки с кожухом, серия 233-368,
для применения патч-кордов на базе вилок HDMI2.0**



Корпус вилки HDMI2.0 устанавливается внутри корпуса вилки серии 233-368

Информация для заказа

Базовая серия	233-368	NF	G6	A	-17	N	H	T
Материал/покрытие:								
ME – алюминий/никель								
NF – алюминий/кадмий								
ZR – алюминий/черный цинк-никель								
MT – алюминий/никель PTFE								
AB – морская бронза/без покрытия								
XM – композит/никель								
Тип корпуса:								
G6 – вилка								
Индекс устанавливаемых вилок HDMI2.0 – A, B, C								
17 – размер корпуса 17								
Индекс поляризации корпуса – A, B, C, D, E, N								
Индекс положения интерфейса HDMI внутри корпуса соединителя:								
H – горизонтальный								
V – вертикальный								
Индекс наличия ТУТ:								
T – соединитель поставляется с ТУТ (обозначение 770-028)								
не указывается – соединитель поставляется без ТУТ								

Размеры. Вилки, серия 233-368

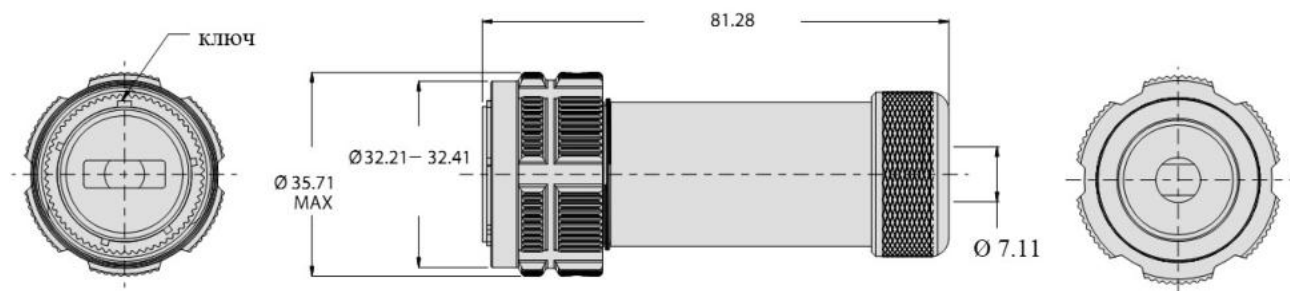

Вилки HDMI, устанавливаемые в корпуса вилок серии 233-368

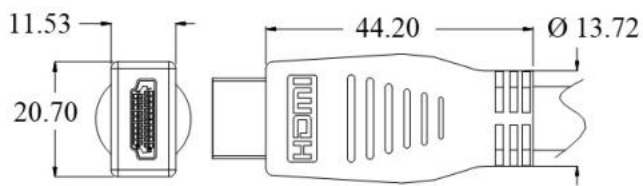

вилка HDMI, исполнение С

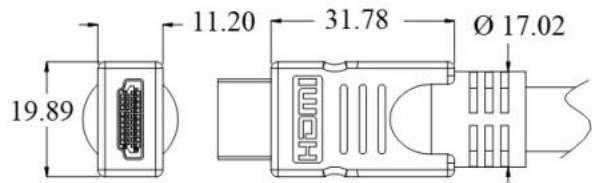

вилка HDMI, исполнение В

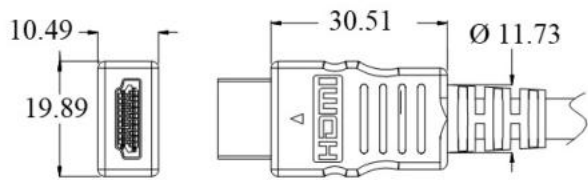

вилка HDMI, исполнение А

**Переборочные переходники, серия 233-365,
оснащенные с двух сторон интерфейсом HDMI2.0**



Интерфейс переходников серии 233-365 – розетки HDMI с двух сторон

Информация для заказа

Базовая серия	233-365	NF	00	-17	N	H	T
Материал/покрытие:							
ME – алюминий/никель							
NF – алюминий/кадмий							
ZR – алюминий/черный цинк-никель							
MT – алюминий/никель PTFE							
AB – морская бронза/без покрытия							
XM – композит/никель							
Тип корпуса:							
00 – переходник с квадратным фланцем с вытянутыми монтажными отверстиями							
07 – переходник с контргайкой							
D0 – переходник с квадратным фланцем с круглыми монтажными отверстиями							
CM – переходник с квадратным фланцем с интегрированными резьбовыми втулками (метрическая резьба M3)							
17 – размер корпуса 17							
Индекс поляризации корпуса – A, B, C, D, E, N							
Индекс положения интерфейса HDMI внутри корпуса соединителя:							
H – горизонтальный							
V – вертикальный							
Индекс наличия ТУТ:							
T – соединитель поставляется с ТУТ (обозначение 770-028)							
не указывается – соединитель поставляется без ТУТ							

Размеры

переходники, тип 00

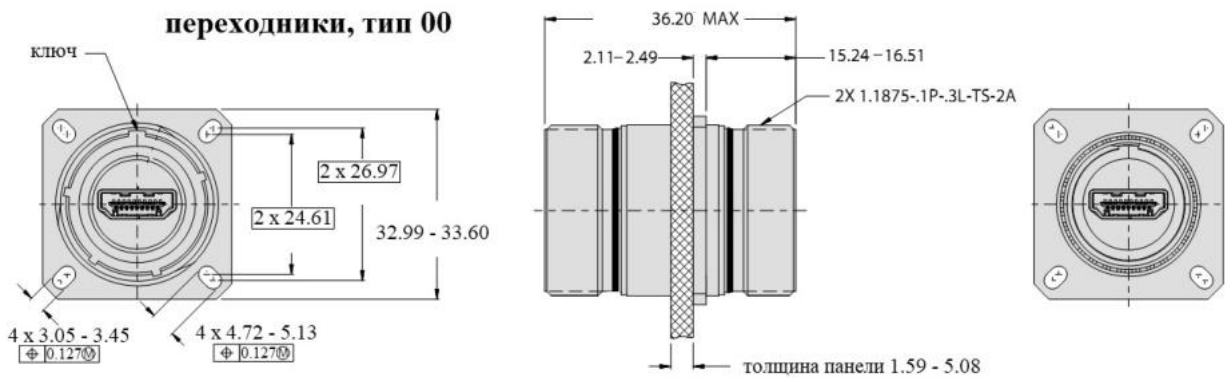

переходники, тип D0

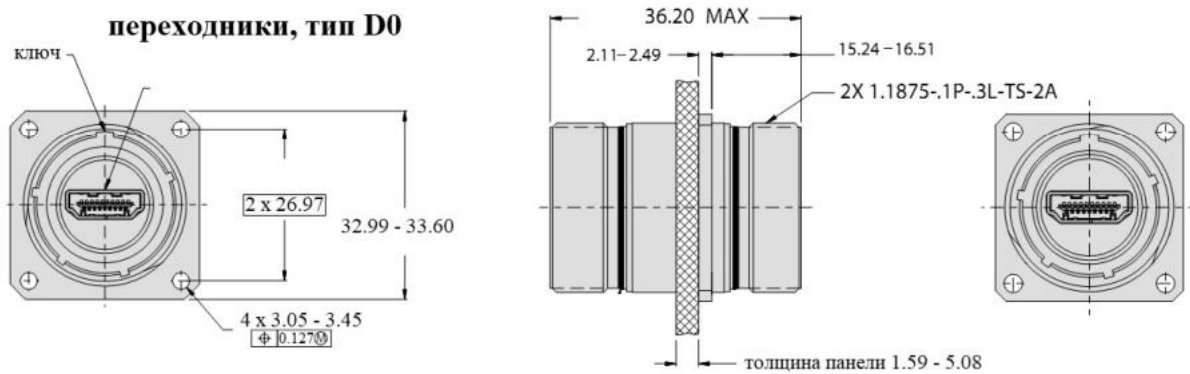

переходники, тип CM

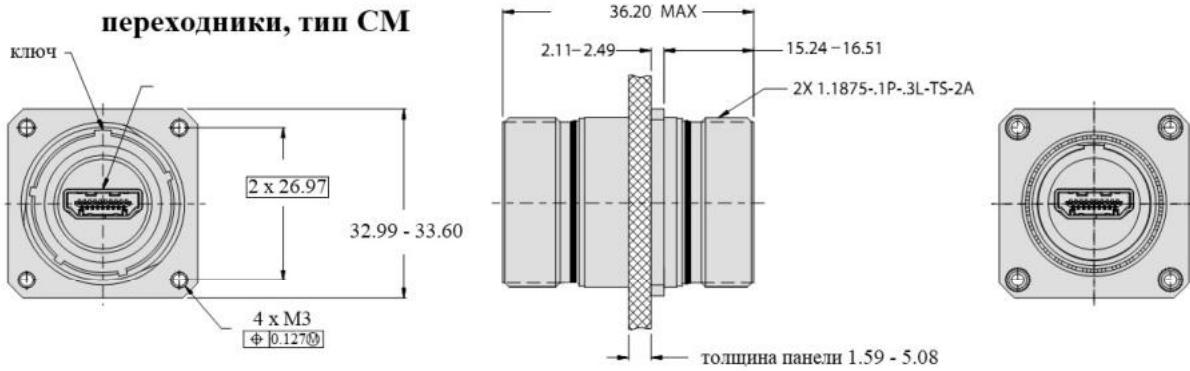

переходники, тип 07

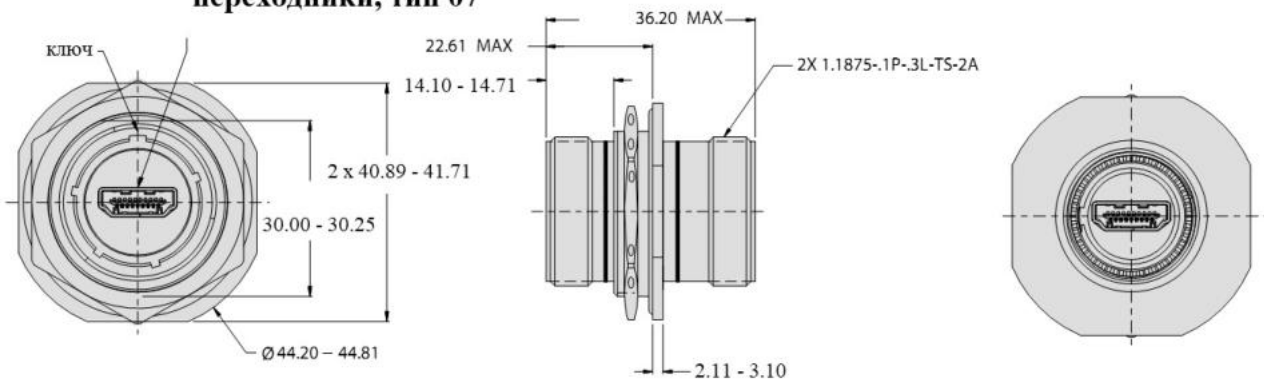

Кабельные сборки на базе соединителей «SuperNine®» и вилок HDMI2.0

Информация для заказа

Базовая серия	2330-0455	NF	00	-17	N	H	-X
Конец P1							
Индекс типа материалов и покрытий соединителей «SuperNine®»:							
ME – алюминий/никель							
NF – алюминий/кадмий							
ZR – алюминий/черный цинк-никель							
MT – алюминий/никель PTFE							
Конец P1							
Тип корпуса соединителей «SuperNine®»:							
00 – розетка с квадратным фланцем с вытянутыми монтажными отверстиями, передний монтаж							
07 – розетка с контргайкой, задний монтаж							
D0 – розетка с квадратным фланцем с круглыми монтажными отверстиями							
G6 – вилка							
Конец P1							
17 – размер корпуса соединителя «SuperNine®» 17							
Конец P1. Индекс поляризации корпуса соединителей «SuperNine®»:							
A, B, C, D, E, N							
Конец P1							
Индекс положения интерфейса HDMI2.0 внутри корпуса соединителей «SuperNine®»:							
H – горизонтальный							
V – вертикальный							
Индекс длины сборки, шаг – 304.8 мм:							

Индекс длины кабельной сборки

Индекс длины кабельной сборки	Длина кабельной сборки	Индекс длины кабельной сборки	Длина кабельной сборки
01	304.8 мм Min	05	1524.0 мм
02	609.6 мм	06	1829.0 мм
03	914.4 мм	07	2134.0 мм
04	1219.0 мм	и т. д.	и т. д.

Размеры

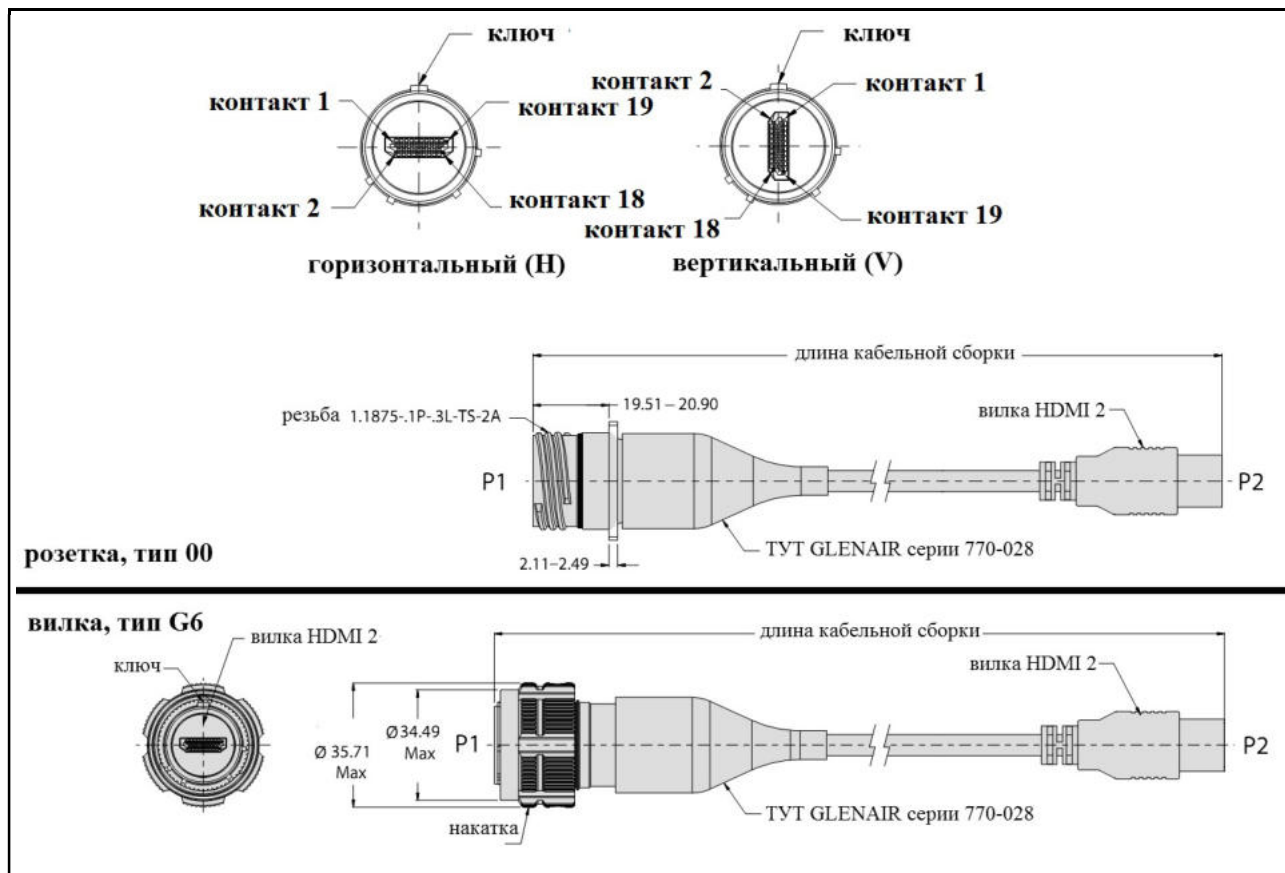

Назначение контактов интерфейса HDMI2.0

Контакт	Назначение	Контакт	Назначение
1	TMDS DATA2+	11	TMDS CLOCK SHIELD
2	TMDS DATA2 SHIELD	12	TMDS CLOCK-
3	TMDS DATA2-	13	CEC
4	TMDS DATA1+	14	UTILITY
5	TMDS DATA1 SHIELD	15	SCL
6	TMDS DATA1-	16	SDA
7	TMDS DATA0+	17	DDC/CEC GROUND
8	TMDS DATA0 SHIELD	18	+5V POWER
9	TMDS DATA0-	19	HOT PLUG DETECT
10	TMDS CLOCK+		

Характеристики интерфейса HDMI 2

Рабочий ток – 0.5 А Min

Выдерживаемое напряжение – 300 В пер.т.

Сопротивление изоляции 100 МОм Min

Рабочий диапазон температур – от -20°C до +85°C

Кабельные сборки со свободным концом на базе октаксиальных контактных модулей # 8 El Ochito®, серия 8571-0001

Кабельные сборки со свободным концом на базе октаксиальных контактных модулей # 8 El Ochito®, серия 8571-0001, разработаны компанией GLENAIR для применения с цилиндрическими соединителями серии 23 «SuperNine®», в том числе и с соединителями, соответствующими стандарту MIL-DTL-38999 (серии 1, 3).

Рабочий диапазон температур для кабельных сборок с применением только контактных модулей El Ochito® – от -65°C до +175°C

Волновое сопротивление канала – 100 Ом

Рабочий ток – 1.5 А

Сопротивление изоляции – не менее 200 МОм

Срок службы – 500 циклов

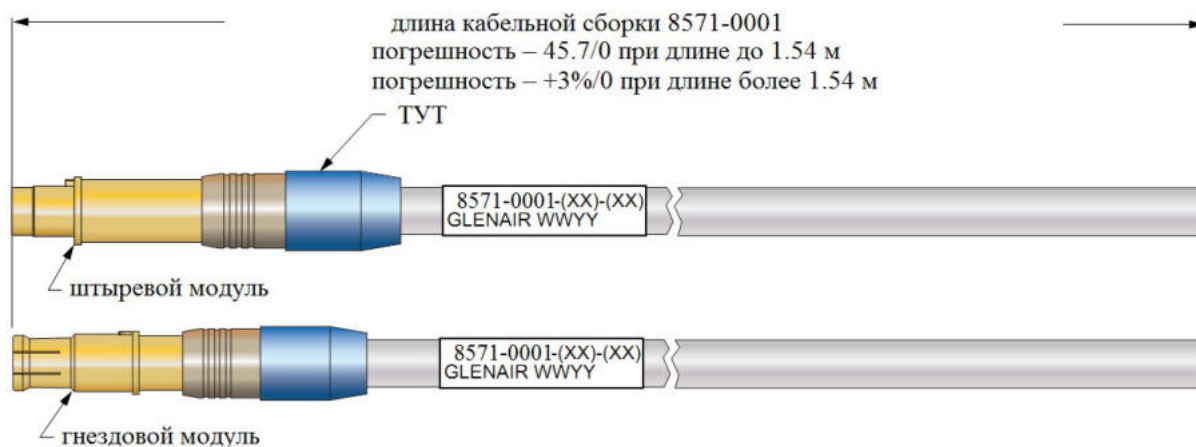

Информация для заказа

Базовая серия	8571-0001	-10	-60
Индекс оснащения кабельной сборки			
Длина кабельной сборки, в дюймах			
Минимальная длина – 12 дюймов			
Шаг длины – 1 дюйм			

Индекс оснащения кабельной сборки

Индекс оснащения	Обозначение контактного модуля	Тип контактного модуля	Наличие защитного наконечника
01	858-003-01F	штыревой	да
02	858-004-01F	гнездовой	да
03	858-005-01	штыревой	нет
04	858-005-02	штыревой	нет
05	858-005-04	штыревой	нет
06	858-006-01	гнездовой	нет
07	858-006-02	гнездовой	нет
08	858-006-04	гнездовой	нет
09	858-016-01F	штыревой	да
10	858-017-01F	гнездовой	да
Индекс оснащения	Применяемость	Обозначение кабеля	Тип применяемого кабеля
01	серия 23 («SuperNine»)	963-003-26	S/UTP CAT6A #26 .220
02		963-003-26	S/UTP CAT6A #26 .220
03		963-003-26	S/UTP CAT6A #26 .220
04		963-033-26	S/FTP CAT6A #26 .220
05		963-033-24	S/FTP CAT6A #24 .260
06		963-003-26	S/UTP CAT6A #26 .220
07		963-033-26	S/FTP CAT6A #26 .220
08		963-033-24	S/FTP CAT6A #24 .260
09		963-033-26	S/FTP CAT6A #26 .220
10		963-033-26	S/FTP CAT6A #26 .220

**Кабельные сборки, тип штырь/гнездо,
на базе октаксиальных контактных модулей # 8 El Ochito[®], серия 8571-0002**

Кабельные сборки на базе октаксиальных контактных модулей # 8 El Ochito[®], серия 8571-0002, тип штырь/гнездо, разработаны компанией GLENAIR для применения с цилиндрическими соединителями серии 23 «SuperNine[®]», в том числе и с соединителями, соответствующими стандарту MIL-DTL-38999 (серии 1, 3).

Рабочий диапазон температур для кабельных сборок с применением только контактных модулей El Ochito[®] – от -65°C до +175°C

Волновое сопротивление канала – 100 Ом

Рабочий ток – 1.5 А

Сопротивление изоляции – не менее 200 МОм

Срок службы – 500 циклов



Информация для заказа

Базовая серия	8571-0002	-03	-36
Индекс оснащения кабельной сборки			
Длина кабельной сборки, в дюймах			
Минимальная длина – 12 дюймов			
Шаг длины – 1 дюйм			

Индекс оснащения кабельной сборки

Индекс оснащения	Применяемость	Обозначение контактного модуля	
		штыревой	гнездовой
01	серия 23 («SuperNine»)	858-003-01F	858-004-01F
02		858-005-01	858-006-01
03		858-005-02	858-006-02
04		858-005-04	858-006-04
05		858-016-01F	858-017-01F
Индекс оснащения	Наличие защитного наконечника	Тип применяемого кабеля	Обозначение кабеля
01	да	S/UTP CAT6A #26 .220	963-003-26
02	нет	S/UTP CAT6A #26 .220	963-003-26
03	нет	S/FTP CAT6A #26 .220	963-033-26
04	нет	S/FTP CAT6A #24 .260	963-033-24
05	да	S/FTP CAT6A #26 .220	963-033-26

Кабельные сборки на базе вилок RJ45 и октаксиальных контактных модулей # 8 El Ochito®, серии 8571-0003/8571-0004

Кабельные сборки на базе вилок **RJ45** и октаксиальных контактных модулей # 8 **El Ochito®**, серии **8571-0003/8571-0004**, разработаны компанией GLEN AIR для применения с цилиндрическими соединителями серии 23 «SuperNine®», в том числе и с соединителями, соответствующими стандарту MIL-DTL-38999 (серии 1, 3).

Рабочий диапазон температур для кабельных сборок – от -40°C до +70°C

Волновое сопротивление канала – 100 Ом

Рабочий ток – 1.5 А

Сопротивление изоляции – не менее 200 МОм

Срок службы – 500 циклов



Информация для заказа

Базовая серия	8571	-0003	-03	-36
Индекс модификации кабельной сборки: 0003 – кабельные сборки коммерческой модификации 0004 – кабельные сборки модификации SPACE GRADE				
Индекс оснащения кабельной сборки: 01 – штыревой модуль El Ochito® 858-003-01F (для серий 23, 28, 80, 791, 792) 02 – гнездовой модуль El Ochito® 858-004-01F (для серий 23, 28, 80) 04 – гнездовой модуль El Ochito® 858-032-01F (для серий 791, 792)				
ВНИМАНИЕ! Кабельные сборки, тип 04 – только для коммерческого применения				
Длина кабельной сборки, в дюймах Минимальная длина – 12 дюймов Шаг длины – 1 дюйм				

**Кабельные сборки со свободным концом
на базе октаксиальных контактных модулей # 8 El Ochito[®], серия 8572-0001**

Кабельные сборки со свободным концом на базе октаксиальных контактных модулей # 8 El Ochito[®], серия 8572-0001, разработаны компанией GLENAIR для применения с цилиндрическими соединителями серии 23 «SuperNine[®]», в том числе и с соединителями, соответствующими стандарту MIL-DTL-38999 (серии 1, 3).

Рабочий диапазон температур для кабельных сборок с применением только контактных модулей El Ochito[®]:

от -65°C до +175°C (модификация SPACE GRADE)

от -40°C до +70°C (коммерческая модификация)

Волновое сопротивление канала – 90 Ом

Рабочий ток – 1.5 А

Сопротивление изоляции – не менее 200 МОм

Срок службы – 500 циклов

Кабель высокоскоростной высокотемпературный USB

Обозначение GLENAIR – 963-110/963-118



Информация для заказа

Базовая серия	8572-0001	-10	-60
Индекс оснащения кабельной сборки			
Длина кабельной сборки, в дюймах			
Минимальная длина – 12 дюймов			
Шаг длины – 1 дюйм			

Индекс оснащения кабельной сборки для применения с соединителями серий 23, 28, 80

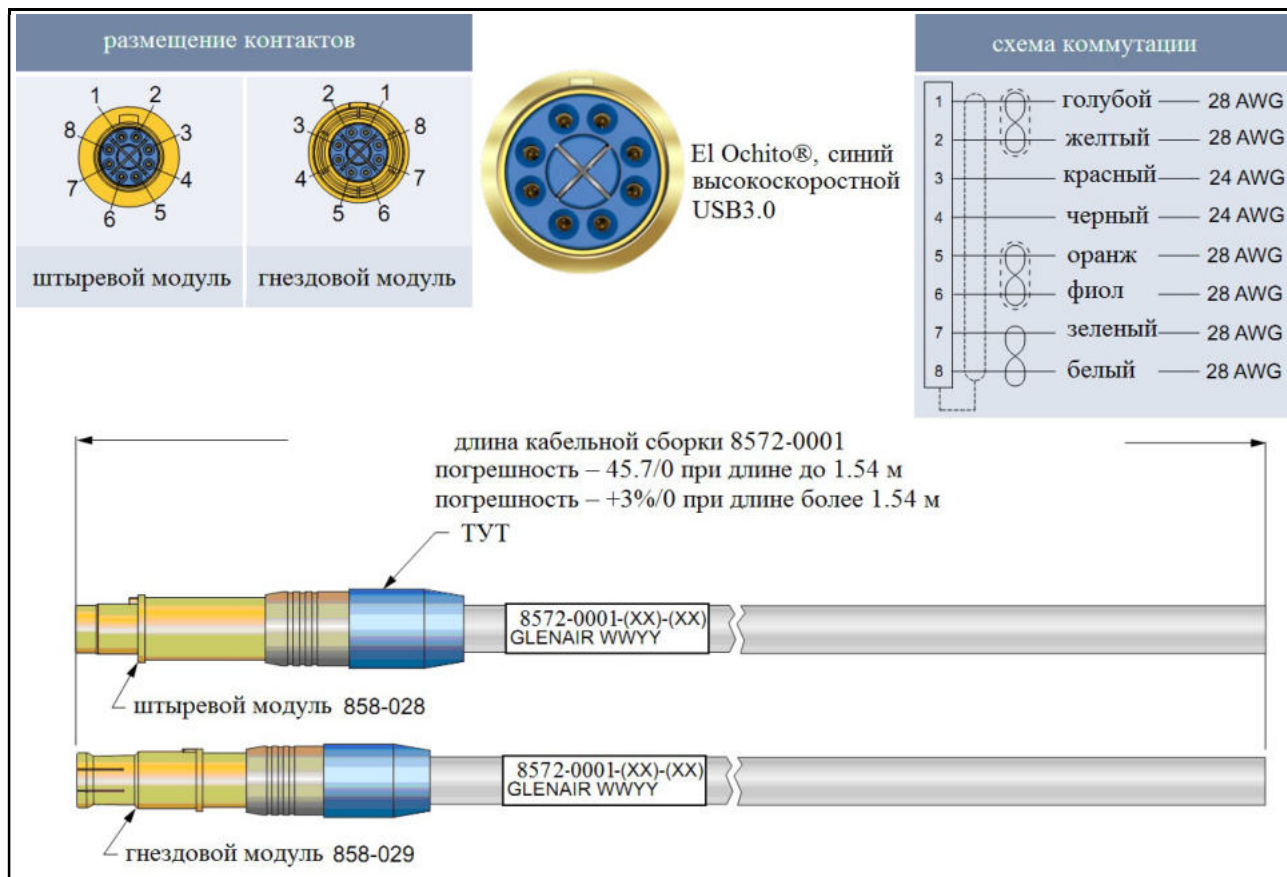

Индекс оснащения	Обозначение контактного модуля	Тип контактного модуля	Тип модификации применяемого кабеля	Обозначение кабеля
01	858-028-01F	штыревой	коммерческая, ПВХ	963-118
02	858-028-02F	штыревой	SPACE GRADE, фторополимер	963-110
03	858-029-01F	гнездовой	коммерческая, ПВХ	963-118
04	858-029-02F	гнездовой	SPACE GRADE, фторополимер	963-110

**Кабельные сборки, тип штырь/гнездо,
на базе октаксиальных контактных модулей # 8 El Ochito[®], серия 8572-0002**

Кабельные сборки на базе октаксиальных контактных модулей # 8 El Ochito[®], серия 8572-0002, тип штырь/гнездо, разработаны компанией GLENAIR для применения с цилиндрическими соединителями серии 23 «SuperNine[®]», в том числе и с соединителями, соответствующими стандарту MIL-DTL-38999 (серии 1, 3).

Рабочий диапазон температур для кабельных сборок с применением только контактных модулей El Ochito[®]:

от -65°C до +125°C (модификация SPACE GRADE)

от -40°C до +70°C (коммерческая модификация)

Волновое сопротивление канала – 90 Ом

Рабочий ток – 1.5 А

Сопротивление изоляции – не менее 200 МОм

Срок службы – 500 циклов

Кабель высокоскоростной высокотемпературный USB

Обозначение GLENAIR – 963-110/963-118



Информация для заказа

Базовая серия	8572-0002	-02	-36
Индекс оснащения кабельной сборки			
Длина кабельной сборки, в дюймах			
Минимальная длина – 12 дюймов			
Шаг длины – 1 дюйм			

Индекс оснащения кабельной сборки

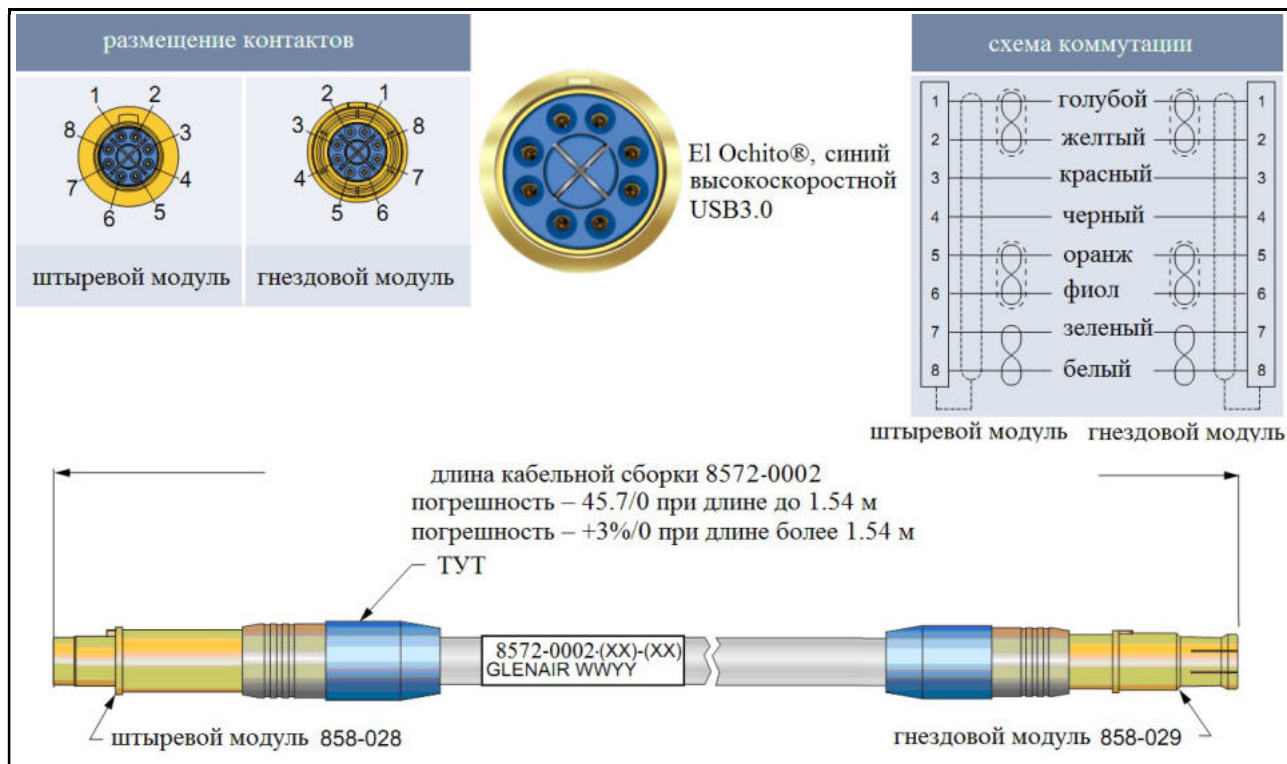

Индекс оснащения	Обозначение контактного модуля		Тип модификации применяемого кабеля	Обозначение кабеля
	штыревой	гнездовой		
01	858-028-01F	858-029-01F	коммерческая, ПВХ	963-118
02	858-028-02F	858-029-02F	SPACE GRADE, фторополимер	963-110

**Кабельные сборки на базе вилок и розеток USB3.0, тип А и В,
и октаксиальных контактных модулей # 8 El Ochito®, серии 8572-0003**

Кабельные сборки на базе вилок и розеток **USB3.0, тип А и В**, и октаксиальных контактных модулей # 8 **El Ochito®**, серии **8572-0003**, разработаны компанией **GLENAIR** для применения с цилиндрическими соединителями серии 23 «SuperNine®», в том числе и с соединителями, соответствующими стандарту MIL-DTL-38999 (серии 1, 3).

Рабочий диапазон температур для коммерческих кабельных сборок – от -40°C до +70°C

Волновое сопротивление канала – 90 Ом

Рабочий ток – 1.5 А

Напряжение пробоя – 150 В

Сопротивление изоляции – не менее 200 МОм

Срок службы – 500 циклов

Кабель высокоскоростной высокотемпературный USB

Обозначение GLENAIR – 963-118



Информация для заказа

Базовая серия	8572-0003	-03	-36
----------------------	------------------	------------	------------

Индекс оснащения кабельной сборки:

01 – штыревой модуль El Ochito® 858-028-01F + вилка USB3.0, тип А

02 – гнездовой модуль El Ochito® 858-029-01F + розетка USB3.0, тип А

03 – гнездовой модуль El Ochito® 858-029-01F + вилка USB3.0, тип В

04 – гнездовой модуль El Ochito® 858-029-01F + вилка micro USB3.0, тип В

Длина кабельной сборки, в дюймах

Минимальная длина – 12 дюймов

Шаг длины – 1 дюйм

схема коммутации кабельной сборки
8572-0003-01
El Ochito® – вилка USB 3.0, тип А

схема коммутации кабельной сборки
8572-0003-02
El Ochito® – розетка USB 3.0, тип А

858-028-01F
штыревой модуль

вилка USB3.0
тип А

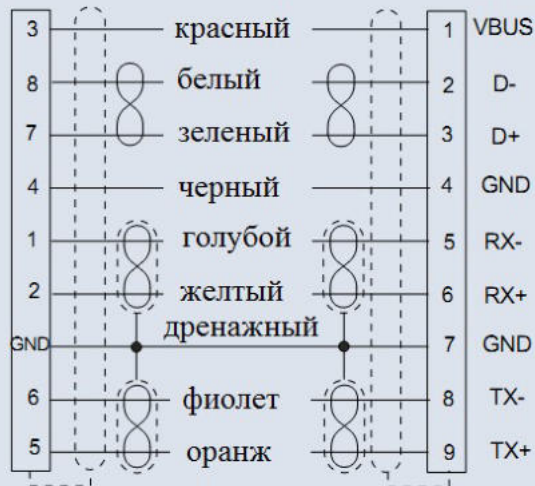

858-029-01F
гнездовой модуль

розетка USB3.0
тип А

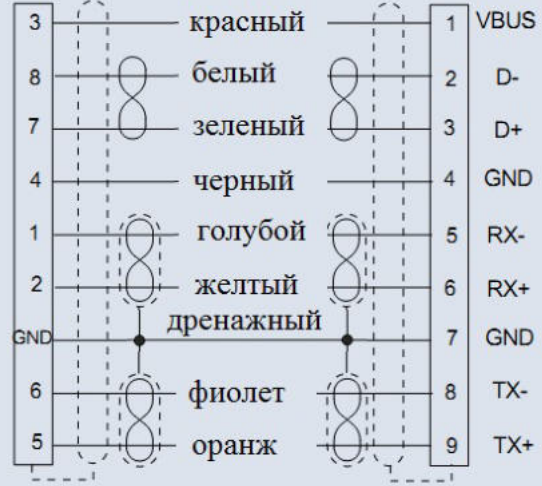

длина кабельной сборки 8572-0003
погрешность – 45.7/0 при длине до 1.54 м
погрешность – +3%/0 при длине более 1.54 м



схема коммутации кабельной сборки
8572-0003-03
EI Ochito® – вилка USB 3.0, тип В

858-029-01F гнездовой модуль вилка USB3.0 тип В

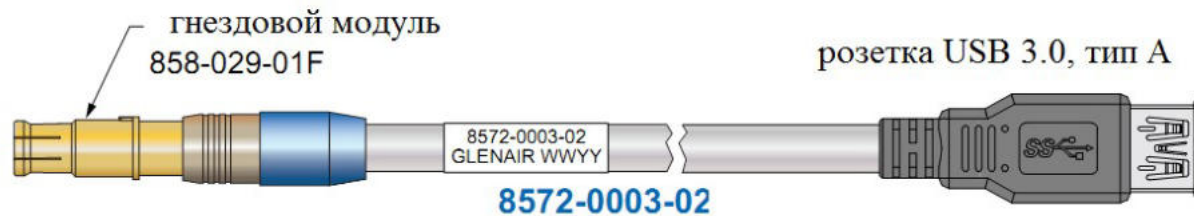
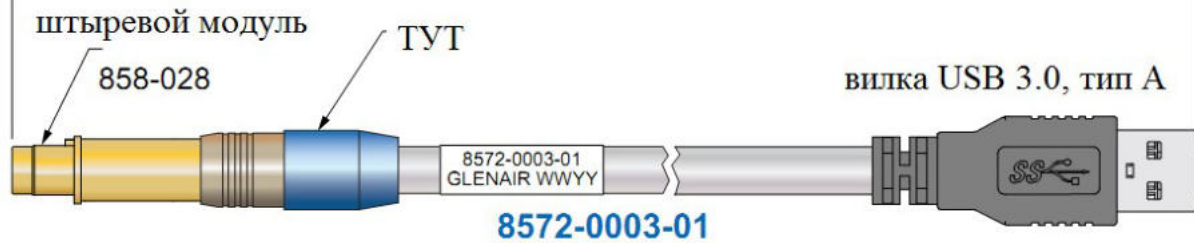

схема коммутации кабельной сборки
8572-0003-04
EI Ochito® – вилка micro USB 3.0, тип В

858-029-01F гнездовой модуль вилка micro USB3.0 тип В

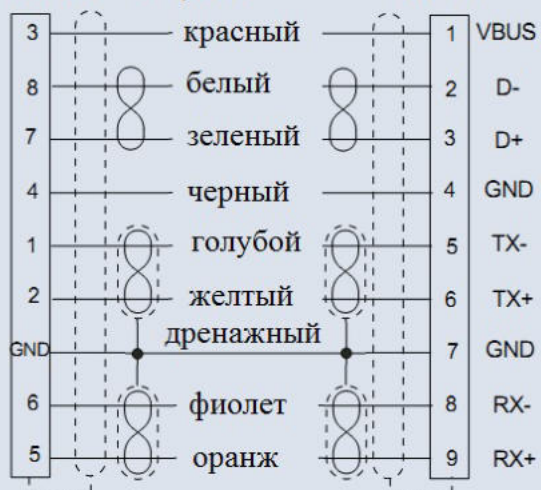
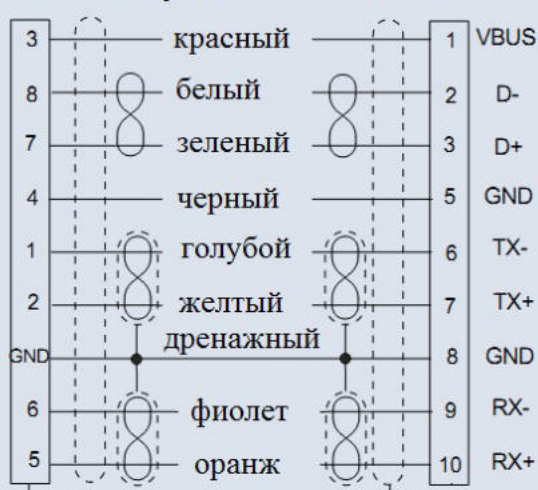

Кабельные сборки со свободным концом на базе октаксиальных контактных модулей # 8 El Ochito®, серия 8573-0001

Кабельные сборки со свободным концом на базе октаксиальных контактных модулей # 8 El Ochito®, серия 8573-0001, разработаны компанией GLENAIR для применения с цилиндрическими соединителями серии 23 «SuperNine®», в том числе и с соединителями, соответствующими стандарту MIL-DTL-38999 (серии 1, 3).

Рабочий диапазон температур для кабельных сборок с применением только контактных модулей El Ochito® – от -65°C до +125°C

Волновое сопротивление канала – 100 Ом

Рабочий ток – 1.5 А

Сопротивление изоляции – не менее 200 МОм

Срок службы – 500 циклов

Применяемый кабель – 963-033-26



схема коммутации	
1	коричн
2	бел/корич
3	голубой
4	бел/гол
5	оранж
6	бел/оранж
7	зеленый
8	бел/зел

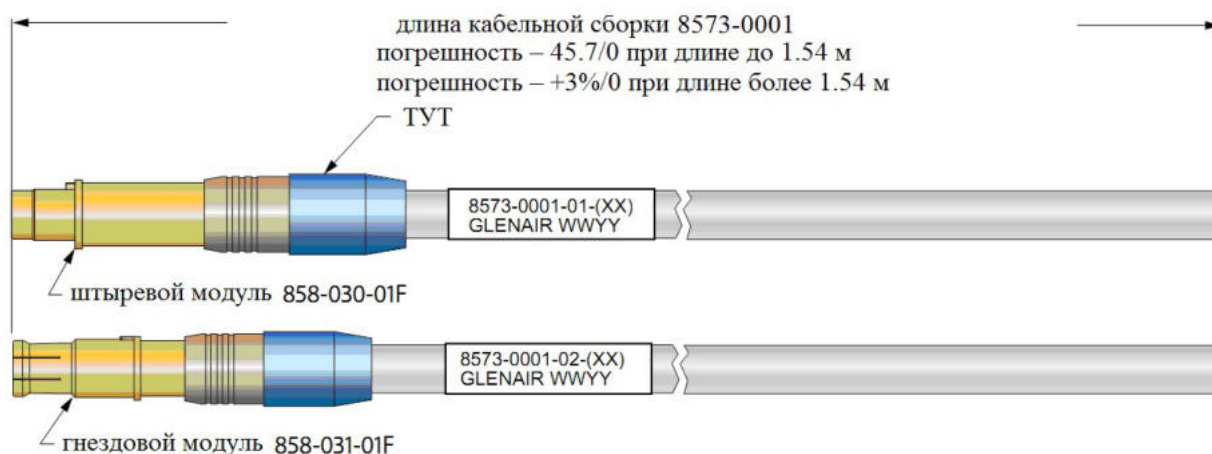

Информация для заказа

Базовая серия	8573-0001	-01	-60
Индекс оснащения кабельной сборки:			
01 – штыревой модуль El Ochito® 858-030-01F			
02 – гнездовой модуль El Ochito® 858-031-01F			
Длина кабельной сборки, в дюймах			
Минимальная длина – 12 дюймов			
Шаг длины – 1 дюйм			

**Кабельные сборки, тип штырь/гнездо,
на базе октаксиальных контактных модулей # 8 El Ochito®, серия 8573-0002**

Кабельные сборки на базе октаксиальных контактных модулей # 8 El Ochito®, серия 8573-0002, тип штырь/гнездо, разработаны компанией GLENAIR для применения с цилиндрическими соединителями серии 23 «SuperNine®», в том числе и с соединителями, соответствующими стандарту MIL-DTL-38999 (серии 1, 3).

Рабочий диапазон температур для кабельных сборок с применением только контактных модулей El Ochito® – от -65°C до +125°C

Волновое сопротивление канала – 100 Ом

Рабочий ток – 1.5 А

Напряжение пробоя – 500 В

Сопротивление изоляции – не менее 200 МОм

Срок службы – 500 циклов

Применяемый кабель – 963-033-26

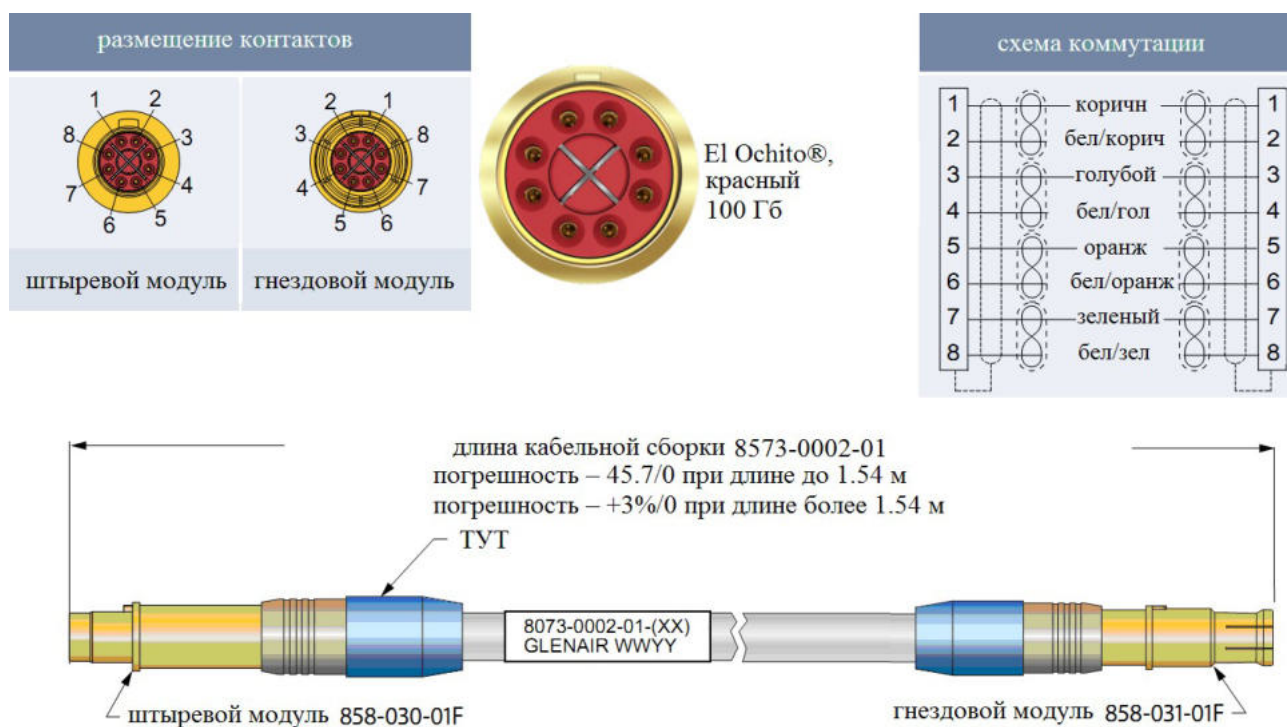

Информация для заказа

Базовая серия	8573-0002-01	-36
Длина кабельной сборки, в дюймах		
Минимальная длина – 12 дюймов		
Шаг длины – 1 дюйм		

Тест-адаптеры и тестовые кабельные сборки GLENAIR на базе контактов El Ochito®

Компания GLENAIR предлагает к поставке тест-адаптеры и кабельные сборки для проверки каналов ETHERNET (Cat6a) с применением контактов El Ochito®. Применение тест-адаптеров позволяет предотвратить повреждения дорогостоящих кабелей и контактов El Ochito® при проведении регламентных работ

Тест-адаптеры разработаны для применения **ТОЛЬКО** с соединителями серии 23 «SuperNine®»



тест-адаптер для розетки

тест-адаптер для вилки

Тест-адаптеры для розеток (239-203PP и 239-203PS): полиэфиримидная смола, натуральный цвет, поляризация универсальная

Тест-адаптеры для вилок (239-203RP и 239-203RS): изолятор – полиэфиримидная смола, корпус – алюминий/голубое анодирование, поляризация N, A, B, C, D, E

Порядок установки:

Установите тест-адаптер на соответствующий соединитель MIL-DTL-38999, серия 3, проверьте соосность контактных окон, установите замонтированный контакт El Ochito® в соответствующее окно тест-адаптера (установка/извлечение не требует применения специализированного инструмента)

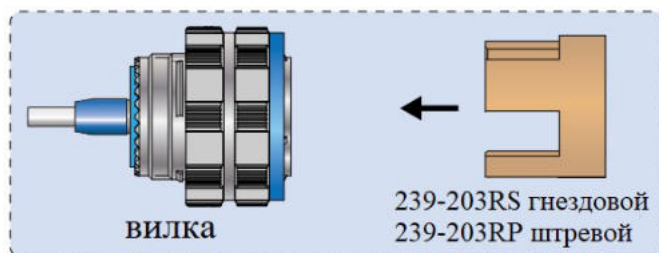

вилка

239-203RS гнездовой
239-203RP штепсельной



адаптер для вилок

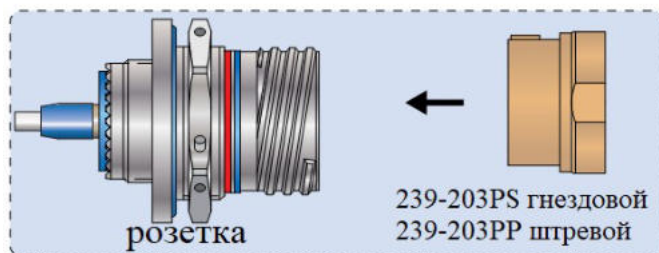

розетка

239-203PS гнездовой
239-203PP штепсельной



адаптер для розеток

Информация для заказа тест-адаптеров

Базовая серия	239-203	-P	S	19-18
Тип корпуса адаптера:				
P – вилка				
R – розетка				
Индекс типа изолятора:				
P – штыревой				
S – гнездовой				
Контактная схема – 9G5, 11-1, 13-14, 17-2, 17-22, 17-60, 17-75, 19-4, 19-17, 19-18, 21-75, 23-5, 23-6, 25-7, 25-8, 25-17, 25-20, 25-26, 25-41, 25-46				
ВНИМАНИЕ! Изоляторы с контактными схемами 9G5, 11-1, 13-14, 17-2 не имеют удерживающих клипс				

Размеры тест-адаптеров

859-117P			859-118S		
Размер корпуса	A		Размер корпуса	A	
09	16.5		09	18.0	
11	19.8		11	21.6	
17	30.6		17	32.3	
19	32.1		19	33.9	
21	35.3		21	37.1	
23	38.6		23	40.3	
25	41.5		25	43.5	
859-132P			859-133S		
Размер корпуса	A		Размер корпуса	A	
09	18.0		09	16.5	
11	21.6		11	19.8	
17	32.3		17	30.6	
19	33.9		19	32.1	
21	37.1		21	35.3	
23	40.3		23	38.6	
25	43.5		25	41.5	

Кабельные сборки®, серия 8575-0001, на базе октаксиальных контактных модулей # 8 SpeedMaster

Информация для заказа

Базовая серия	8575-0001	-A	C	-1	-12
Сторона 1: А – штыревой модуль (858-101 SpeedMaster) В – гнездовой модуль (858-100 SpeedMaster)					
Сторона 2: А – штыревой модуль (858-101 SpeedMaster) В – гнездовой модуль (858-100 SpeedMaster) С – вилка RJ45 N – свободный конец					
Индекс применяемых проводов:					
1 – 963-003-24					
2 – 963-003-26					
4 – 963-037					
5 – 963-033-24					
6 – 963-033-26					
Длина кабельной сборки, в дюймах					
Минимальная длина – 12 дюймов					
Шаг длины – 1 дюйм					

ВНИМАНИЕ! В кабельных сборках 8575-0001 НЕ ПРИМЕНЯЕТСЯ сочетание контактных модулей типа «АА» или «ВВ»



схемы коммутации



Соединители с фильтр контактами, серия 240-383

С фильтры (емкостные)

								Класс фильтра	Напряжение	Емкость, пФ
								X	250 В	80000 – 120000
								Y	250 В	40000 – 60000
								Z	250 В	30000 – 45000
								A	500 В	19000 – 28000
								B	500 В	16000 – 22500
Затухание, дБ Min, 25°C								C	500 В	9000 – 16500
Частота, МГц	A	B	C	D	E	F	G	Класс фильтра	Напряжение	Емкость, пФ
1	6	5	3	–	–	–	–	E	500 В	1650 – 2500
10	24	23	16	8	4	–	–	F	500 В	400 – 650
100	41	39	35	28	21	10	5	G	500 В	200 – 300
500 – 1000	50	49	46	41	34	23	17	J	500 В	35 – 60

Pi фильтры (индукционные)

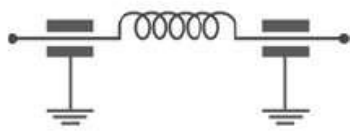
								Класс фильтра	Напряжение	Емкость, пФ
								X	250 В	160000 – 240000
								Y	250 В	80000 – 120000
								Z	250 В	60000 – 90000
								A	500 В	38000 – 56000
								B	500 В	32000 – 45000
Затухание, дБ Min, 25°C								C	500 В	18000 – 33000
Частота, МГц	A	B	C	D	E	F	G	Класс фильтра	Напряжение	Емкость, пФ
1	10	8	5	1	–	–	–	E	500 В	3300 – 5000
10	40	35	25	14	8	2	0.8	F	500 В	800 – 1300
100	62	60	57	50	40	15	13	G	500 В	400 – 600
500 – 1000	66	62	60	58	52	32	22	J	500 В	70 – 120

Частота, МГц	Затухание, дБ, min
100	90
200	88
300	88
400	87
800	85
1 000	85
1 500	76
2 000	70
3 000	69
4 000	68
6 000	66
10 000	65

Размеры шпилек контактов для печатного монтажа

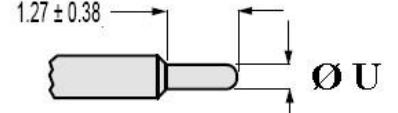
Калибр контакта	Ø U (диаметр шпильки)	
# 22D	0.46 – 0.53	 <p>контакты # 12 и # 16</p>
# 20	0.74 – 0.79	
# 16	0.97 – 1.07	 <p>контакты # 22D и # 20</p>
# 12	2.34 – 2.44	
# 8 (силовой)	4.52 – 4.62	

ВНИМАНИЕ! Извлекаемые обжимные ГНЕЗДОВЫЕ контакты для розеток с фильтр контактами серии 240-383R и 240-383S поставляются в комплекте

12 – M39029/57-359 (850-003-12-359), # 16 – M39029/57-358 (850-003-16-358),

20 – M39029/57-357 (850-003-20-357), # 22 – M39029/57-354 (850-003-22-354)

поставляются по отдельному заказу

ВНИМАНИЕ! Герметичные модификации розеток (исполнение H2) имеют иные размеры, требуется консультация по размерам и поставкам

Контактные схемы соединителей для применения с фильтр-контактами

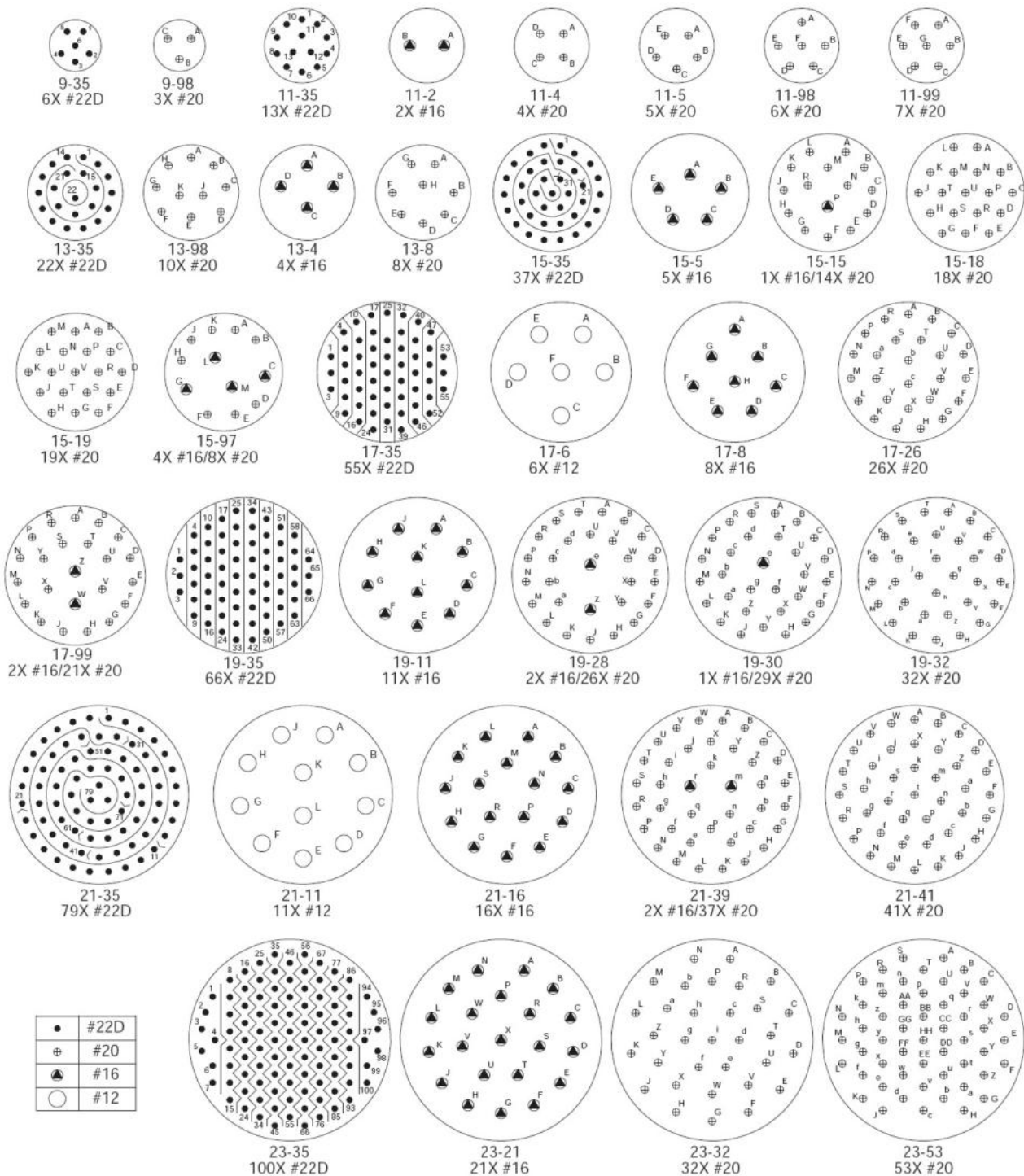

Контактные схемы соединителей для применения с фильтр-контактами

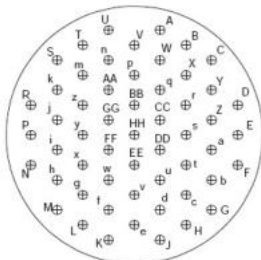

23-55
55X #20

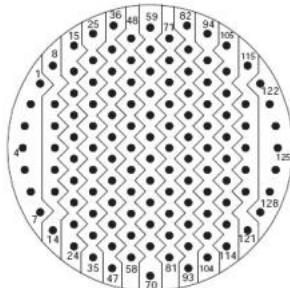

25-35
128X #22D

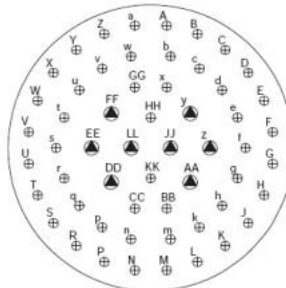

25-4
8X #16/48X #20

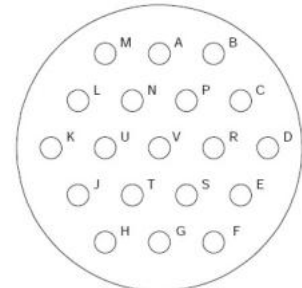

25-19
19X #12

●	#22D
⊕	#20
▲	#16
○	#12

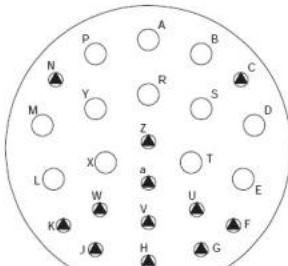

25-24
12X #12/12X #16

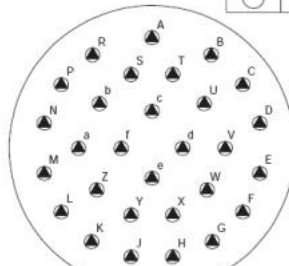

25-29
29X #16

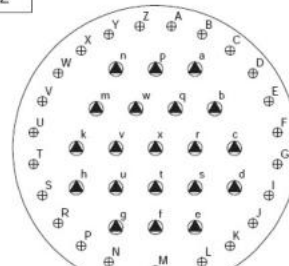

25-43
20X #16/23X #20

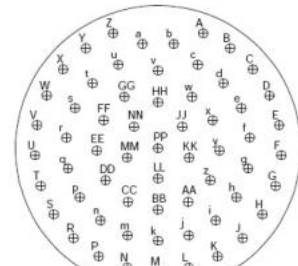

25-61
61X #20

**Соединители с фильтр контактами, серия 240-383
под пайку проводов и печатный монтаж**

Информация для заказа

Базовая серия	240-383	W	ME	15-35	P	S	P	A	M	H
Тип корпуса:										
P – вилка с контактами под пайку проводов										
W – розетка с квадратным фланцем с контактами под пайку или печатный монтаж										
J – розетка с контргайкой с контактами под пайку или печатный монтаж										
Материал/покрытие:										
ME – алюминий/никель										
MT – алюминий/никель PTFE										
NF – алюминий/кадмий, никель										
ZL – нержавеющая сталь/никель										
ZN – алюминий/оливково серый цинк-никель										
ZR – алюминий/черный цинк-никель										
XM – композит/никель (интегрированные крепления, тип С и М, НЕ ПРИМЕНЯЮТСЯ)										
XMT – композит/никель-PTFE (интегрированные крепления, тип С и М, НЕ ПРИМЕНЯЮТСЯ)										
XW – композит/кадмий (интегрированные крепления, тип С и М, НЕ ПРИМЕНЯЮТСЯ)										
ТОЛЬКО для герметичных розеток										
H2 – нержавеющая сталь/никель (требуется консультация)										
Контактная схема										
Тип контакта:										
P – штырь										
S – гнездо										
Тип монтажа контактов:										
S – контакты под пайку проводов для вилок и розеток										
P – контакты под печатный монтаж, ТОЛЬКО для розеток, тип W, тип J										
Тип фильтра – С, P										
Класс фильтра – X, Y, Z, A, B, C, D, E, F, G, J										
Тип монтажных отверстий, ТОЛЬКО для розеток с квадратным фланцем, тип W:										
S – вытянутые отверстия										
H – цилиндрические гладкие отверстия										
C – интегрированные крепления с дюймовой резьбой 4-40 UNC										
M – интегрированные крепления с метрической резьбой M3										
не указывается – для вилок, тип P, и розеток, тип J										
Поляризация – N, A, B, C, D, E										

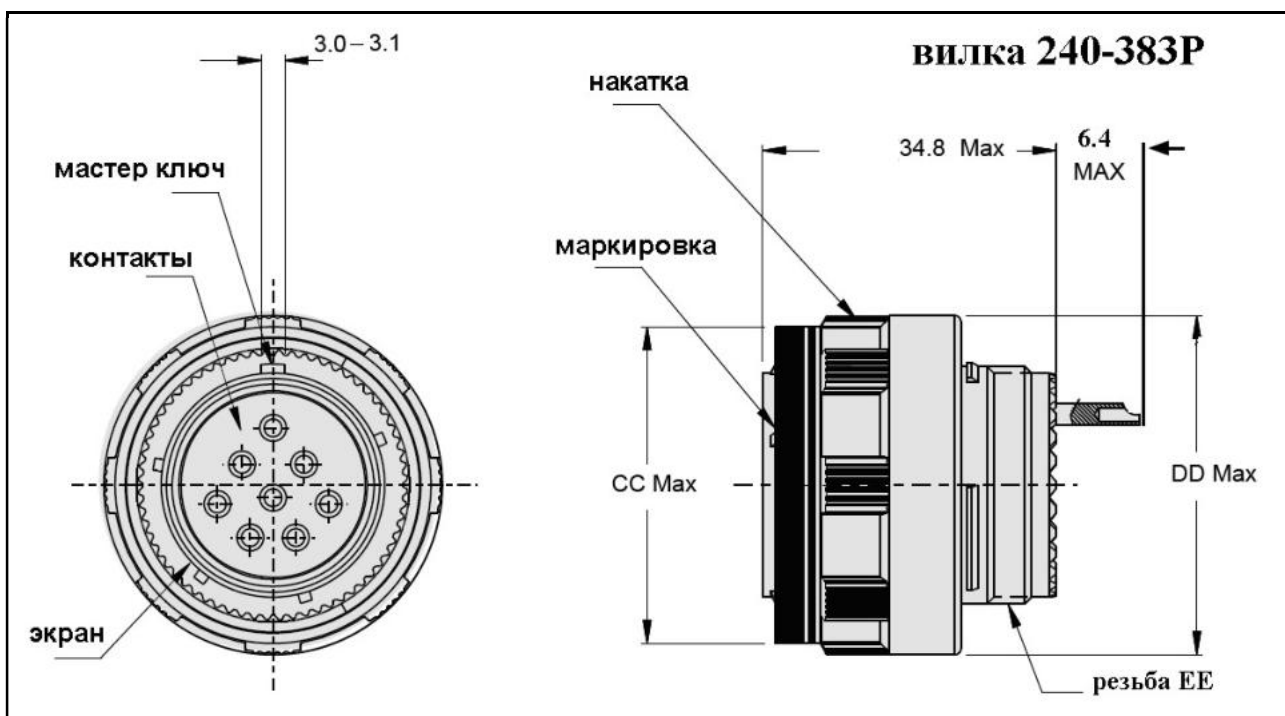

Размер корпуса	Ø CC	Ø DD	Резьба EE
9	20.6	21.8	M12 x 1.0-6g 0.100R
11	23.6	25.0	M15 x 1.0-6g 0.100R
13	28.2	29.4	M18 x 1.0-6g 0.100R
15	31.3	32.5	M22 x 1.0-6g 0.100R
17	34.5	35.7	M25 x 1.0-6g 0.100R
19	37.3	38.5	M28 x 1.0-6g 0.100R
21	40.5	41.7	M31 x 1.0-6g 0.100R
23	43.7	44.9	M34 x 1.0-6g 0.100R
25	46.8	48.0	M37 x 1.0-6g 0.100R

розетка 240-383W

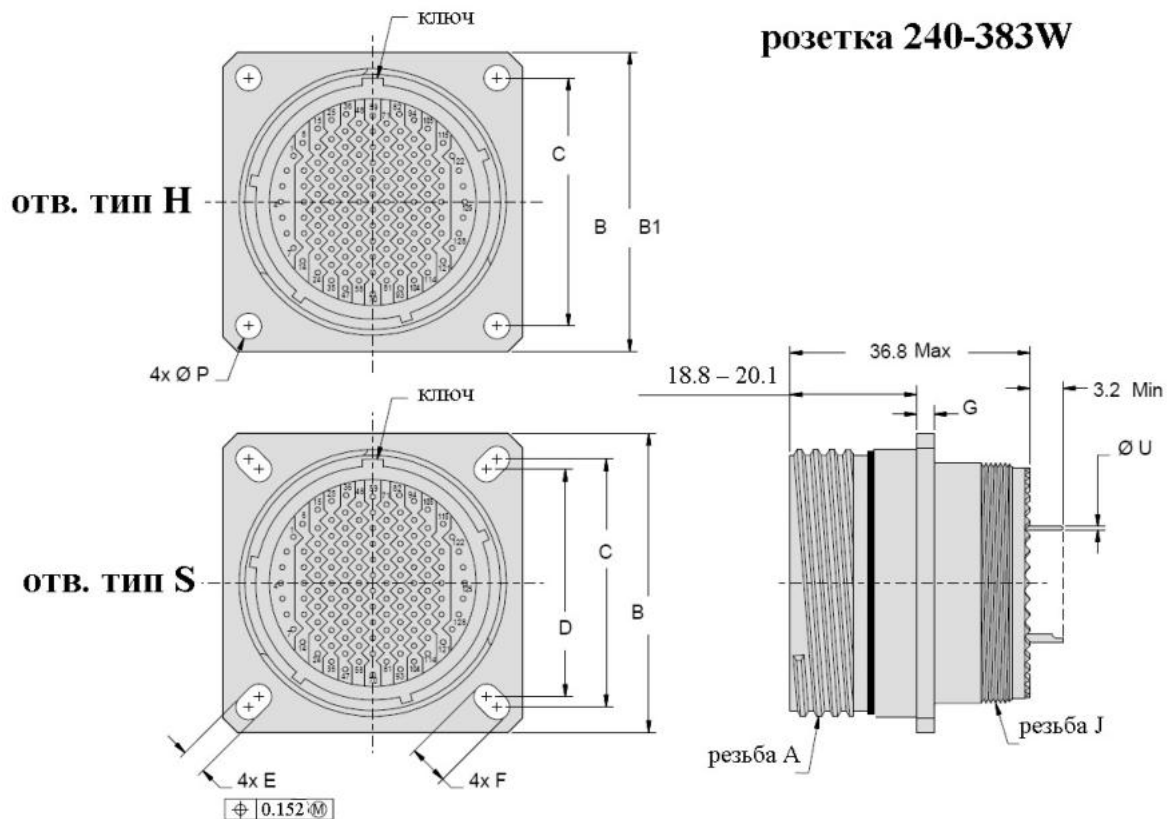

Размер корпуса	Цилиндрические отверстия		Вытянутые отверстия			
	В.	Ø P ± 0.25	С	Д	Е	F
9	23.5 – 24.1	3.3	18.3	15.1	3.0 – 3.5	5.3 – 5.7
11	25.9 – 26.5		20.6	18.3		
13	28.3 – 28.9		23.0	20.6		
15	30.7 – 31.3		24.6	23.0		
17	33.0 – 33.6		27.0	24.6		
19	36.2 – 36.8		29.4	27.0		
21	39.4 – 40.0		31.8	29.4		
23	42.6 – 43.2	4.0	34.9	31.8	3.7 – 4.1	5.9 – 6.4
25	45.7 – 46.3		38.1	34.9		
Размер корпуса	Резьба А -.1P-.3L-TS-2A	G	Интегрированные крепления, B1 ± 0.51		Резьба J x 1.0-6g 0.100R	
9	.6250	2.1 – 3.7	25.9		M12	
11	.7500		28.2		M15	
13	.8750		30.6		M18	
15	1.0000		32.2		M22	
17	1.1875		34.6		M25	
19	1.2500		37.0		M28	
21	1.3750		39.7		M31	
23	1.5000	2.1 – 4.3	43.7		M34	
25	1.6250		46.8		M37	

розетка 240-383J

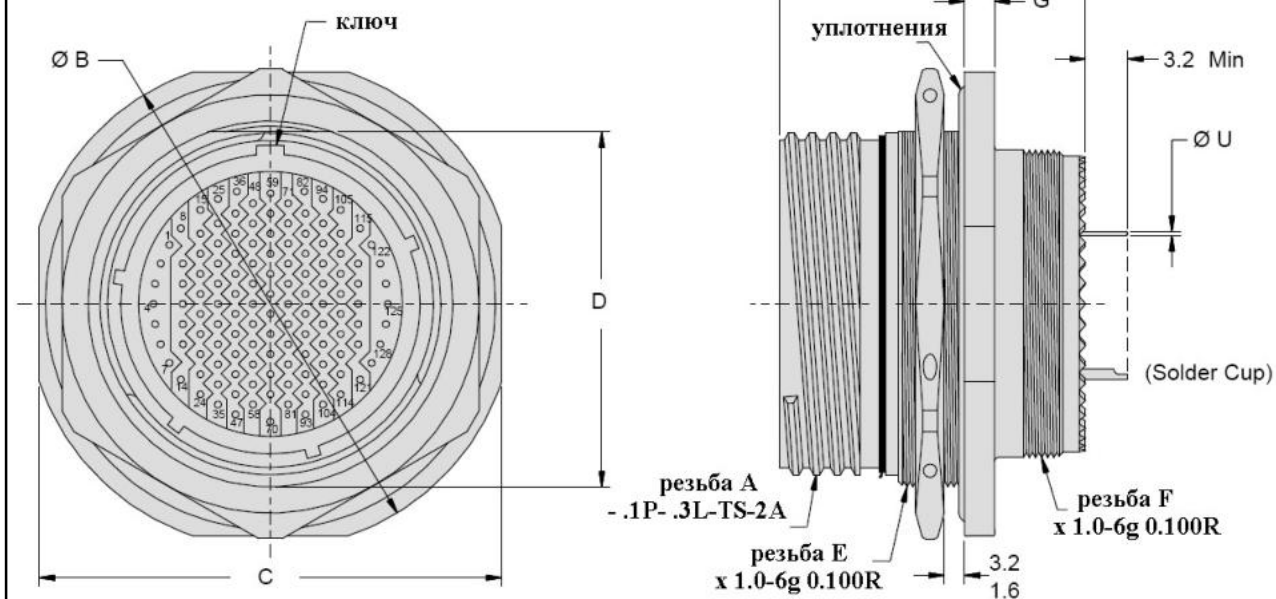

Размер корпуса	Резьба А	Ø В	С	Д	Резьба Е	Резьба F	G
9	.6250	29.9 – 30.5	26.6 – 27.4	16.4 – 16.6	M17	M12	2.1 – 3.1
11	.7500	34.6 – 35.2	31.4 – 32.2	18.9 – 19.2	M20	M15	
13	.8750	37.8 – 38.4	34.5 – 35.3	23.7 – 23.9	M25	M18	
15	1.000	41.0 – 41.6	37.7 – 38.5	26.8 – 27.1	M28	M22	
17	1.1875	44.2 – 44.8	40.9 – 41.7	30.0 – 30.3	M32	M25	2.9 – 3.9
19	1.2500	48.9 – 49.5	45.6 – 46.4	33.2 – 33.4	M35	M28	
21	1.3750	52.1 – 52.7	48.8 – 49.6	36.3 – 36.6	M38	M31	
23	1.5000	55.3 – 55.9	52.0 – 52.8	39.5 – 39.8	M41	M34	
25	1.6250	58.4 – 59.0	55.2 – 56.0	42.7 – 43.0	M44	M37	

Соединители с фильтр контактами, серия 240-383

для применения с извлекаемыми гнездовыми обжимными контактами

Информация для заказа

Базовая серия	240-383	Q	ME	15-35	P	C	P	A	M	N
Тип корпуса:										
Q – вилка										
R – розетка с квадратным фланцем										
S – розетка с контргайкой										
Материал/покрытие:										
ME – алюминий/никель										
MT – алюминий/никель PTFE										
NF – алюминий/кадмий, никель										
ZL – нержавеющая сталь/никель										
ZN – алюминий/оливково серый цинк-никель										
ZR – алюминий/черный цинк-никель										
XM – композит/никель (интегрированные крепления, тип C и M, НЕ ПРИМЕНЯЮТСЯ)										
XMT – композит/никель-PTFE (интегрированные крепления, тип C и M, НЕ ПРИМЕНЯЮТСЯ)										
XW – композит/кадмий (интегрированные крепления, тип C и M, НЕ ПРИМЕНЯЮТСЯ) ТОЛЬКО для герметичных розеток										
H2 – нержавеющая сталь/никель (требуется консультация)										
Контактная схема										
Тип контакта:										
P – штырь										
S – гнездо										
Тип монтажа контактов:										
C – для применения с извлекаемыми гнездовыми обжимными контактами										
Тип фильтра – C, P										
Класс фильтра – X, Y, Z, A, B, C, D, E, F, G, J										
Тип монтажных отверстий, ТОЛЬКО для розеток с квадратным фланцем, тип R:										
S – вытянутые отверстия										
H – цилиндрические гладкие отверстия										
C – интегрированные крепления с дюймовой резьбой 4-40 UNC										
M – интегрированные крепления с метрической резьбой M3										
не указывается – для вилок, тип Q, и розеток, тип S										
Поляризация – N, A, B, C, D, E										

Вилка 240-383Q

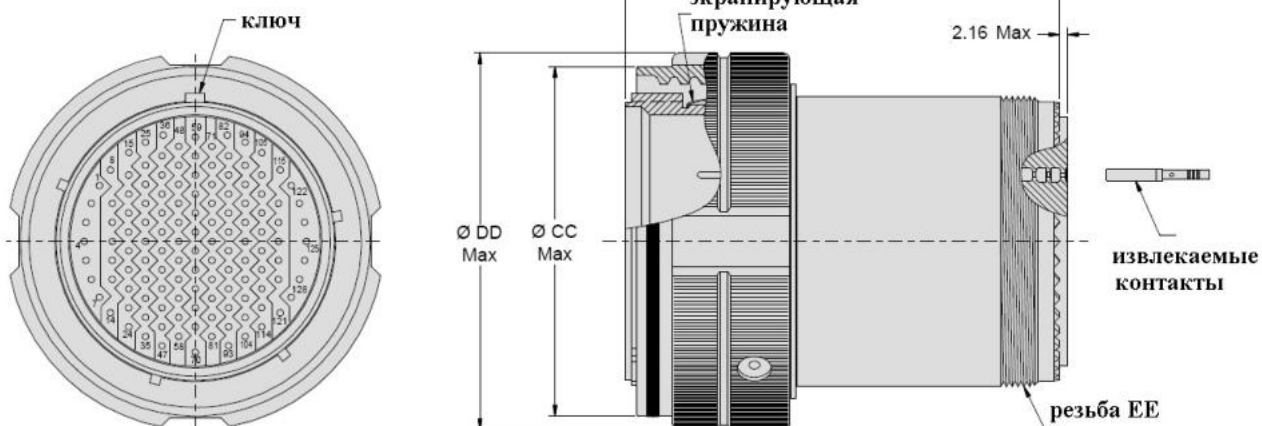

Размер корпуса	Ø CC	Ø DD	Резьба EE
9	20.6	21.8	M12 x 1.0-6g 0.100R
11	23.6	25.0	M15 x 1.0-6g 0.100R
13	28.2	29.4	M18 x 1.0-6g 0.100R
15	31.3	32.5	M22 x 1.0-6g 0.100R
17	34.5	35.7	M25 x 1.0-6g 0.100R
19	37.3	38.5	M28 x 1.0-6g 0.100R
21	40.5	41.7	M31 x 1.0-6g 0.100R
23	43.7	44.9	M34 x 1.0-6g 0.100R
25	46.8	48.0	M37 x 1.0-6g 0.100R

розетка 240-383R

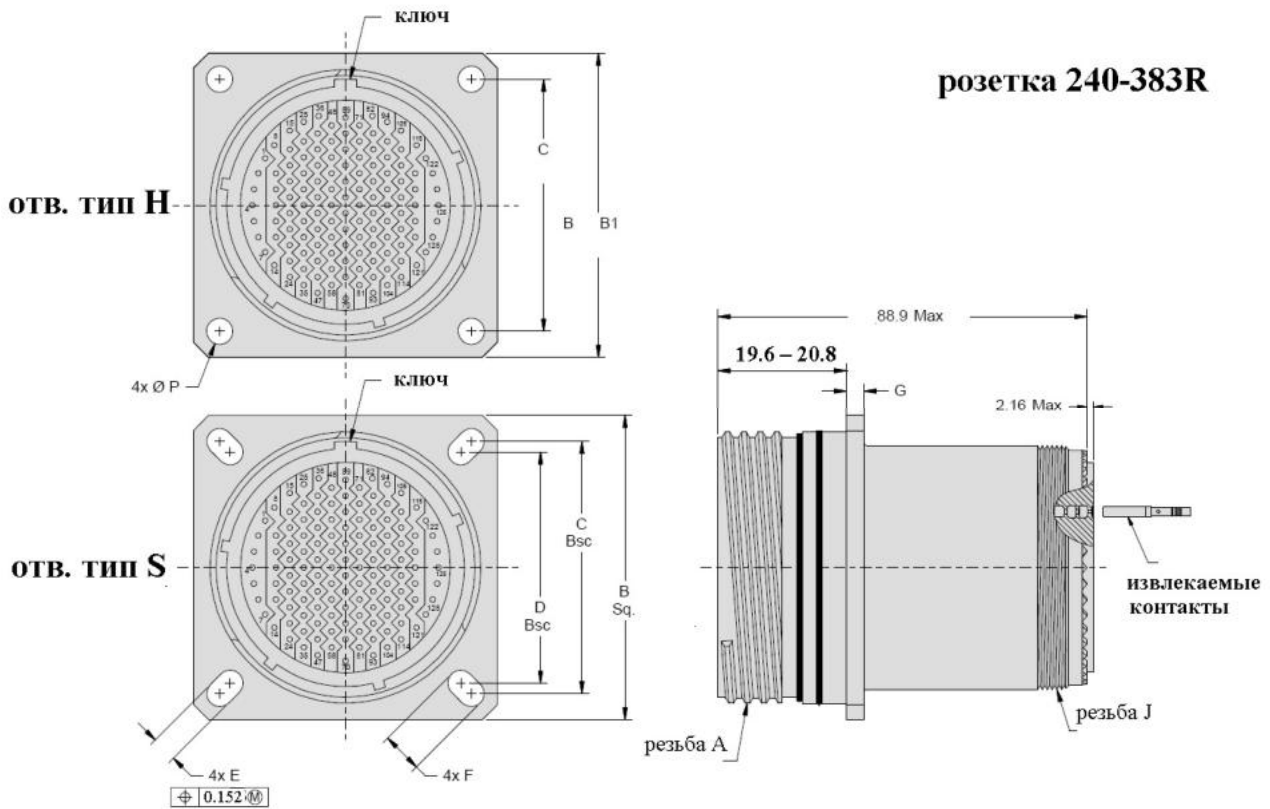

Размер корпуса	Цилиндрические отверстия		Вытянутые отверстия			
	B	Ø P ± 0.25	C	D	E	F
9	23.5 – 24.1	3.3	18.3	15.1	3.0 – 3.5	5.3 – 5.7
11	25.9 – 26.5		20.6	18.3		4.7 – 5.1
13	28.3 – 28.9		23.0	20.6		
15	30.7 – 31.3		24.6	23.0		
17	33.0 – 33.6		27.0	24.6		
19	36.2 – 36.8		29.4	27.0		
21	39.4 – 40.0		31.8	29.4		
23	42.6 – 43.2	4.0	34.9	31.8	3.7 – 4.1	5.9 – 6.4
25	45.7 – 46.3		38.1	34.9		
Размер корпуса	Резьба А -.1P-.3L-TS-2A	G	Интегрированные крепления, B1 ± 0.51	Резьба J x 1.0-6g 0.100R		
9	.6250	2.1 – 3.7	25.9	M12		
11	.7500		28.2	M15		
13	.8750		30.6	M18		
15	1.0000		32.2	M22		
17	1.1875		34.6	M25		
19	1.2500		37.0	M28		
21	1.3750		2.1 – 4.3	39.7	M31	
23	1.5000	43.7		M34		
25	1.6250	46.8		M37		

розетка 240-383S

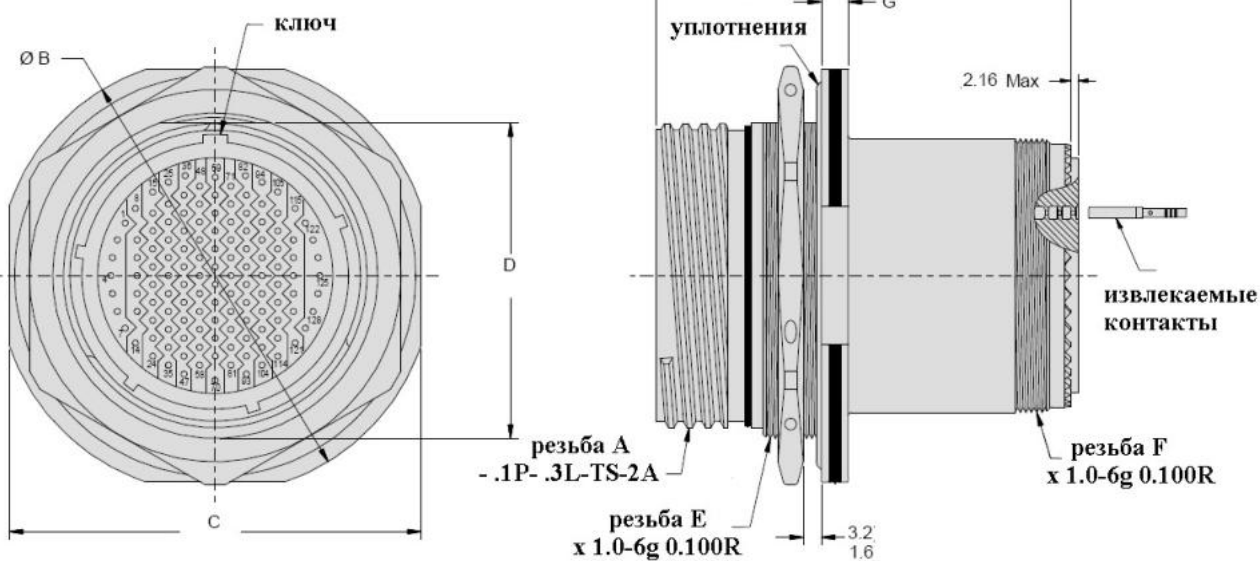

Размер корпуса	Резьба А	Ø В	С	Д	Резьба Е	Резьба F	G
9	.6250	29.9 – 30.5	26.6 – 27.4	16.4 – 16.6	M17	M12	2.1 – 3.1
11	.7500	34.6 – 35.2	31.4 – 32.2	18.9 – 19.2	M20	M15	
13	.8750	37.8 – 38.4	34.5 – 35.3	23.7 – 23.9	M25	M18	
15	1.000	41.0 – 41.6	37.7 – 38.5	26.8 – 27.1	M28	M22	
17	1.1875	44.2 – 44.8	40.9 – 41.7	30.0 – 30.3	M32	M25	
19	1.2500	48.9 – 49.5	45.6 – 46.4	33.2 – 33.4	M35	M28	2.9 – 3.9
21	1.3750	52.1 – 52.7	48.8 – 49.6	36.3 – 36.6	M38	M31	
23	1.5000	55.3 – 55.9	52.0 – 52.8	39.5 – 39.8	M41	M34	
25	1.6250	58.4 – 59.0	55.2 – 56.0	42.7 – 43.0	M44	M37	

Розетки с фильтр контактами, серия 240-383
с двойным фланцем, с контактами под печатный монтаж
все монтажные отверстия с дюймовой резьбой 4-40 UNC

Информация для заказа

Базовая серия	240-383	D	ME	15-35	S	P	C	A	N	N
Тип корпуса:										
D – розетка с квадратным фланцем										
E – розетка с контргайкой										
Материал/покрытие:										
ME – алюминий/никель										
MT – алюминий/никель PTFE										
NF – алюминий/кадмий, никель										
ZL – нержавеющая сталь/никель										
ZN – алюминий/оливково серый цинк-никель										
ZR – алюминий/черный цинк-никель										
XM – композит/никель (интегрированные крепления, тип C и M, НЕ ПРИМЕНЯЮТСЯ)										
XMT – композит/никель-PTFE (интегрированные крепления, тип C и M, НЕ ПРИМЕНЯЮТСЯ)										
XW – композит/кадмий (интегрированные крепления, тип C и M, НЕ ПРИМЕНЯЮТСЯ) ТОЛЬКО для герметичных розеток										
H2 – нержавеющая сталь/никель (требуется консультация)										
Контактная схема										
Тип контакта:										
P – штырь										
S – гнездо										
Тип монтажа контактов:										
P – контакты под печатный монтаж										
Тип фильтра – C, P										
Класс фильтра – X, Y, Z, A, B, C, D, E, F, G, J										
N – обязательный индекс										
Поляризация – N, A, B, C, D, E										

розетка 240-383D

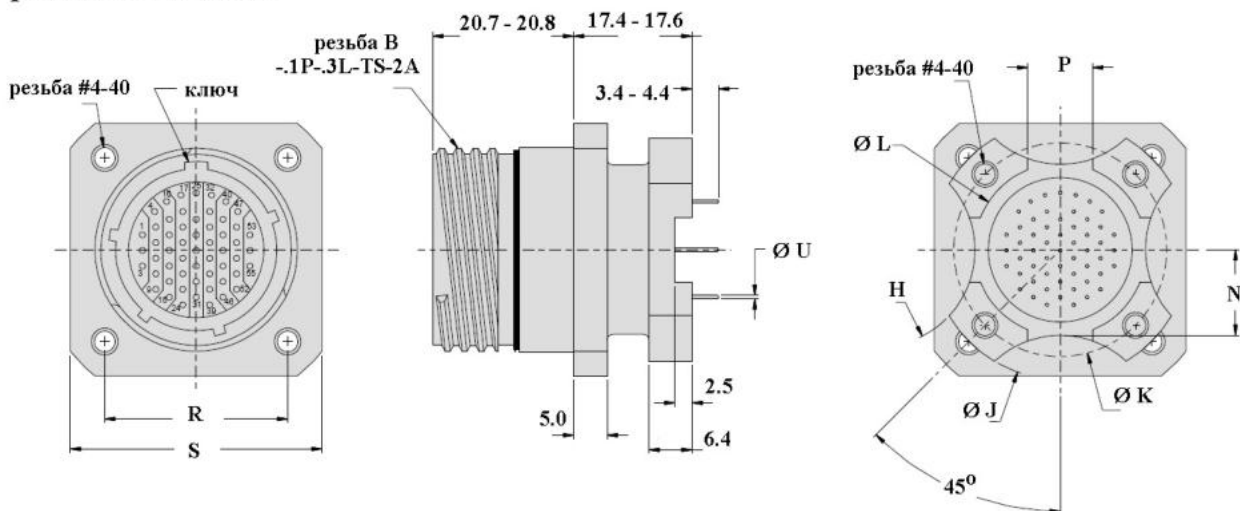

Размер корпуса	Резьба В	P ± 0.25	R	S ± 0.30	Ø J ± 0.13	Ø K	Ø L ± 0.13	H ± 0.51	N ± 0.51
9	.6250	5.7	18.3	23.8	25.8	19.1	13.5	5.7	7.0
11	.7500	6.4	20.6	30.0	27.0	21.6	15.1	6.4	7.4
13	.8750	6.4	23.0	32.4	31.8	25.2	18.3	9.5	9.4
15	1.0000	8.2	24.6	34.8	34.9	28.4	21.4	11.1	11.2
17	1.1875	9.5	27.0	37.1	38.1	31.4	25.4	14.3	12.6
19	1.2500	12.7	29.4	40.3	41.3	35.0	28.6	22.2	13.7
21	1.3750	14.3	31.8	43.5	44.5	37.8	31.5	29.7	15.9
23	1.5000	17.5	34.9	46.7	47.6	41.1	33.7	31.8	16.8
25	1.6250	19.1	38.1	49.8	50.8	44.3	36.9	34.9	18.8

розетка 240-383E

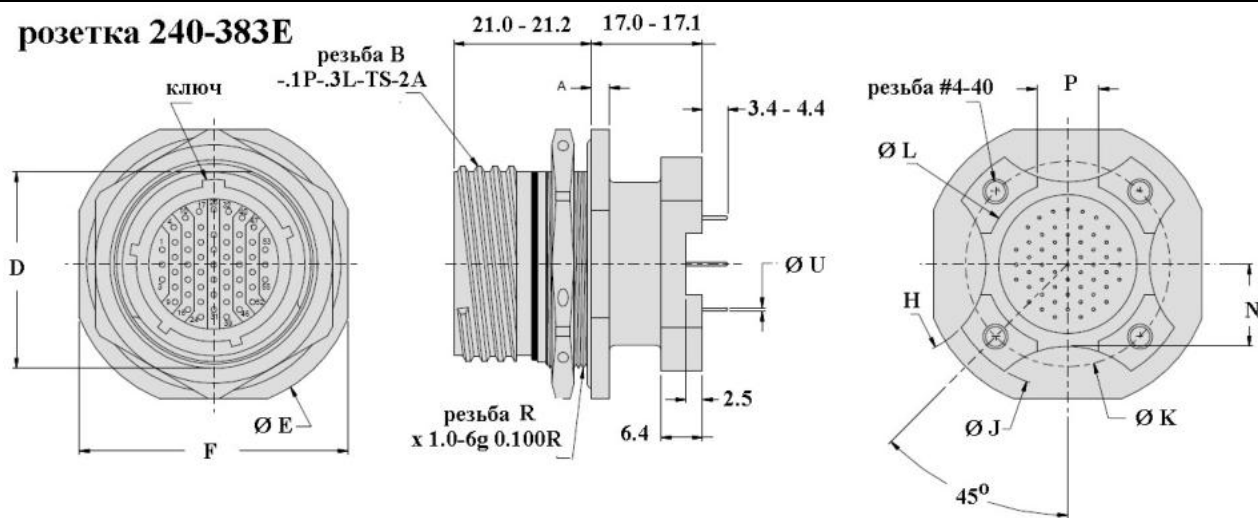

Размер корпуса	Резьба В	D ± 0.13	Ø E ± 0.30	F ± 0.40	P ± 0.25	A
9	.6250	16.5	30.2	27.0	5.7	2.1 – 3.1
11	.7500	19.1	34.9	31.8	6.4	
13	.8750	23.8	38.1	34.9	6.4	
15	1.0000	26.9	41.3	38.1	8.2	
17	1.1875	30.1	44.5	41.3	9.5	
19	1.2500	33.3	49.2	46.0	12.7	2.9 – 3.9
21	1.3750	36.5	52.4	49.2	14.3	
23	1.5000	39.7	55.6	52.4	17.5	
25	1.6250	42.8	58.7	55.6	19.1	
Размер корпуса	Резьба R	Ø J ± 0.13	Ø K	Ø L ± 0.13	H ± 0.51	N ± 0.51
9	M17	25.8	19.1	13.5	5.7	7.0
11	M20	27.0	21.6	15.1	6.4	7.4
13	M25	31.8	25.2	18.3	9.5	9.4
15	M28	34.9	28.4	21.4	11.1	11.2
17	M32	38.1	31.4	25.4	14.3	12.6
19	M35	41.3	35.0	28.6	22.2	13.7
21	M38	44.5	37.8	31.5	29.7	15.9
23	M41	47.6	41.1	33.7	31.8	16.8
25	M44	50.8	44.3	36.9	34.9	18.8

Технологические переходники с фильтр контактами, серия 240-383В
тип корпуса – вилка/розетка, тип контактов – штырь/гнездо и гнездо/штырь

Информация для заказа

Базовая серия	240-383В	ME	15-35	PS	P	A	N	N
Материал/покрытие:								
ME – алюминий/никель								
MT – алюминий/никель PTFE								
NF – алюминий/кадмий, никель								
ZL – нержавеющая сталь/никель								
ZN – алюминий/оливково серый цинк-никель								
ZR – алюминий/черный цинк-никель								
Контактная схема								
Тип контакта:								
PS – штырь со стороны вилки								
SP – гнездо со стороны вилки								
Тип фильтра – C, P								
Класс фильтра – X, Y, Z, A, B, C, D, E, F, G, J								
N – обязательный индекс								
Поляризация – N, A, B, C, D, E, U (универсальная)								

технологический переходник 240-383В

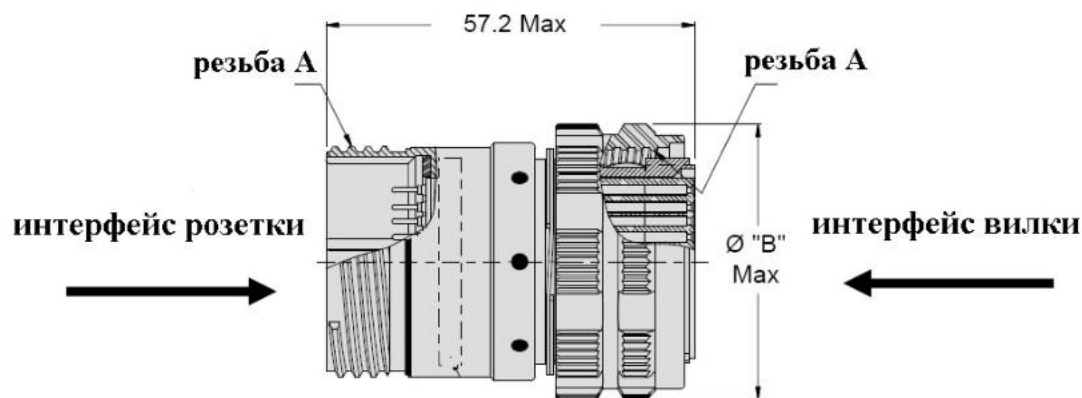

Размер корпуса	Резьба А	Ø В Max
9/09	.6250	21.8
11	.7500	25.0
13	.8750	29.4
15	1.0000	32.5
17	1.1875	35.7
19	1.2500	38.5
21	1.3750	41.7
23	1.5000	44.9
25	1.6250	48.0

Соединители модельного ряда «SuperNine®» для применения с оптическими контактами (одномодовое и мультимодовое волокна)



- Корпус контакта – нержавеющая сталь;
- Прецизионная керамическая центрирующая втулка, стандартное исполнение;
- Опционально – центрирующая втулка из нержавеющей стали;
- Защитная втулка – резьбовое крепление;
- Окна # 16 изоляторов соединителей унифицированы для применения оптических контактов # 16 (M29504) и электрических контактов # 16 (M39029). Допускается применение гибридных контактных схем;
- Размерная погрешность 0.00004 мкм на дюйм;

Контактные схемы стандартной плотности

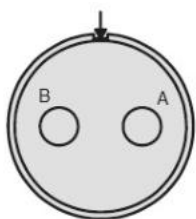

контактная схема
11 - 2

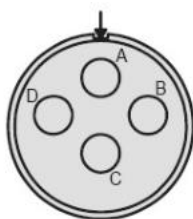

контактная схема
13 - 4



контактная схема
15 - 97

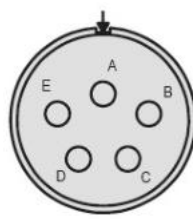

контактная схема
15 - 5

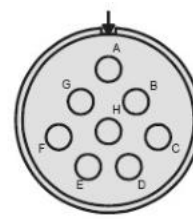

контактная схема
17 - 8

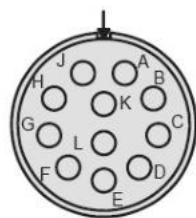

контактная схема
19 - 11

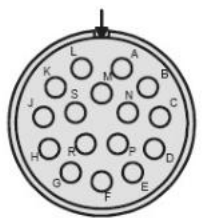

контактная схема
21 - 16

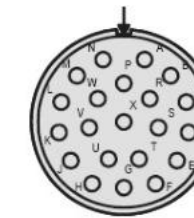

контактная схема
23 - 21



контактная схема
25 - 29



контактная схема
25 - 37

Контактная схема	Общее количество контактов	Калибр и количество оптических контактов	
		# 20	# 16
11-02	2		2
13-04	4		4
15-05	5		5
15-97	12	8	4
17-08	8		8
19-11	11		11
21-16	16		16
23-21	21		21
25-29	29		29
25-37	37		37

Оптические контакты поставляются по отдельному заказу

Информация для заказа оптических контактов # 16

Базовая серия	181	-001	-126	К
Тип контакта:				
001 – гнездовой (модификация 1)				
002 – штыревой (модификация 1)				
009 – гнездовой (модификация 2)				
010 – штыревой (модификация 2)				
Индекс применяемого оптоволокна – см. таблицу				
Индекс модификации центрирующей втулки для гнездового контакта:				
не указывается – керамическая втулка				
К – стальная втулка				
Для штыревого контакта центрирующие втулки не применяются				

Информация для дополнительного заказа

Дополнительные аксессуары для оптических контактов 181-001, 181-002, 181-035, 181-036	
Обозначение	Описание
181-001-S	Керамическая центрирующая втулка
181-001-K	Центрирующая втулка из нержавеющей стали
181-001-C	Защитная втулка
187-019	Транспортировочный наконечник для контактов
187-029	Транспортировочный наконечник для гнездовых контактов (поверх защитной втулки)
182-001P или 182-001PW	Ручной полирующий инструмент для штыревых контактов
182-001S или 182-001SW	Ручной полирующий инструмент для гнездовых контактов

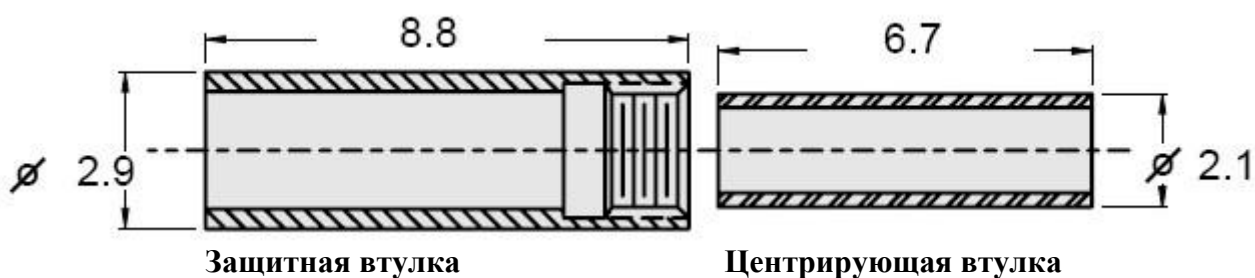

**Обозначения оптических контактов # 16 в соответствии с размерами оптоволокна
Модификация 1**

Обозначение	Параметры оптоволокна сердечник/оболочка	Диаметр А (мкм)	Обозначение по МП М29504/Х-XXXX
Гнездовые контакты # 16, М29504/05, модификация 1			
181-001-125	9/125 (одномодовое)	125.5	М29504/05-4237
181-001-126S	9/125 (одномодовое)	126	М29504/05-4238
181-001-126	50/125 и 62.5/125	126	М29504/05-4239
181-001-127	50/125 и 62.5/125	127	М29504/05-4046
181-001-142	100/140	142	М29504/05-4049
181-001-144	100/140	144	М29504/05-4050
181-001-145	100/140	145	отсутствует
181-001-156	62.5/125/155 (полиамидное)	156	М29504/05-4240
181-001-157	62.5/125/155 (полиамидное)	157	М29504/05-4241
181-001-173	100/140/172 (полиамидное)	173	М29504/05-4088
181-001-175	100/140/172 (полиамидное)	175	М29504/05-4242
181-001-231	200/230	231	отсутствует
181-001-236	200/233	236	М29504/05-4243
181-001-286	200/280	286	М29504/05-4244
181-001-448	400/440	448	М29504/05-4245
181-001-533	486/500	533	отсутствует
Штыревые контакты # 16, М29504/04, модификация 1			
181-002-125	9/125 (одномодовое)	125.5	М29504/04-4208
181-002-126S	9/125 (одномодовое)	126	М29504/04-4209
181-002-126	50/125 и 62.5/125	126	М29504/04-4210
181-002-127	50/125 и 62.5/125	127	М29504/04-4040
181-002-142	100/140	142	М29504/04-4043
181-002-144	100/140	144	М29504/04-4044
181-002-145	100/140	145	отсутствует
181-002-156	62.5/125/155 (полиамидное)	156	М29504/04-4211
181-002-157	62.5/125/155 (полиамидное)	157	М29504/04-4212
181-002-173	100/140/172 (полиамидное)	173	М29504/04-4087
181-002-175	100/140/172 (полиамидное)	175	М29504/04-4213
181-002-231	200/230	231	отсутствует
181-002-236	200/233	236	М29504/04-4214
181-002-286	200/280	286	М29504/04-4215
181-002-448	400/440	448	М29504/04-4216
181-002-533	486/500	533	отсутствует

Рекомендуемые монтажные инструменты для извлечения или установки оптических контактов – **М81969/14-03** (или эквивалентные)

ВНИМАНИЕ! Оптические контакты поставляются по отдельному заказу

Гнездовые контакты # 16, M29504/05 (модификация 1)

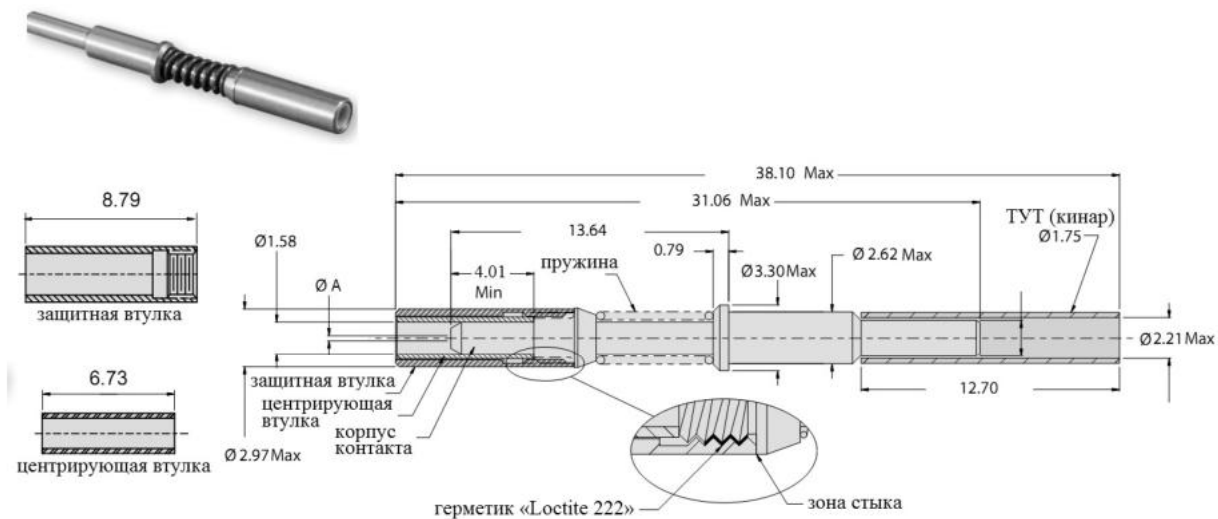

Штырьвые контакты # 16, M29504/04 (модификация 1)

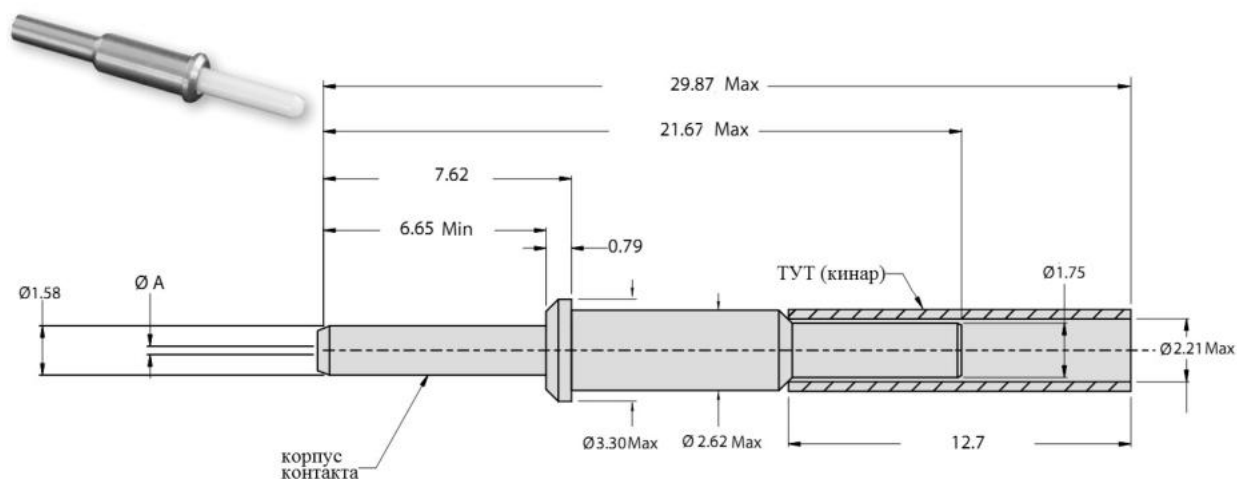

Контакт-пробка # 16, универсальный, обозначение – 181-048-16

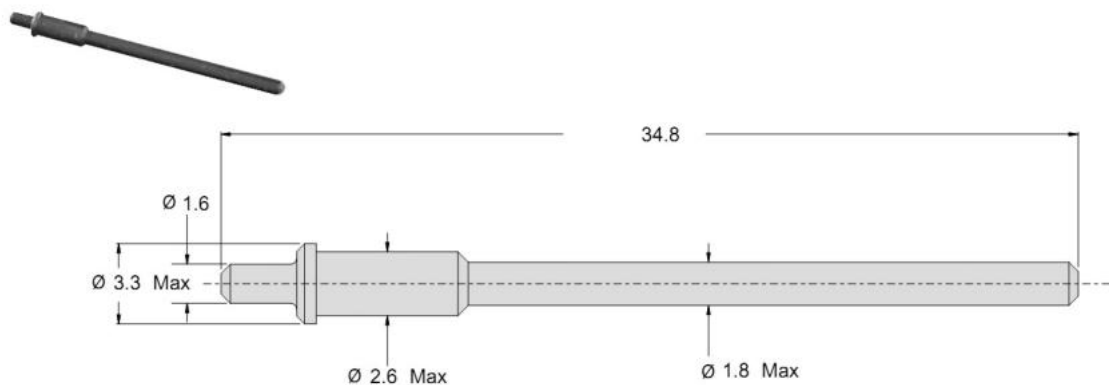

**Обозначения оптических контактов # 16 в соответствии с размерами оптоволокна
Модификация 2**

Обозначение	Параметры оптоволокна сердечник/оболочка	Диаметр А (мкм)	Обозначение по МП М29504/Х-XXXX
Гнездовые контакты # 16, М29504/05, модификация 2			
181-009-125	9/125 (одношовное)	125.5	М29504/05-4247
181-009-126S	9/125 (одношовное)	126.0	М29504/05-4248
181-009-126	50/125 и 62.5/125	126.0	М29504/05-4249
181-009-127	50/125 и 62.5/125	127.0	М29504/05-4250
181-009-142	100/140	142.0	М29504/05-4253
181-009-145	100/140	145.0	М29504/05-4254
181-009-156	62.5/125/155 (полиамидное)	156.0	М29504/05-4251
181-009-157	62.5/125/155 (полиамидное)	157.0	М29504/05-4252
181-009-173	100/140/172 (полиамидное)	173.0	М29504/05-4255
181-009-175	100/140/172 (полиамидное)	175.0	М29504/05-4256
181-009-231	200/230	231.0	отсутствует
181-009-236	200/230	236.0	отсутствует
181-009-286	200/280	286.0	отсутствует
181-009-448	400/440	448.0	отсутствует
Штыревые контакты # 16, М29504/04, модификация 2			
181-010-125	9/125 (одношовное)	125.5	М29504/04-4218
181-010-126S	9/125 (одношовное)	126.0	М29504/04-4219
181-010-126	50/125 и 62.5/125	126.0	М29504/04-4220
181-010-127	50/125 и 62.5/125	127.0	М29504/04-4221
181-010-142	100/140	142.0	М29504/04-4224
181-010-145	100/140	145.0	М29504/04-4225
181-010-156	62.5/125/155 (полиамидное)	156.0	М29504/04-4222
181-010-157	62.5/125/155 (полиамидное)	157.0	М29504/04-4223
181-010-173	100/140/172 (полиамидное)	173.0	М29504/04-4226
181-010-175	100/140/172 (полиамидное)	175.0	М29504/04-4227
181-010-231	200/230	231.0	отсутствует
181-010-233	200/230	233.0	отсутствует
181-010-236	200/230	236.0	отсутствует
181-010-286	200/280	286.0	отсутствует
181-010-448	400/440	448.0	отсутствует

Рекомендуемые монтажные инструменты для извлечения или установки оптических контактов – **М81969/14-03** (или эквивалентные)

ВНИМАНИЕ! Оптические контакты поставляются по отдельному заказу

Гнездовые контакты # 16, M29504/05 (модификация 2)

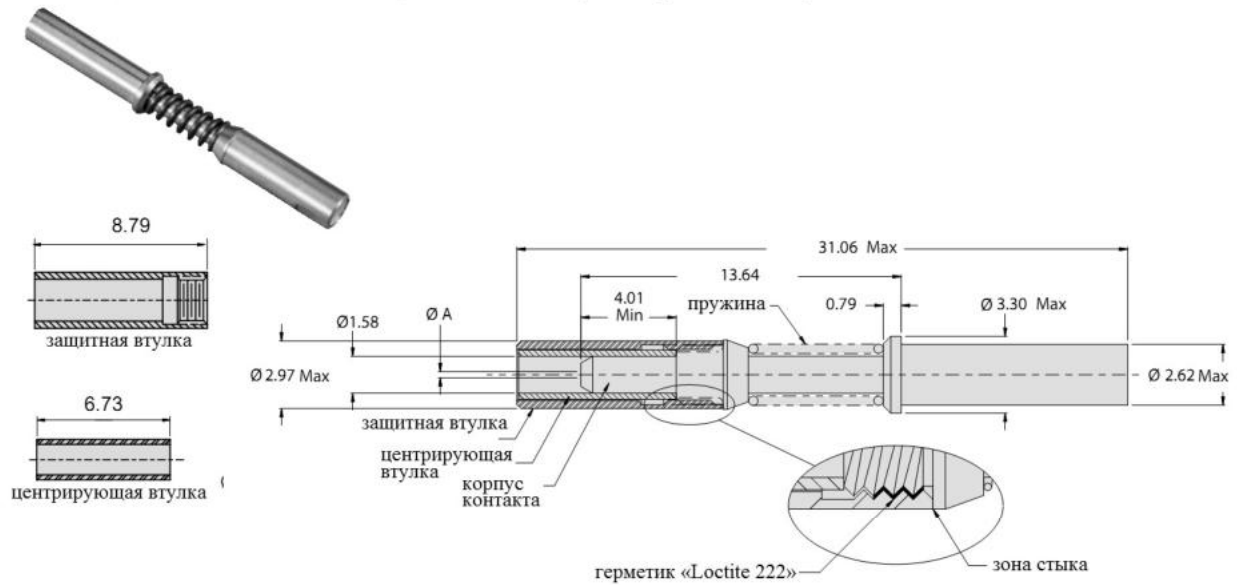

Штырьвые контакты # 16, M29504/04 (модификация 2)

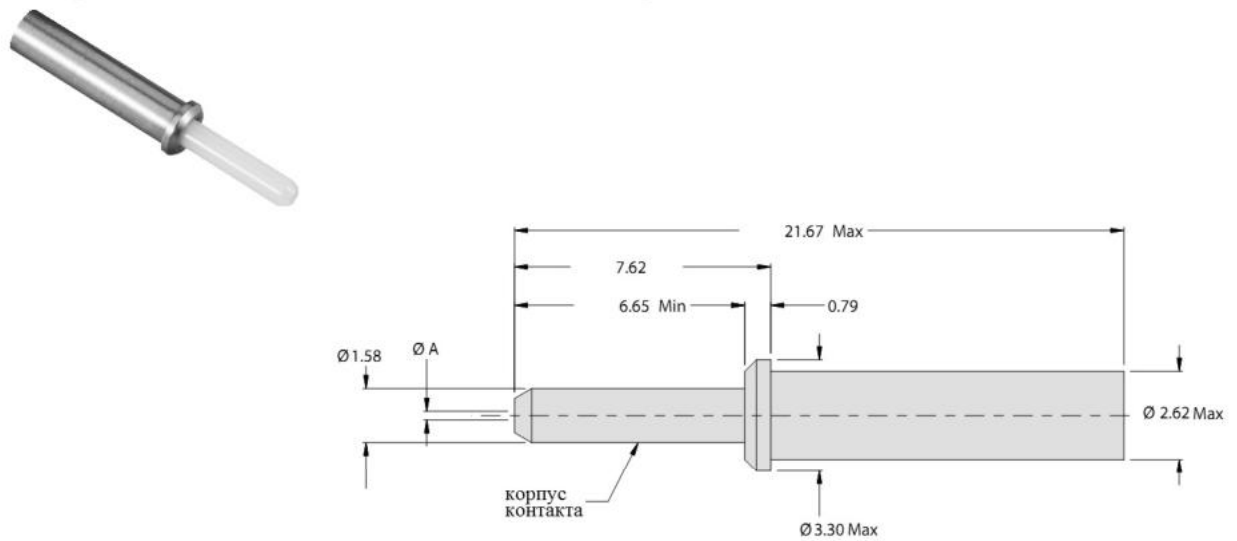

Контакт-пробка # 16, универсальный, обозначение – 181-048-16

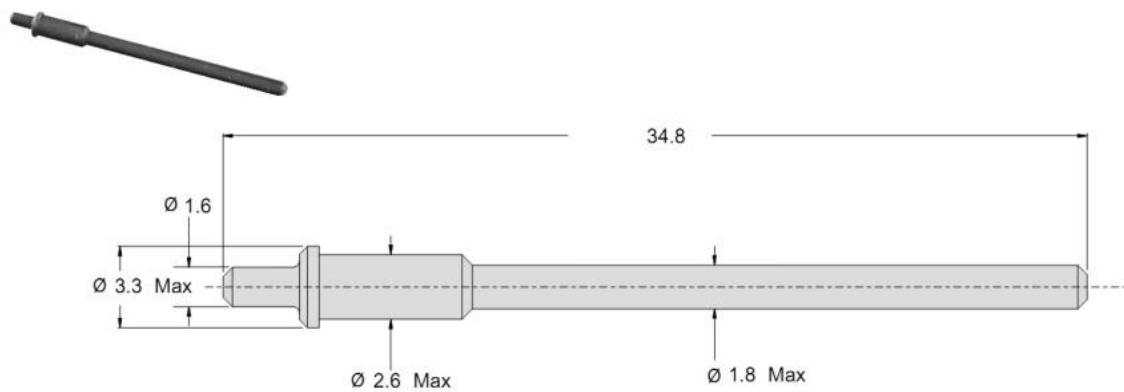

Удлиненный гнездовой контакт # 16, модификация 2

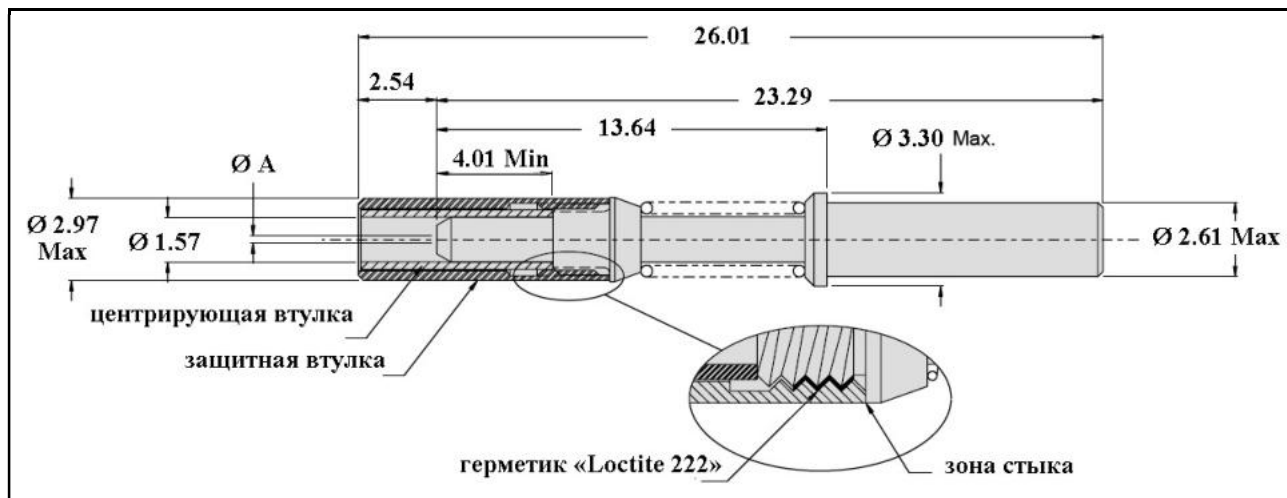

Обозначение	Размер оптического волокна, мкм	Ø А, мкм
181-035-600	600	610.0
181-035-1000	1000 (пластик)	1117.0

Удлиненный штыревой контакт # 16, модификация 2

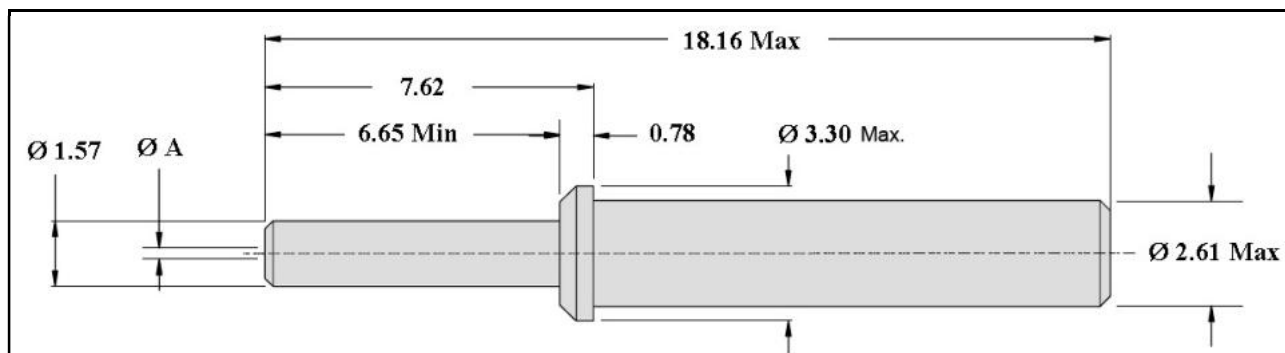

Обозначение	Размер оптического волокна, мкм	Ø А, мкм
181-036-600	600	610.0
181-036-1000	1000 (пластик)	1117.0

Рекомендуемые монтажные инструменты для извлечения или установки оптических контактов – М81969/14-03 (или эквивалентные)

ВНИМАНИЕ! Оптические контакты поставляются по отдельному заказу

Гнездовые контакты # 16 с рубиновыми вставками, модификация 2

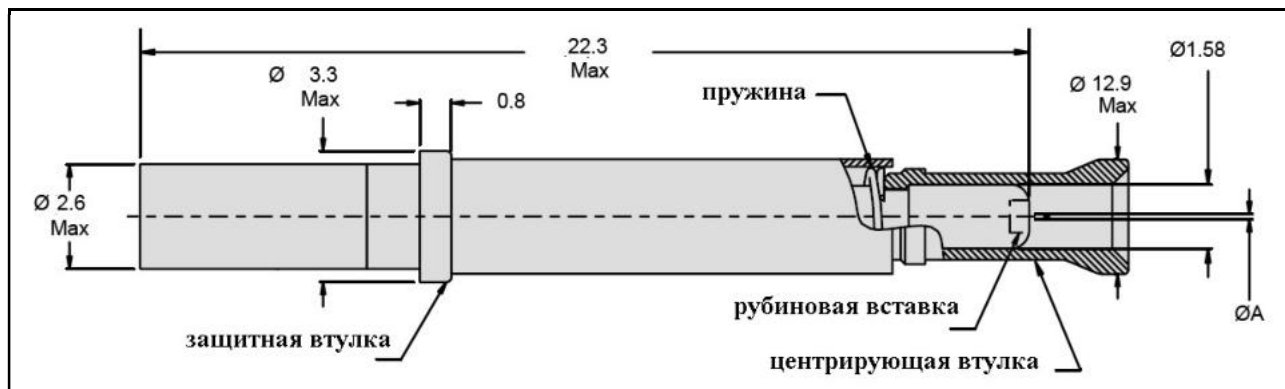

Обозначение	Ø А, мкм	Размер оптического волокна, мкм
Одномодовое оптическое волокно		
181-053-125	125.0	9/125
Мультимодовое оптическое волокно		
181-053-127	127.0	50/125, 62.5/125
181-053-142	142.0	100/140
181-053-157	157.0	62.5/125/155 (полиамид)
181-053-175	175.0	100/140/172 (полиамид)
181-053-236	236.0	200/230

Штыревые контакты # 16 с рубиновыми вставками, модификация 2

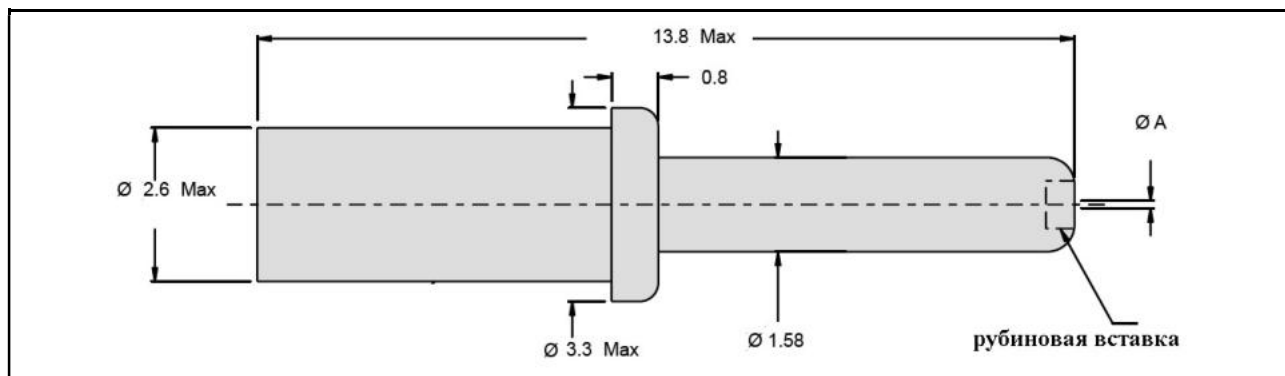

Обозначение	Ø А, мкм	Размер оптического волокна, мкм
Одномодовое оптическое волокно		
181-052-125	125.0	9/125
Мультимодовое оптическое волокно		
181-052-127	127.0	50/125, 62.5/125
181-052-142	142.0	100/140
181-052-157	157.0	62.5/125/155 (полиамид)
181-052-175	175.0	100/140/172 (полиамид)
181-052-236	236.0	200/230

Рубиновые вставки контактов 181-052 и 181-053 – синтетические рубины или сапфиры

Рекомендуемые монтажные инструменты для извлечения или установки оптических контактов – **M81969/14-03** (или эквивалентные)

ВНИМАНИЕ! Оптические контакты поставляются по отдельному заказу

Информация для дополнительного заказа

Дополнительные аксессуары для оптических контактов 181-052, 181-053	
Обозначение	Описание
189-070-6	Редуцирующая втулка для контактов
181-052-E	Форма для заливки эпоксидного клея
189-075	Центрирующая втулка для гнездовых контактов
182-031	Установочный инструмент для гнездовых контактов
182-032	Извлекающий инструмент для гнездовых контактов
187-019	Транспортировочный наконечник для контактов
187-029	Транспортировочный наконечник для гнездовых контактов (поверх защитной втулки)

ВНИМАНИЕ!

Для заказа контактов 181-052 и 181-053 для заливки эпоксидного клея без формы следует добавить индекс «L» в конец обозначения контакта

Штыревые контакты	Гнездовые контакты
Одномодовое оптическое волокно	
181-052-125L	181-053-125L
Мультимодовое оптическое волокно	
181-052-127L	181-053-127L
181-052-142L	181-053-142L
181-052-157L	181-053-157L
181-052-175L	181-053-175L
181-052-236L	181-053-236L

Гнездовые контакты # 20 (для контактной схемы 15-97)

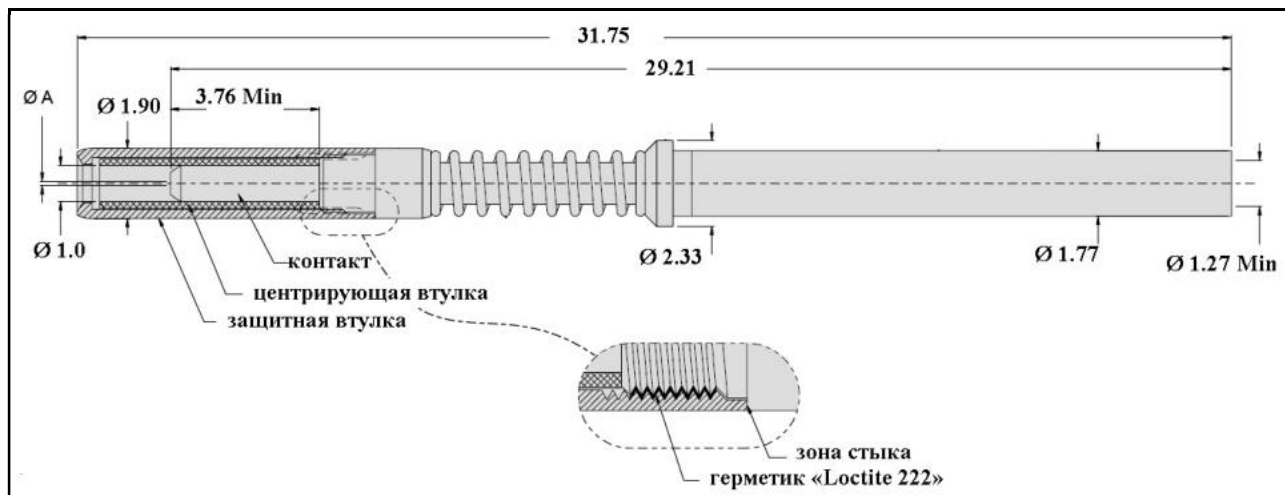

Обозначение	Размер оптического волокна, мкм	Ø А, мкм	Тип оптического волокна
181-066-1255	9/125	125.5	одномодовое
181-066-126	50/125 62.5/125	126.0	мультимодовое

Штыревые контакты # 20 (для контактной схемы 15-97)

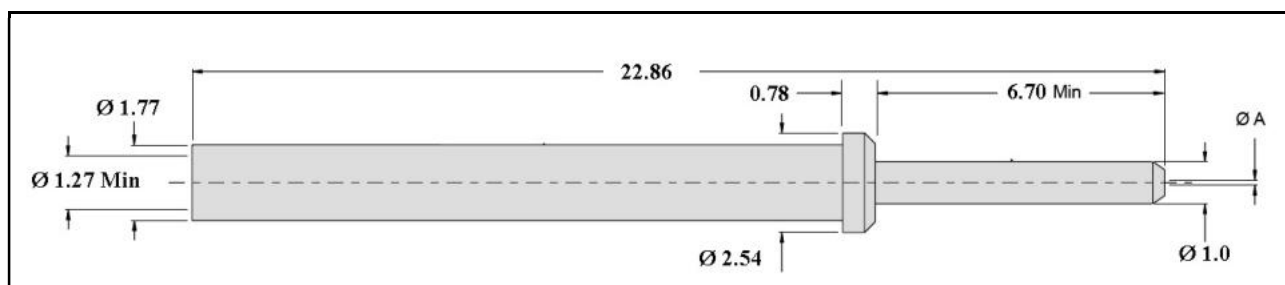

Обозначение	Размер оптического волокна, мкм	Ø А, мкм	Тип оптического волокна
181-065-1255	9/125	125.5	одномодовое
181-065-126	50/125 62.5/125	126.0	мультимодовое

Обозначение	Дополнительные аксессуары
181-066-S	Керамическая центрирующая втулка для гнездового контакта
181-066-C	Защитная втулка для гнездового контакта
187-266	Транспортировочный наконечник для контактов

Защитный виниловый наконечник для оптических контактов # 16 – 187-019
(100 шт в упаковке)

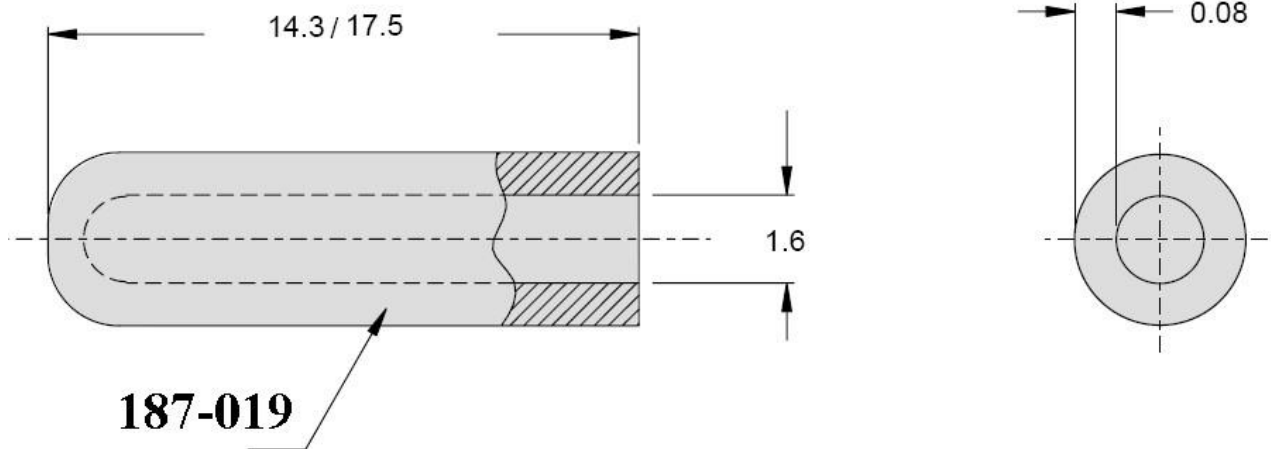

Защитный виниловый наконечник для оптических контактов # 16 – 187-029
(100 шт в упаковке)

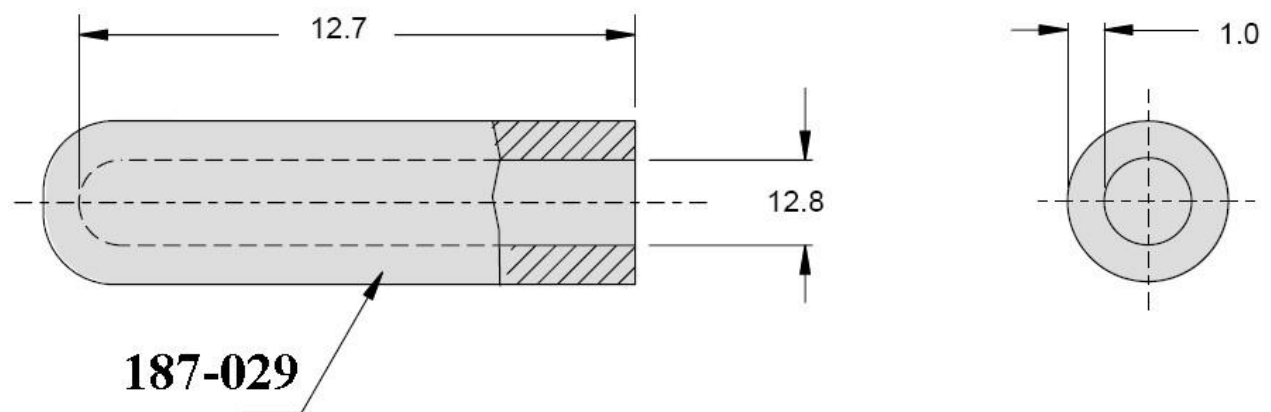

Защитный виниловый наконечник для оптических контактов # 20 – 187-266
(100 шт в упаковке)

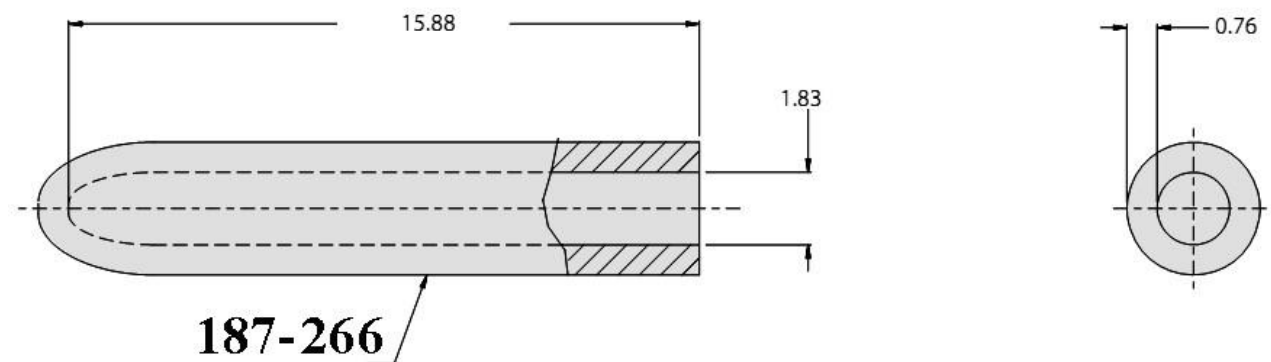

Общие характеристики соединителей для применения с оптическими контактами

Диапазон рабочих температур	-65°C – +200°C
Цикличность температурного режима	-65°C – +150°C, 5 циклов
Термоудар	-65°C – +150°C
Срок службы	1000 часов при +150°C
Случайная вибрация	20 – 2 000 Гц, 42.2 г/с
Удар (полуимпульс)	пиковая нагрузка – 40 г
Механический удар	MIL-S-901D, параграф А, тип В, класс I
Срок службы	500 циклов, очистка каждые 100 циклов
Морской туман	40 ч, в замонтированном виде
Усилие удержания кабеля	11.34 кг, в зависимости от конструкции кабеля

Материалы и покрытия корпусов соединителей		
Индекс	Материал корпуса	Покрытие корпуса
M*	алюминий	электролизный никель
MT		никель – PTFE
NF		оливково коричневый кадмий
ZNU		черный цинк/никель
XM*	композит	электролизный никель
XMT		никель – PTFE
XO		без покрытия
XW		оливково коричневый кадмий
XZN		черный цинк/никель
MS	нержавеющая сталь	электролизный никель
ZL*		электроосажденный никель
Z1*		пассивирование
AB	морская бронза	без покрытия

ВНИМАНИЕ! Толщина панели для установки композитной без покрытия розетки с контргайкой – 2,36 мм, макс.

Композитная без покрытия вилка поставляется без защиты от р/ помех

* – соответствуют требованиям RoHS

**Информация для заказа соединителей для применения с оптическими контактами
(контактные схемы стандартной плотности)**

Базовая серия	180-091	XW	-05	-17	-8	P	N
Материал корпуса и покрытие, см. таблицу выше							
Тип корпуса:							
05 – кабельная розетка							
06 – вилка							
08 – розетка с контргайкой							
Н7 – розетка с квадратным фланцем с круглыми отверстиями							
S7 – розетка с квадратным фланцем с вытянутыми отверстиями							
T7 – розетка с квадратным фланцем с резьбовыми отверстиями							
Размер корпуса – 11, 13, 15, 17, 19, 21, 23, 25							
Контактная схема							
Тип изолятора:							
P – штыревой							
S – гнездовой							
Поляризация – N, A, B, C, D, E							

Установочные размеры

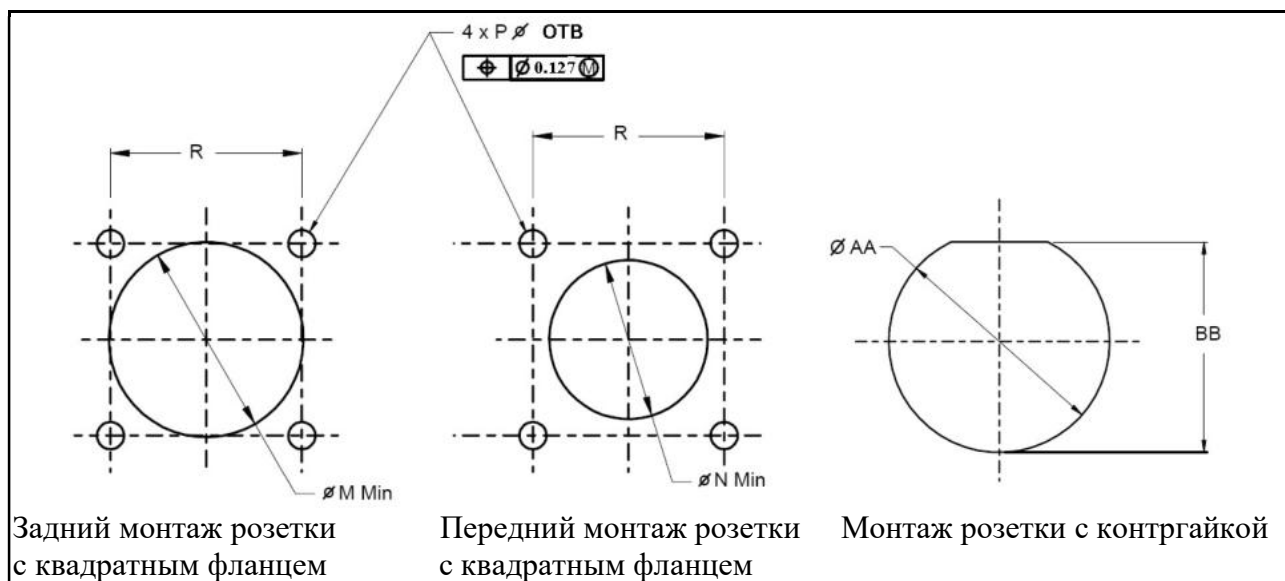

Размер корпуса	∅ AA	BB	∅ M Min	∅ N Min	∅ P	R
11	21.2 – 21.0	19.6 – 19.3	20.2	15.9	3.1 – 3.4	20.6
13	25.9 – 25.7	24.3 – 24.0	23.4	19.1		23.0
15	29.1 – 28.8	27.6 – 27.3	26.6	23.0		24.6
17	32.3 – 32.0	30.7 – 30.5	31.0	25.8		27.0
19	35.4 – 35.2	33.9 – 33.7	32.9	29.0		29.4
21	38.6 – 38.4	37.1 – 36.8	36.1	32.2		31.8
23	41.8 – 41.5	40.3 – 40.0	39.3	34.9	3.8 – 4.0	34.9
25	45.0 – 44.7	43.4 – 43.2	42.5	37.7	3.7 – 3.9	38.1

кабельная розетка, тип 05

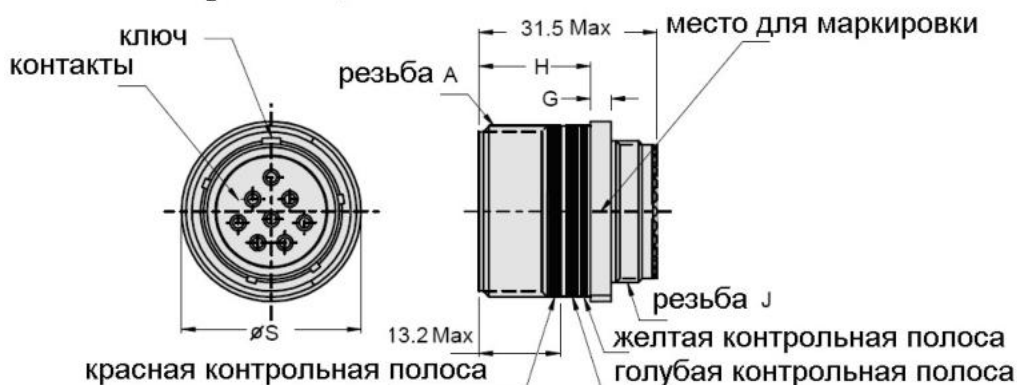

Размер корпуса	Резьба А	G	H	Ø S	Резьба J
11	.7500-.1P-.3L-TS-2A	2.1 – 3.7	19.5 – 20.9	21.3	M15 x 1.0-6g 0.100R
13	.8750-.1P-.3L-TS-2A			24.5	M18 x 1.0-6g 0.100R
15	1.0000-.1P-.3L-TS-2A			27.7	M22 x 1.0-6g 0.100R
17	1.1875-.1P-.3L-TS-2A			32.4	M25 x 1.0-6g 0.100R
19	1.2500-.1P-.3L-TS-2A			34.0	M28 x 1.0-6g 0.100R
21	1.3750-.1P-.3L-TS-2A			2.1 – 4.3	18.7 – 20.0
23	1.5000-.1P-.3L-TS-2A	40.3	M34 x 1.0-6g 0.100R		
25	1.6250-.1P-.3L-TS-2A	43.5	M37 x 1.0-6g 0.100R		

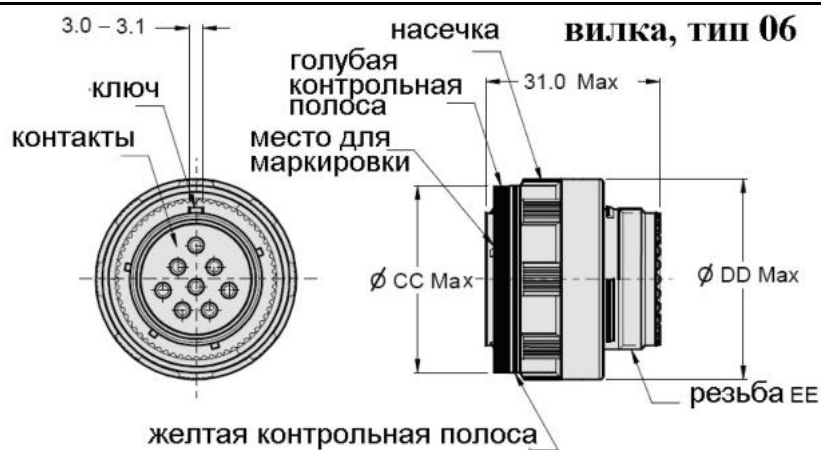

Размер корпуса	Ø CC Max	Ø DD Max	Резьба J
11	23.6	25.0	M15 x 1.0-6g 0.100R
13	28.2	29.4	M18 x 1.0-6g 0.100R
15	31.3	32.5	M22 x 1.0-6g 0.100R
17	34.5	35.7	M25 x 1.0-6g 0.100R
19	37.3	38.5	M28 x 1.0-6g 0.100R
21	40.5	41.7	M31 x 1.0-6g 0.100R
23	43.7	44.9	M34 x 1.0-6g 0.100R
25	46.8	48.0	M37 x 1.0-6g 0.100R

розетка, тип 08

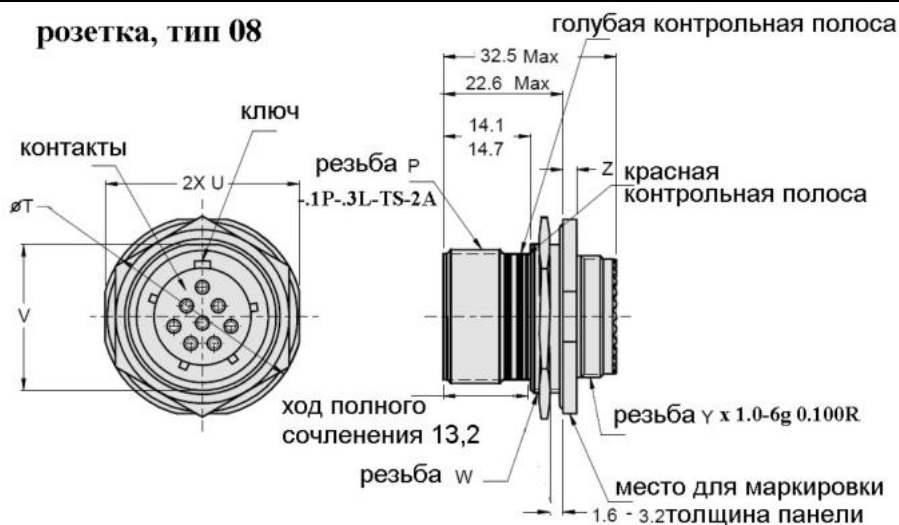

Размер корпуса	Резьба P	Ø T	U	V	Резьба W	Резьба Y	Z
11	.7500	34.6 – 35.2	31.4 – 32.2	18.9 – 19.2	M20	M15	2.1 – 3.1
13	.8750	37.8 – 38.4	34.5 – 35.3	23.7 – 23.9	M25	M18	
15	1.0000	41.0 – 41.6	37.7 – 38.5	26.8 – 27.1	M28	M22	
17	1.1875	44.2 – 44.8	40.9 – 41.7	30.0 – 30.3	M32	M25	
19	1.2500	48.9 – 49.5	45.6 – 46.4	33.2 – 33.4	M35	M28	2.9 – 3.9
21	1.3750	52.1 – 52.7	48.8 – 49.6	36.3 – 36.6	M38	M31	
23	1.5000	55.3 – 55.9	52.0 – 52.8	39.5 – 39.8	M41	M34	
25	1.6250	58.4 – 59.0	55.2 – 56.0	42.7 – 43.0	M44	M37	

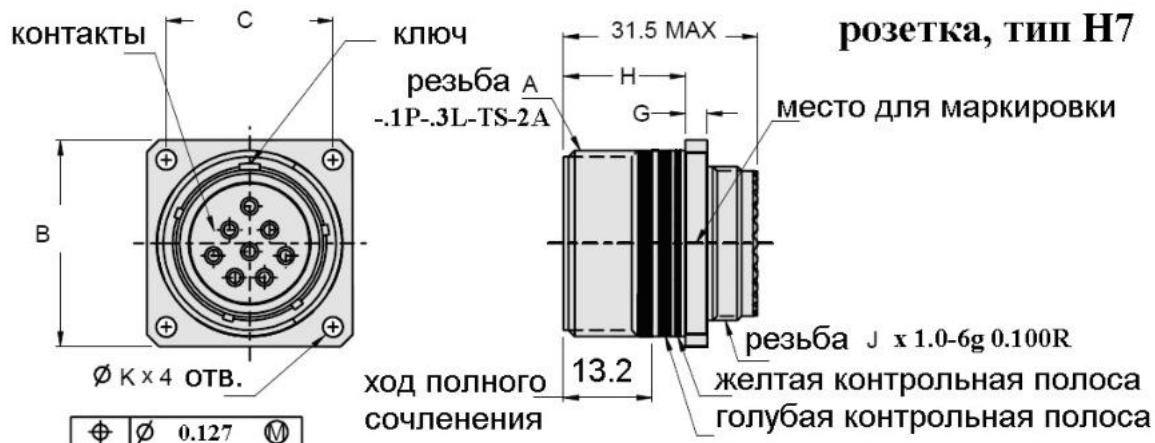

Размер корпуса	Резьба A	B	C	G	H	Резьба J	K
11	.7500	25.9 – 26.5	20.6	2.1 – 3.7	19.5 – 20.9	M15	3.0 – 3.5
13	.8750	28.3 – 28.9	23.0				
15	1.0000	30.7 – 31.3	24.6				
17	1.1875	33.0 – 33.6	27.0				
19	1.2500	36.2 – 36.8	29.4				
21	1.3750	39.4 – 40.0	31.8	2.1 – 4.3	18.7 – 20.0	M31	3.7 – 4.1
23	1.5000	42.6 – 43.2	34.9				
25	1.6250	45.7 – 46.3	38.1			M34	
						M37	

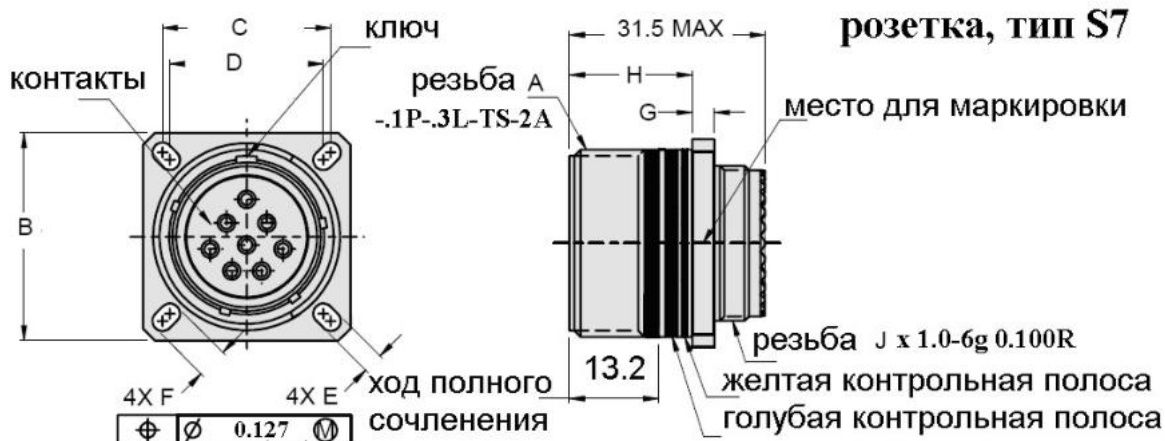

Размер корпуса	Резьба А	В	С	Д	Е	F	G	Н	Резьба J
11	.7500	25.9 – 26.5	20.6	18.3	3.0 – 3.5	4.7 – 5.1	2.1 – 3.7	19.5 – 20.9	M15
13	.8750	28.3 – 28.9	23.0	20.6				19.5 – 20.9	M18
15	1.0000	30.7 – 31.3	24.6	23.0				19.5 – 20.9	M22
17	1.1875	33.0 – 33.6	27.0	24.6				19.5 – 20.9	M25
19	1.2500	36.2 – 36.8	29.4	27.0				19.5 – 20.9	M28
21	1.3750	39.4 – 40.0	31.8	29.41				18.7 – 20.0	M31
23	1.5000	42.6 – 3.20	34.9	31.8	3.7 – 4.1	5.9 – 6.4	2.1 – 4.3	18.7 – 20.0	M34
25	1.6250	45.7 – 46.3	38.1	34.9				18.7 – 20.0	M37

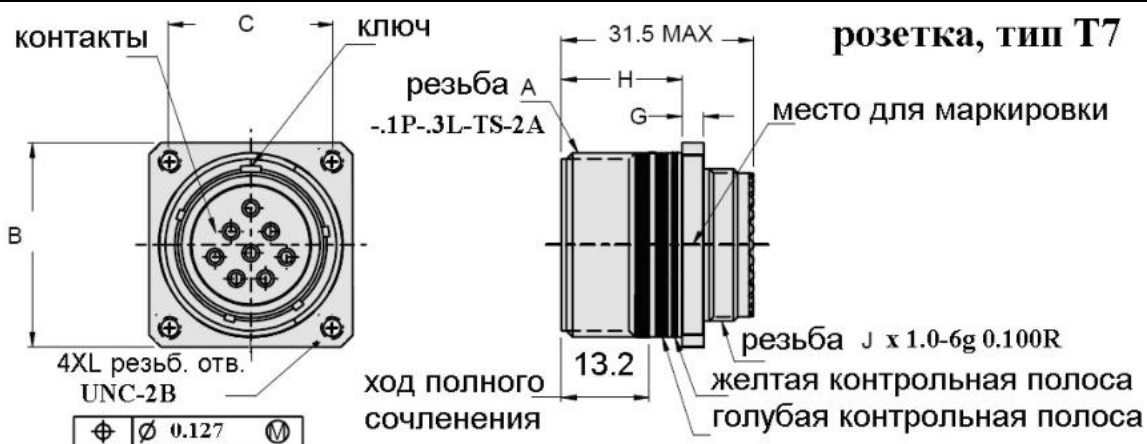

Размер корпуса	Резьба А	В	С	G	Н	Резьба J	L резьбов. отв.
11	.7500	25.9 – 26.5	20.6	2.1 – 3.7	19.5 – 20.9	M15	.112-40
13	.8750	28.3 – 28.9	23.0			M18	
15	1.0000	30.7 – 31.3	24.6			M22	
17	1.1875	33.0 – 33.6	27.0			M25	
19	1.2500	36.2 – 36.8	29.4			M28	
21	1.3750	39.4 – 40.0	31.8			M31	
23	1.5000	42.6 – 43.2	34.9	2.1 – 4.3	18.7 – 20.0	M34	.138-32
25	1.6250	45.7 – 46.3	38.1			M37	

Кабельные оптоволоконные сборки ASAP в полиуретановой оболочке на базе соединителей стандарта MIL-DTL-38999, серия 3 и контактов MIL-PRF-29504/4 и MIL-PRF-29504/5

Соединитель А

Соединитель В

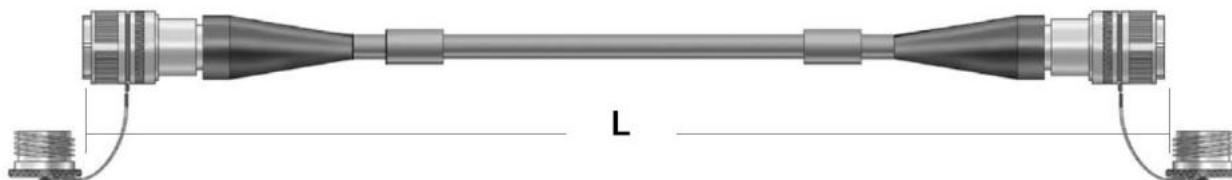

Базовая серия	FO1000	P	05	P	06	J	04	-62	-100	L
Соединитель А. Тип контакта:										
P – штырь										
S – гнездо										
Соединитель А. Тип корпуса:										
05 – кабельная розетка										
06 – вилка										
08 – розетка с контргайкой										
H7 – розетка с квадратным фланцем с круглыми отверстиями										
S7 – розетка с квадратным фланцем с вытянутыми отверстиями										
T7 – розетка с квадратным фланцем с резьбовыми отверстиями										
Соединитель В. Тип контакта:										
P – штырь										
S – гнездо										
Соединитель В. Тип корпуса:										
05 – кабельная розетка										
06 – вилка										
08 – розетка с контргайкой										
H7 – розетка с квадратным фланцем с круглыми отверстиями										
S7 – розетка с квадратным фланцем с вытянутыми отверстиями										
T7 – розетка с квадратным фланцем с резьбовыми отверстиями										
Материал корпусов и покрытие соединителей А и В										
F – алюминий/никель										
J – композит/кадмий										
K – нержавеющая сталь/пассивирование										
M – композит/никель										
W – алюминий/кадмий										
Количество оптических контактов MIL-PRF-29504										
02 – 2 контакта (размер корпуса 11)										
04 – 4 контакта (размер корпуса 13)										
05 – 5 контактов (размер корпуса 15)										
08 – 8 контактов (размер корпуса 17)										
11 – 11 контактов (размер корпуса 19)										
16 – 16 контактов (размер корпуса 21)										
21 – 21 контакт (размер корпуса 23)										
29 – 29 контактов (размер корпуса 25)										
37 – 37 контактов (размер корпуса 25)										
Тип оптического волокна										
09 – 9.3/125 одномодовое										
50 – 50/125 мультимодовое										
62 – 62.5/125 мультимодовое										
10 – 100/140 мультимодовое										
20 – 200/230 мультимодовое										
Длина в футах										
Индекс наличия эксплуатационных заглушек:										
L – соединитель поставляется без заглушек										
не указывается – соединитель поставляется с заглушками										

Кабельные оптоволоконные сборки ASAP в металлопластиковой оболочке на базе соединителей стандарта MIL-DTL-38999, серия 3 и контактов MIL-PRF-29504/4 и MIL-PRF-29504/5

Соединитель А

Соединитель В



Индекс	Материал кабельной оболочки
А	FEP (Teflon®) патрубок со стандартной толщиной стенок
В	РЕЕК негалогеновый патрубок облегченный
С	FEP патрубок с наружной оплеткой из полиэтилентерефталатного волокна
Д	РЕЕК патрубок с наружной оплеткой из полиэтилентерефталатного волокна
Е	FEP патрубок с неопреновой оплеткой и наружной оплеткой из полиэтилентерефталатного волокна
Ф	РЕЕК патрубок с неопреновой оплеткой и наружной оплеткой из полиэтилентерефталатного волокна
Г	FEP экранирующий патрубок с неопреновой оплеткой и наружной оплеткой из полиэтилентерефталатного волокна
Н	РЕЕК экранирующий патрубок с неопреновой оплеткой и наружной оплеткой из полиэтилентерефталатного волокна
Ж	Бронзовая оболочка с бронзово неопреновой оплеткой

Информация для заказа

Базовая серия	FO1001	P	05	P	06	J	04	-62	-100	G	L
Соединитель А. Тип контакта:											
P – штырь											
S – гнездо											
Соединитель А. Тип корпуса:											
05 – кабельная розетка											
06 – вилка											
08 – розетка с контргайкой											
H7 – розетка с квадратным фланцем с круглыми отверстиями											
S7 – розетка с квадратным фланцем с вытянутыми отверстиями											
T7 – розетка с квадратным фланцем с резьбовыми отверстиями											
Соединитель В. Тип контакта:											
P – штырь											
S – гнездо											
Соединитель В. Тип корпуса:											
05 – кабельная розетка											
06 – вилка											
08 – розетка с контргайкой											
H7 – розетка с квадратным фланцем с круглыми отверстиями											
S7 – розетка с квадратным фланцем с вытянутыми отверстиями											
T7 – розетка с квадратным фланцем с резьбовыми отверстиями											
Материал корпусов и покрытие соединителей А и В											
F – алюминий/никель											
J – композит/кадмий											
K – нержавеющая сталь/пассивирование											
M – композит/никель											
W – алюминий/кадмий											
Количество оптических контактов MIL-PRF-29504											
02 – 2 контакта (размер корпуса 11)											
04 – 4 контакта (размер корпуса 13)											
05 – 5 контактов (размер корпуса 15)											
08 – 8 контактов (размер корпуса 17)											
11 – 11 контактов (размер корпуса 19)											
16 – 16 контактов (размер корпуса 21)											
21 – 21 контакт (размер корпуса 23)											
29 – 29 контактов (размер корпуса 25)											
37 – 37 контактов (размер корпуса 25)											
Тип оптического волокна											
09 – 9.3/125 одномодовое											
50 – 50/125 мультимодовое											
62 – 62.5/125 мультимодовое											
10 – 100/140 мультимодовое											
20 – 200/230 мультимодовое											
Длина в футах											
Индекс материала оболочки											
Индекс наличия эксплуатационных заглушек:											
L – соединитель поставляется без заглушек											
не указывается – соединитель поставляется с заглушками											

Кабельные оптоволоконные сборки ASAP с кожухами на базе соединителей стандарта MIL-DTL-38999, серия 3 и контактов MIL-PRF-29504/4 и MIL-PRF-29504/5, оснащаются металлическими кожухами и эластичными поводками

Соединитель А

Соединитель В



Базовая серия	FO1002	P	05	P	06	J	04	-62	-100	L
Соединитель А. Тип контакта:										
P – штырь										
S – гнездо										
Соединитель А. Тип корпуса:										
05 – кабельная розетка										
06 – вилка										
08 – розетка с контргайкой										
H7 – розетка с квадратным фланцем с круглыми отверстиями										
S7 – розетка с квадратным фланцем с вытянутыми отверстиями										
T7 – розетка с квадратным фланцем с резьбовыми отверстиями										
Соединитель В. Тип контакта:										
P – штырь										
S – гнездо										
Соединитель В. Тип корпуса:										
05 – кабельная розетка										
06 – вилка										
08 – розетка с контргайкой										
H7 – розетка с квадратным фланцем с круглыми отверстиями										
S7 – розетка с квадратным фланцем с вытянутыми отверстиями										
T7 – розетка с квадратным фланцем с резьбовыми отверстиями										
Материал корпусов и покрытие соединителей А и В										
F – алюминий/никель										
J – композит/кадмий										
K – нержавеющая сталь/пассивирование										
M – композит/никель										
W – алюминий/кадмий										
Количество оптических контактов MIL-PRF-29504										
02 – 2 контакта (размер корпуса 11)										
04 – 4 контакта (размер корпуса 13)										
05 – 5 контактов (размер корпуса 15)										
08 – 8 контактов (размер корпуса 17)										
11 – 11 контактов (размер корпуса 19)										
16 – 16 контактов (размер корпуса 21)										
21 – 21 контакт (размер корпуса 23)										
29 – 29 контактов (размер корпуса 25)										
37 – 37 контактов (размер корпуса 25)										
Тип оптического волокна										
09 – 9.3/125 одномодовое										
50 – 50/125 мультимодовое										
62 – 62.5/125 мультимодовое										
10 – 100/140 мультимодовое										
20 – 200/230 мультимодовое										
Длина в футах										
Индекс наличия эксплуатационных заглушек:										
L – соединитель поставляется без заглушек										
не указывается – соединитель поставляется с заглушками										

Кабельные оптоволоконные сборки ASAP с отдельными проводниками на базе соединителей стандарта MIL-DTL-38999, серия 3, контактов MIL-PRF-29504/4 и MIL-PRF-29504/5 и соединителей серий ST, FC, SC, LC и SMA

Соединитель А



Соединитель В

Информация для заказа

Базовая серия	FO1003	P	08	1	W	04	-62	-48	L
Соединитель А. Тип контакта:									
P – штырь									
S – гнездо									
Соединитель А. Тип корпуса:									
06 – вилка									
08 – розетка с контргайкой									
Н7 – розетка с квадратным фланцем с круглыми отверстиями									
S7 – розетка с квадратным фланцем с вытянутыми отверстиями									
T7 – розетка с квадратным фланцем с резьбовыми отверстиями									
Соединитель В. Тип корпуса:									
0 – соединитель ST, тип M83522									
1 – соединитель ST									
2 – соединитель FC									
3 – соединитель SC									
4 – соединитель SC дуплексный									
5 – соединитель SMA тип 906									
6 – соединитель MA тип 905									
7 – соединитель LC									
8 – соединитель LC дуплексный									
9 – специализированный заказ									
Материал корпусов и покрытие соединителей А и В									
F – алюминий/никель									
J – композит/кадмий									
K – нержавеющая сталь/пассивирование									
M – композит/никель									
W – алюминий/кадмий									
Количество оптических контактов MIL-PRF-29504									
02 – 2 контакта (размер корпуса 11)									
04 – 4 контакта (размер корпуса 13)									
05 – 5 контактов (размер корпуса 15)									
08 – 8 контактов (размер корпуса 17)									
11 – 11 контактов (размер корпуса 19)									
16 – 16 контактов (размер корпуса 21)									
21 – 21 контакт (размер корпуса 23)									
29 – 29 контактов (размер корпуса 25)									
37 – 37 контактов (размер корпуса 25)									
Тип оптического волокна									
09 – 9.3/125 одномодовое									
50 – 50/125 мультимодовое									
62 – 62.5/125 мультимодовое									
10 – 100/140 мультимодовое									
20 – 200/230 мультимодовое									
Длина в дюймах, 6 дюймов минимум									
Индекс наличия эксплуатационных заглушек:									
L – соединитель поставляется без заглушек									
не указывается – соединитель поставляется с заглушками									

Кабельные оптоволоконные сборки ASAP с отдельными проводниками на базе соединителей стандарта MIL-DTL-38999, серия 3 (с кожухами, кабельными уплотнениями), контактов MIL-PRF-29504/4 и MIL-PRF-29504/5 и соединителей серий ST, FC, SC, LC и SMA

Соединитель А

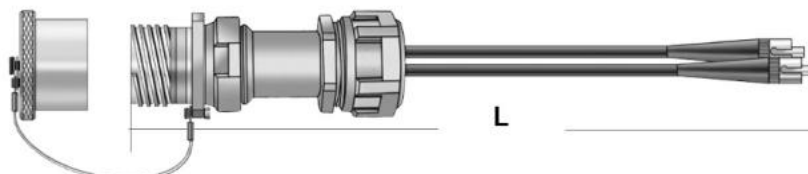

Соединитель В

Информация для заказа

Базовая серия	FO1004	P	08	1	W	04	-62	-48	L
Соединитель А. Тип контакта:									
P – штырь S – гнездо									
Соединитель А. Тип корпуса:									
06 – вилка									
08 – розетка с контргайкой									
H7 – розетка с квадратным фланцем с круглыми отверстиями									
S7 – розетка с квадратным фланцем с вытянутыми отверстиями									
T7 – розетка с квадратным фланцем с резьбовыми отверстиями									
Соединитель В. Тип корпуса:									
0 – соединитель ST, тип M83522									
1 – соединитель ST									
2 – соединитель FC									
3 – соединитель SC									
4 – соединитель SC дуплексный									
5 – соединитель SMA тип 906									
6 – соединитель MA тип 905									
7 – соединитель LC									
8 – соединитель LC дуплексный									
9 – специализированный заказ									
Материал корпусов и покрытие соединителей А и В									
F – алюминий/никель									
J – композит/кадмий									
K – нержавеющая сталь/пассивирование									
M – композит/никель									
W – алюминий/кадмий									
Количество оптических контактов MIL-PRF-29504									
02 – 2 контакта (размер корпуса 11)									
04 – 4 контакта (размер корпуса 13)									
05 – 5 контактов (размер корпуса 15)									
08 – 8 контактов (размер корпуса 17)									
11 – 11 контактов (размер корпуса 19)									
16 – 16 контактов (размер корпуса 21)									
21 – 21 контакт (размер корпуса 23)									
29 – 29 контактов (размер корпуса 25)									
37 – 37 контактов (размер корпуса 25)									
Тип оптического волокна									
09 – 9.3/125 одномодовое									
50 – 50/125 мультимодовое									
62 – 62.5/125 мультимодовое									
10 – 100/140 мультимодовое									
20 – 200/230 мультимодовое									
Длина в дюймах, 6 дюймов минимум									
Индекс наличия эксплуатационных заглушек:									
L – соединитель поставляется без заглушек									
не указывается – соединитель поставляется с заглушками									

Кабельные оптоволоконные сборки ASAP с отдельными проводниками на базе соединителей стандарта MIL-DTL-38999, серия 3 (с гофрированными патрубками), контактов MIL-PRF-29504/4 и MIL-PRF-29504/5 и соединителей серий ST, FC, SC, LC и SMA

Соединитель А

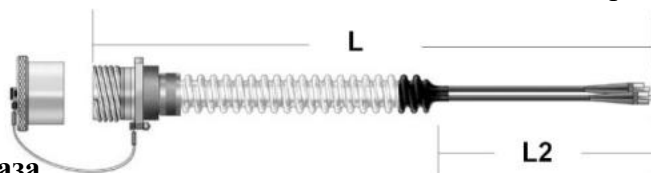

Соединитель В

Информация для заказа

Базовая серия	FO1005	P	08	1	W	04	-62	-6	-12	L
Соединитель А. Тип контакта:										
P – штырь										
S – гнездо										
Соединитель А. Тип корпуса:										
06 – вилка										
08 – розетка с контргайкой										
H7 – розетка с квадратным фланцем с круглыми отверстиями										
S7 – розетка с квадратным фланцем с вытянутыми отверстиями										
T7 – розетка с квадратным фланцем с резьбовыми отверстиями										
Соединитель В. Тип корпуса:										
0 – соединитель ST, тип M83522										
1 – соединитель ST										
2 – соединитель FC										
3 – соединитель SC										
4 – соединитель SC дуплексный										
5 – соединитель SMA тип 906										
6 – соединитель MA тип 905										
7 – соединитель LC										
8 – соединитель LC дуплексный										
9 – специализированный заказ										
Материал корпусов и покрытие соединителей А и В										
F – алюминий/никель										
J – композит/кадмий										
K – нержавеющая сталь/пассивирование										
M – композит/никель										
W – алюминий/кадмий										
Количество оптических контактов MIL-PRF-29504										
02 – 2 контакта (размер корпуса 11)										
04 – 4 контакта (размер корпуса 13)										
05 – 5 контактов (размер корпуса 15)										
08 – 8 контактов (размер корпуса 17)										
11 – 11 контактов (размер корпуса 19)										
16 – 16 контактов (размер корпуса 21)										
21 – 21 контакт (размер корпуса 23)										
29 – 29 контактов (размер корпуса 25)										
37 – 37 контактов (размер корпуса 25)										
Тип оптического волокна										
09 – 9.3/125 одномодовое										
50 – 50/125 мультимодовое										
62 – 62.5/125 мультимодовое										
10 – 100/140 мультимодовое										
20 – 200/230 мультимодовое										
Общая длина в дюймах, 6 дюймов минимум										
Длина выступающих проводников в дюймах, 6 дюймов минимум										
Индекс наличия эксплуатационных заглушек:										
L – соединитель поставляется без заглушек										
не указывается – соединитель поставляется с заглушками										

Композитные и металлические эксплуатационные заглушки для соединителей стандарта MIL-DTL-38999, серия 3

Информация для заказа

Базовая серия	660	-049	M	15	S	5	-04
Тип заглушки:							
023 – металлические для вилки							
024 – металлические для розетки							
049 – композитные для вилки							
050 – композитные для розетки							
Материал/покрытие							
Размер корпуса – 09, 11, 13, 15, 17, 19, 21, 23, 25							
Индекс типа корда, таблица II							
Длина корда в дюймах							
Индекс диаметра крепежного кольца или ушка, таблицы I, III							
не указывается для корда со скользящей петлей							

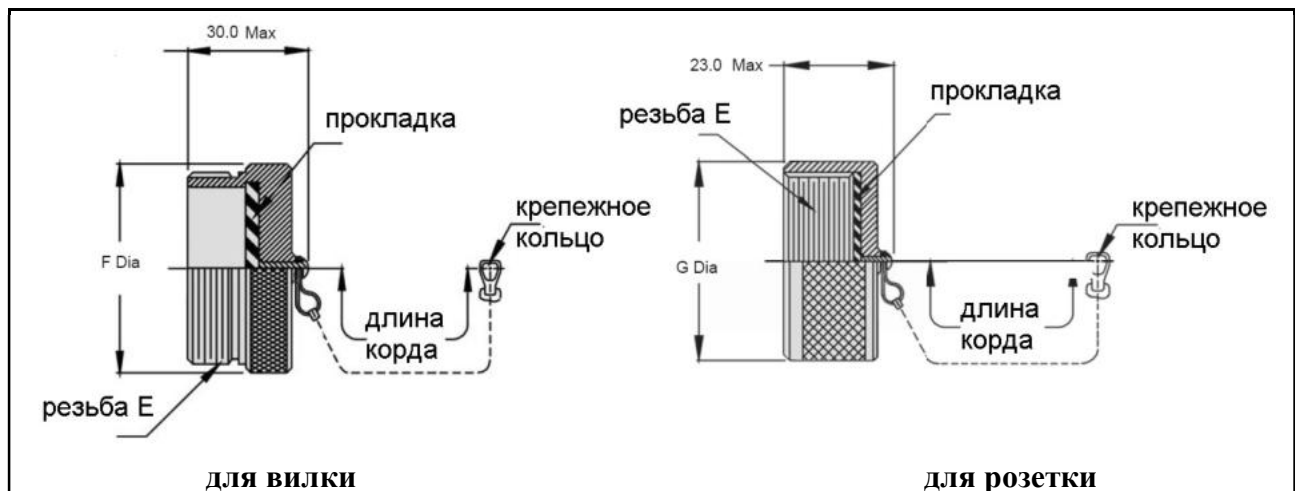

Размер корпуса		Резьба E	Ø F Max	Ø G Max
09	A	.6250-0.1P-0.3L-TS	23.0	25.1
11	B	.7500-0.1P-0.3L-TS	26.0	28.1
13	C	.8750-0.1P-0.3L-TS	31.0	31.4
15	D	1.0000-0.1P-0.3L-TS	33.0	32.8
17	E	1.1875-0.1P-0.3L-TS	37.0	37.1
19	F	1.2500-0.10-0.3L-TS	40.0	39.6
21	G	1.3750-0.1P-0.3L-TS	44.0	42.7
23	H	1.5000-0.1P-0.3L-TS	46.0	46.0
25	J	1.6250-0.1P-0.3L-TS	50.0	52.1

Таблица I: индекс диаметра ушка корда

индекс	Ø K + 0.3
01	3.6
02	4.6
03	4.9
04	5.0
05	4.2
06	3.2
07	5.5
09	4.0
00	без ушка

Таблица II: индекс типа корда



Таблица II: индекс типа корда

Индекс типа корда	Описание
D	Цепь из бусинок
F	Металлический корд, с нейлоновой оплеткой
G	Нейлоновый корд, черный
H	Металлический корд, с тефлоновой оплеткой
K	Нейлоновый корд, оливково серый
N	Без корда
R	Металлический корд, с оплеткой ПВХ
S	Цепь
T	Металлический корд без оплетки
U	Металлический корд с полиуретановой оплеткой
SK	Корд со скользящей петлей

Таблица III: индекс модификации крепежного кольца

размыкающееся кольцо, тип С				Сплошное кольцо, тип В				Сплошное кольцо, тип А			
											
индекс	L	индекс	L	индекс	M	индекс	M	индекс	N	индекс	N
50	10.8	74	41.3	08	11.9	24	37.7	095	7.9	109	32.2
52	12.3	76	44.5	10	15.1	25	40.1	100	9.9	209	33.3
54	16.3	78	31.0	12	18.2	27	41.7	101	13.1	110	35.3
56	19.1	80	50.3	13	19.4	28	42.8	102	14.8	210	35.3
58	22.6	82	52.3	14	21.4	29	44.8	103	16.3	111	38.6
60	25.8	84	56.8	15	22.6	30	48.0	104	18.0	211	39.0
62	27.8	86	58.7	16	24.6	31	49.6	105	19.5	112	41.7
64	28.7	88	62.9	17	25.8	32	50.0	205	20.0	113	44.9
66	31.8	90	67.4	18	27.8	33	52.8	106	22.8	213	46.0
68	34.3	92	71.4	19	29.0	35	54.4	206	23.0	114	48.0
70	35.3	94	77.3	20	30.6	36	55.5	107	25.8	214	49.2
72	37.7			21	32.1	40	61.1	207	26.0	115	52.8
				22	34.1	44	67.5	108	29.0	116	61.1
				23	36.9	48	77.0	308	30.2	117	63.8
								208	30.6		

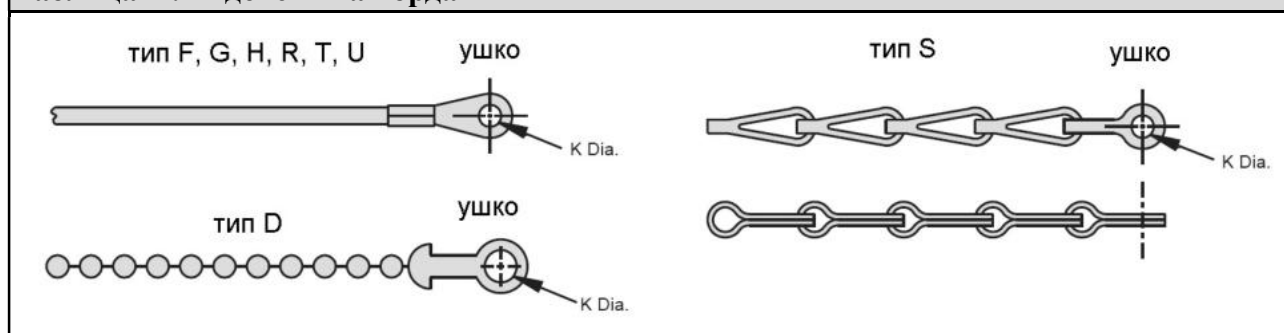
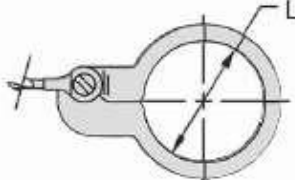
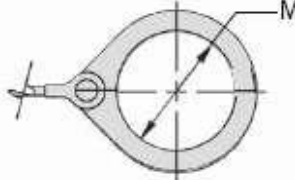
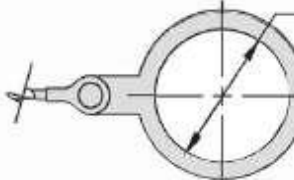
Композитные эксплуатационные заглушки с системой блокировки для розеток стандарта MIL-DTL-38999, серия 3

Информация для заказа

Базовая серия	660-121	XB	19	R	6	-01	G
Материал/покрытие:							
XB – композит/без покрытия, черный цвет							
XW – композит/ОК кадмий/электроосажденный никель (1000 ч)							
XM – композит/никель							
XMT – композит/никель PTFE (1000 ч)							
Размер корпуса – 09, 11, 13, 15, 17, 19, 21, 23, 25							
Индекс типа корда, таблица II							
Длина корда в дюймах, шаг – 1 дюйм							
Индекс модификации и диаметра крепежного кольца или ушка, таблицы I, III							
не указывается для корда со скользящей петлей							
Индекс наличия системы заземления:							
не указывается – заглушки поставляются без пружины заземления							
G – заглушки поставляются с пружиной заземления							

Размер корпуса	Резьба А	Ø В Max
09	.6250-0.1P-0.3L-TS	21.80
11	.7500-0.1P-0.3L-TS	25.00
13	.8750-0.1P-0.3L-TS	29.40
15	1.0000-0.1P-0.3L-TS	32.49
17	1.1875-0.1P-0.3L-TS	35.69
19	1.2500-0.10-0.3L-TS	38.48
21	1.3750-0.1P-0.3L-TS	41.68
23	1.5000-0.1P-0.3L-TS	44.88
25	1.6250-0.1P-0.3L-TS	47.98



Таблица I: индекс диаметра ушка корда

индекс	Ø К + 0.3
01	3.6
02	4.6
03	4.9
04	5.0
05	4.2
06	3.2

Таблица II: индекс типа корда

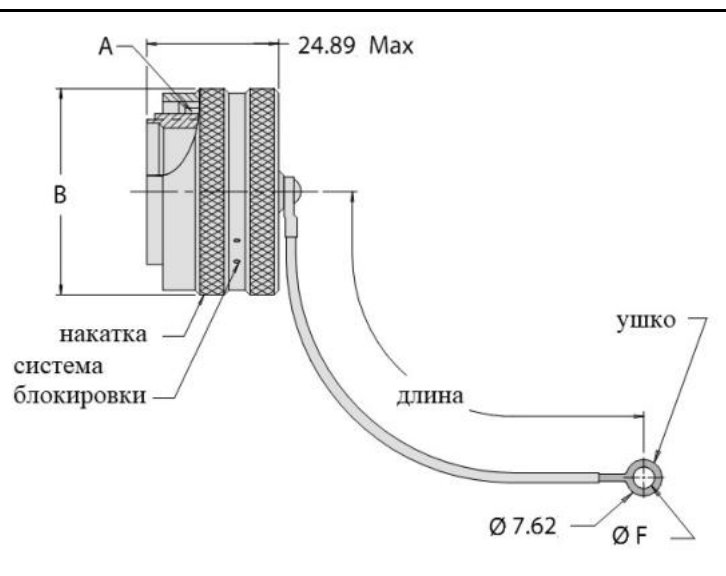

Таблица II: индекс типа корда

Индекс типа корда	Описание
F	Металлический корд, с нейлоновой оплеткой
G	Нейлоновый корд, черный
H	Металлический корд, с тефлоновой оплеткой
K	Нейлоновый корд, оливково серый
N	Без корда
R	Металлический корд, с оплеткой ПВХ
T	Металлический корд без оплетки

Таблица III: индекс модификации и диаметра крепежного кольца

размыкающееся кольцо, тип С				Сплошное кольцо, тип В				Сплошное кольцо, тип А			
индекс	L	индекс	L	индекс	M	индекс	M	индекс	N	индекс	N
50	10.8	74	41.3	08	11.9	24	37.7	100	9.9	110	35.3
52	12.3	76	44.5	10	15.1	28	42.8	101	13.1	111	38.6
54	16.3	78	31.0	12	18.2	32	50.0	102	14.8	112	41.7
56	19.1	80	50.3	14	21.4	36	55.5	103	16.3	113	44.9
58	22.6	82	52.3	16	24.6	40	61.1	104	18.0	114	48.0
60	25.8	84	56.8	18	27.8	44	67.5	105	19.5	115	52.8
62	27.8	86	58.7	20	30.6	48	77.0	106	22.8	116	61.1
64	28.7	88	62.9	22	34.1			107	25.8	117	63.8
66	31.8	90	67.4					108	29.0	206	23.0
68	34.3	92	71.4					109	32.2	208	30.6
70	35.3	94	77.3								
72	37.7										

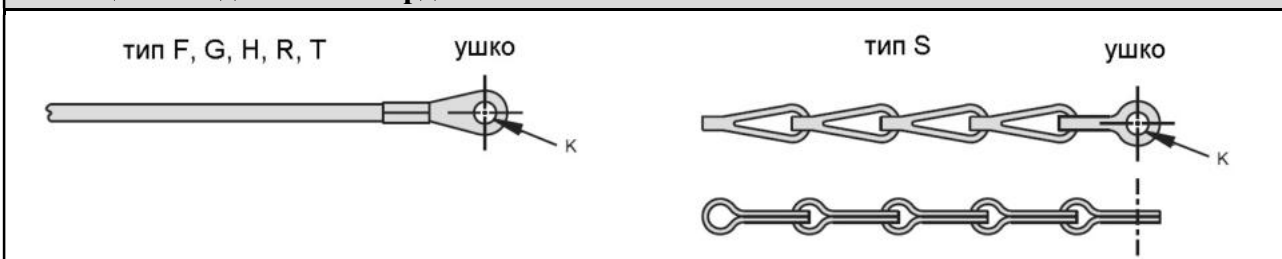
**Композитные кожухи под установку ТУТ
для соединителей стандарта MIL-DTL-38999MIL-DTL-38999, серия 3**

Информация для заказа

Базовая серия	310HS045	XM	15	D	T
Материал корпусов/покрытие					
XB – композит/без покрытия, черного цвета					
XM – композите/никель					
XD – композит/без покрытия, темно-коричневый					
XMT – композит/никель-PTFE, 1000 ч морского тумана					
XW – композит/ОС кадмий поверх никеля					
Размер корпуса – 09, 11, 13, 15, 17, 19, 21, 23, 25					
Индекс наличия дренажного отверстия:					
не указывается – дренажное отверстие отсутствует					
D – кожух с дренажным отверстием					
Индекс комплектации ТУТ:					
не указывается – кожух поставляется без ТУТ					
T – кожух поставляется с ТУТ (770-001S)					

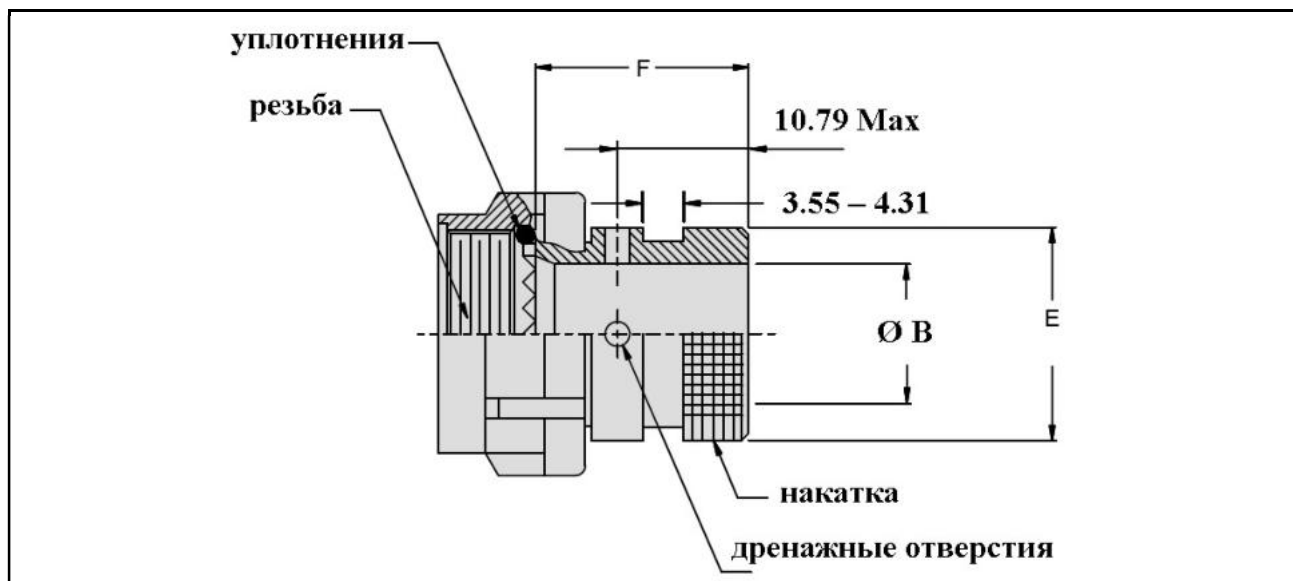

Размер корпуса	E Max	Ø B Min
09	13.5	6.4
11	15.4	9.0
13	19.7	12.5
15	21.3	14.4
17	24.5	17.5
19	26.5	19.5
21	30.9	22.7
23	34.4	25.9
25	36.7	28.8

Композитные кожухи с защитой от воздействия р/ч помех и ЭМИ (со стойкой для крепления кабеля), под установку экрана и ТУТ, для соединителей стандарта MIL-DTL-38999, серия 3

Информация для заказа

Базовая серия	440H	S	143	XM	15	09	D	B	T	S
Тип модификации кожуха:										
S – прямой										
T – угловой 45°										
A – угловой 90°, стандартный										
E – угловой 90°, низкопрофильный, разрезной										
W – угловой 90°, низкопрофильный, цельный										
D – угловой 90°, расширенный, разрезной										
143 – обязательный индекс										
Материал корпусов/покрытие										
XB – композит/без покрытия, черного цвета										
XM – композите/никель										
XD – композит/без покрытия, темно-коричневый										
XMT – композит/никель-PTFE, 1000 ч морского тумана										
XW – композит/ОС кадмий поверх никеля										
Размер корпуса – 09, 11, 13, 15, 17, 19, 21, 23, 25										
Индекс диаметра кабельного вывода – 04, 05, 07, 09, 11, 13, 15, 16, 17										
ВНИМАНИЕ! Не указывается для кожухов, тип D, E и W										
Индекс наличия дренажного отверстия:										
не указывается – дренажное отверстие отсутствует										
D – кожух с дренажным отверстием										
Индекс оснащения дополнительными аксессуарами:										
B – кожух поставляется со стяжным хомутом 600-057										
не указывается – аксессуары не поставляются										
Индекс поставки термоусаживаемых трубок (ТУТ):										
T – поставляется с ТУТ (в соответствии с таблицей)										
не указывается – ТУТ не поставляются										
Индекс модификации кожуха:										
S – кожух со слотом под крепление экрана										
не указывается – кожух без слота										

Индекс диаметра кабельного вывода	D ± 0.76	E	F	G	H ± 1.52	J ± 2.28
04	6.40	4.70	7.90	13.00	18.30	22.10
05	7.90	4.70	7.90	13.00	19.10	23.60
07	11.20	4.70	7.90	13.00	19.10	25.40
09	14.20	5.60	9.50	16.00	19.30	26.20
11	17.30	5.60	9.50	16.00	19.80	26.70
13	20.60	5.60	9.50	16.00	20.10	26.90
15	23.90	5.60	9.50	16.00	20.80	27.70
16	25.40	5.60	9.50	16.00	21.80	28.70
17	29.50	6.40	11.10	16.00	22.60	29.50

Размеры

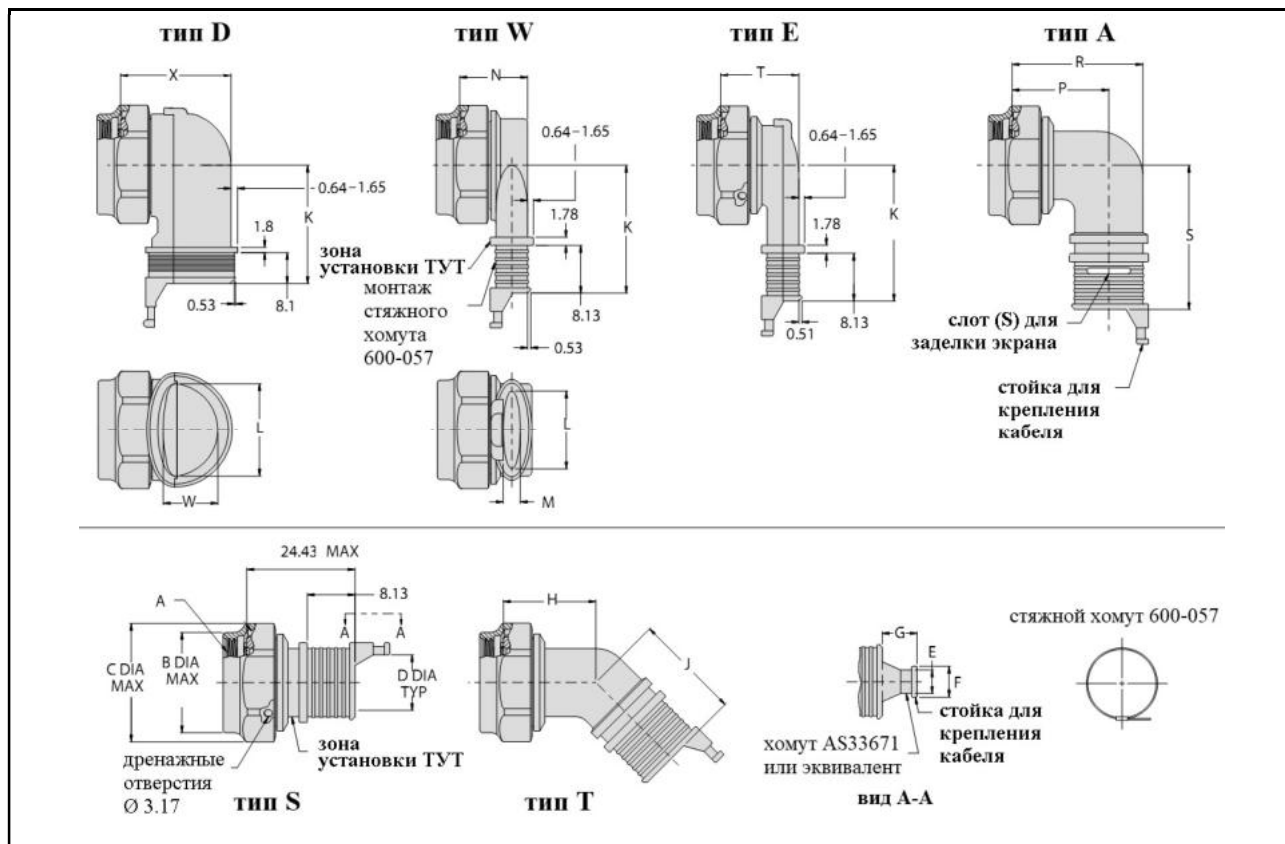

Размер корпуса	Индекс Ø кабельного вывода для кожухов, тип А, S, T					
	К ± 0.76	L	M	N Max		
09	04	26.50	7.70	4.10	16.00	
11	05	28.10	11.00	4.40	16.80	
13	07	29.80	13.90	5.00	18.30	
15	09	31.50	17.00	8.00	21.10	
17	05 и 11	33.10	20.20	9.80	23.10	
19	07 и 13	34.80	22.90	11.30	23.60	
21	09 и 15	36.50	26.10	13.30	26.40	
23	11 и 16	38.20	29.30	15.10	28.40	
25	07, 13 и 17	39.90	32.40	16.60	30.00	
Размер корпуса	P ± 2.28	R ± 2.28	S Max	T Max	W Max	X Max
09	17.50	22.40	34.50	20.60	5.89	23.11
11	19.10	24.50	36.10	20.60	7.70	24.64
13	20.60	28.70	37.60	20.80	9.40	25.91
15	22.40	33.30	39.40	22.40	12.50	27.43
17	23.90	35.10	40.90	23.60	14.99	29.46
19	24.60	36.60	41.70	25.10	17.09	31.75
21	26.90	41.40	43.90	26.90	19.71	34.04
23	28.70	44.50	45.70	28.70	22.17	36.32
25	30.20	47.80	47.20	26.70	23.09	39.12

Композитные кожухи с защитой от воздействия р/ч помех и, под установку экрана и ТУТ, для соединителей стандарта MIL-DTL-38999, серия 3

Информация для заказа

Базовая серия	440H	S	144	XM	15	09	D	B	T	S
Тип модификации кожуха:										
S – прямой										
T – угловой 45°										
A – угловой 90°, стандартный										
E – угловой 90°, низкопрофильный, разрезной										
W – угловой 90°, низкопрофильный, цельный										
D – угловой 90°, расширенный, разрезной										
143 – обязательный индекс										
Материал корпусов/покрытие										
XB – композит/без покрытия, черного цвета										
XM – композите/никель										
XD – композит/без покрытия, темно-коричневый										
XMT – композит/никель-PTFE, 1000 ч морского тумана										
XW – композит/ОС кадмий поверх никеля										
Размер корпуса – 09, 11, 13, 15, 17, 19, 21, 23, 25										
Индекс диаметра кабельного вывода – 04, 05, 07, 09, 11, 13, 15, 16, 17										
ВНИМАНИЕ! Не указывается для кожухов, тип D, E и W										
Индекс наличия дренажного отверстия:										
не указывается – дренажное отверстие отсутствует										
D – кожух с дренажным отверстием										
Индекс оснащения дополнительными аксессуарами:										
B – кожух поставляется со стяжным хомутом 600-057										
не указывается – аксессуары не поставляются										
Индекс поставки термоусаживаемых трубок (ТУТ):										
T – поставляется с ТУТ (в соответствии с таблицей)										
не указывается – ТУТ не поставляются										
Индекс модификации кожуха:										
S – кожух со слотом под крепление экрана										
не указывается – кожух без слота										

Индекс диаметра кабельного вывода	D ± 0.76	E	F	G	H ± 1.52	J ± 2.28
04	6.40	4.70	7.90	13.00	18.30	22.10
05	7.90	4.70	7.90	13.00	19.10	23.60
07	11.20	4.70	7.90	13.00	19.10	25.40
09	14.20	5.60	9.50	16.00	19.30	26.20
11	17.30	5.60	9.50	16.00	19.80	26.70
13	20.60	5.60	9.50	16.00	20.10	26.90
15	23.90	5.60	9.50	16.00	20.80	27.70
16	25.40	5.60	9.50	16.00	21.80	28.70
17	29.50	6.40	11.10	16.00	22.60	29.50

Размеры

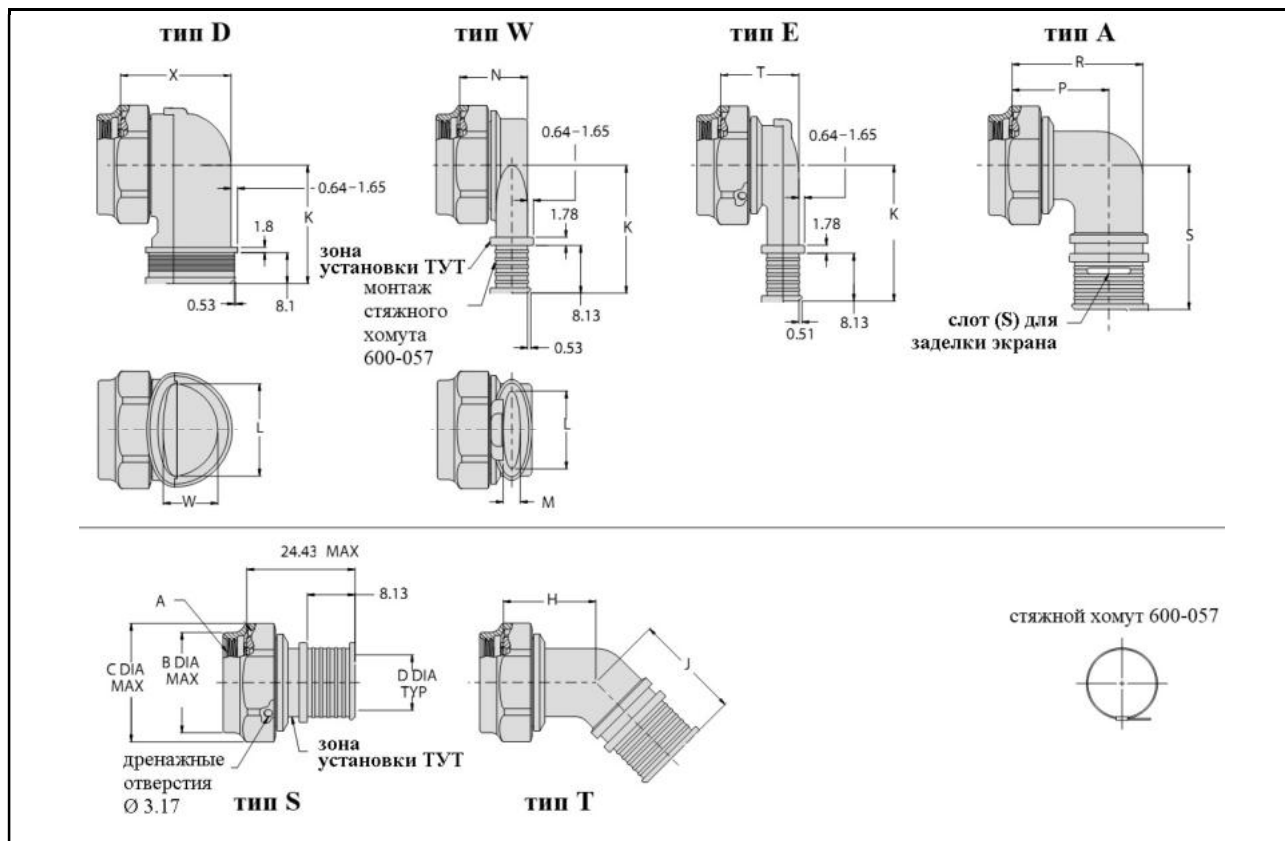

Размер корпуса	Индекс Ø кабельного вывода для кожухов, тип A, S, T		K ± 0.76	L	M	N Max
09	04		26.50	7.70	4.10	16.00
11	05		28.10	11.00	4.40	16.80
13	07		29.80	13.90	5.00	18.30
15	09		31.50	17.00	8.00	21.10
17	05 и 11		33.10	20.20	9.80	23.10
19	07 и 13		34.80	22.90	11.30	23.60
21	09 и 15		36.50	26.10	13.30	26.40
23	11 и 16		38.20	29.30	15.10	28.40
25	07, 13 и 17		39.90	32.40	16.60	30.00
Размер корпуса	P ± 2.28	R ± 2.28	S Max	T Max	W Max	X Max
09	17.50	22.40	34.50	20.60	5.89	23.11
11	19.10	24.50	36.10	20.60	7.70	24.64
13	20.60	28.70	37.60	20.80	9.40	25.91
15	22.40	33.30	39.40	22.40	12.50	27.43
17	23.90	35.10	40.90	23.60	14.99	29.46
19	24.60	36.60	41.70	25.10	17.09	31.75
21	26.90	41.40	43.90	26.90	19.71	34.04
23	28.70	44.50	45.70	28.70	22.17	36.32
25	30.20	47.80	47.20	26.70	23.09	39.12

Композитные кожухи с защитой от воздействия р/ч помех и ЭМИ, с конусным зажимом для соединителей стандарта MIL-DTL-38999, серия 3

Информация для заказа

Базовая серия	470H	S	017	NF	17	6	G	DS	-T
Тип кожуха:									
S – прямой									
T – угловой 45°									
W – угловой 90°									
017 – индекс модификации									
Материал корпусов/покрытие									
XB – композит/без покрытия, черного цвета									
XM – композите/никель									
XD – композит/без покрытия, темно-коричневый									
XMT – композит/никель-PTFE, 1000 ч морского тумана									
XW – композит/ОС кадмий поверх никеля									
XSM – композите/никель (улучшенное)									
XSW – композит/ОС кадмий поверх никеля (улучшенное)									
Размер корпуса – 09, 11, 13, 15, 17, 19, 21, 23, 25									
Количество гильз крепления пучков (в соответствии с таблицей)									
Модификация кожуха, для применения со звездочками:									
G – адаптер + задняя гайка + конусный зажим									
Комплектация звездочками крепления пучков (в соответствии с таблицей):									
DS – комплектуется звездочками при поставке									
не указывается – звездочки не поставляются									
Индекс поставки термоусаживаемых трубок (ТУТ):									
T – поставляется с ТУТ (в соответствии с таблицей)									
не указывается – ТУТ не поставляются									

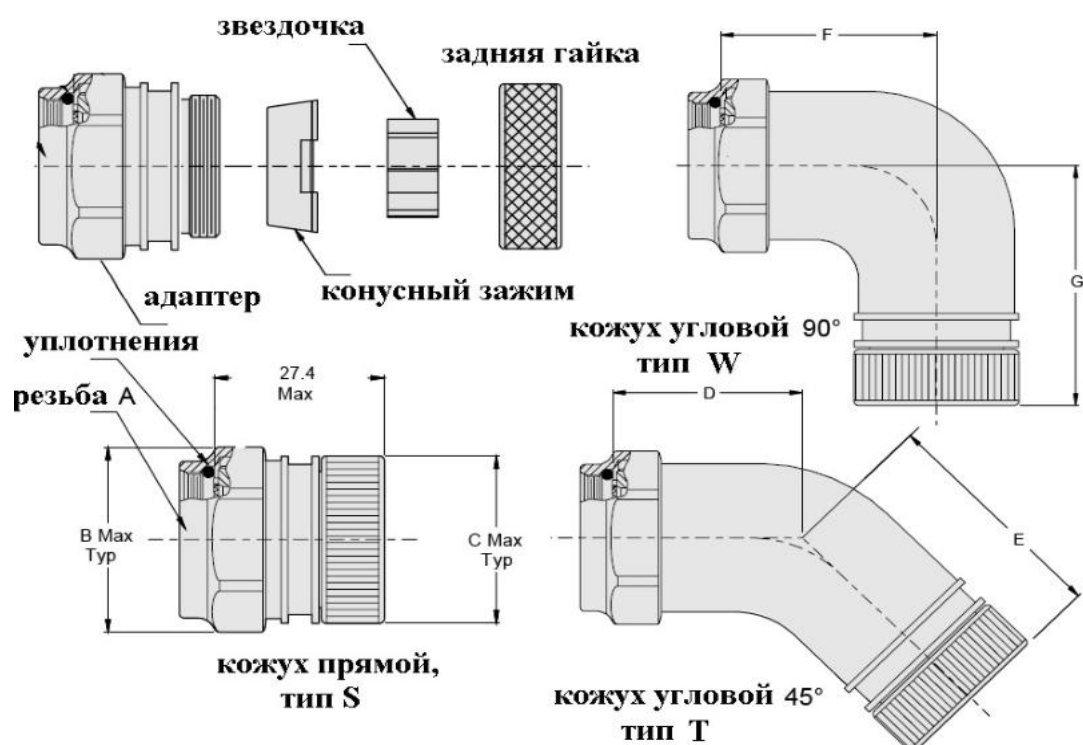

Размеры

Размер корпуса	B Max	C Max	D Max	Резьба А	E Max
09	21.1	17.30	19,05	M12 x 1 - 6H	27,69
11	24.4	22.48	19,81	M15 x 1 - 6H	28,45
13	27.7	23.29	19,81	M18 x 1 - 6H	28,96
15	31.0	26.80	19,81	M22 x 1 - 6H	29,72
17	34.3	29.79	20,57	M25 x 1 - 6H	30,48
19	37.6	32.79	20,83	M28 x 1 - 6H	30,73
21	41.1	37.79	21,59	M31 x 1 - 6H	31,24
23	44.5	38.79	22,61	M34 x 1 - 6H	32,26
25	48.0	42.29	23,37	M37 x 1 - 6H	33,02
Размер корпуса	F Max	G Max	Количество поставляемых гильз в комплекте		Обозначение ТУТ
			стандарт	опционально	
09	18,29	30,48	1	–	770-001S1 04
11	19,81	32,00	2	–	770-001S1 06
13	21,59	33,53	3	–	770-001S1 06
15	23,11	35,31	5	–	770-001S1 07
17	24,64	36,83	6	7	770-001S1 07
19	26,16	38,35	7	–	770-001S1 08
21	27,94	39,88	9	11	770-001S1 08
23	29,46	41,66	10	13	770-001S1 08
25	30,99	43,18	12	17	770-001S1 09

Примечания

- Для эффективного экранирования должны быть использованы однотипные токопроводящие материалы и покрытия соединителей и кожухов.
- Звездочки не поставляются с размерами корпусов 09. Звездочки поставляются с кожухами, размер корпусов которых начинается с 15. Количество гильз, поставляемых в стандартном комплекте, определяется по таблице.
- Комплекты крепления пучков проводов поставляются отдельно:
 - Комплект **687-764**: гильза, изоляционный патрубок, термоусаживаемая металлизированная (с лужением) соединительная муфта
 - Комплект **687-809**: гильза, изоляционный патрубок
 - Гильзы **687-748**
 - Комплект **687-841-01**: готовая сборка (гильза, изоляционный патрубок, удлиненная термоусаживаемая металлизированная (с лужением) соединительная муфта)

**Защищенные адаптеры-удлинители
для соединителей стандарта MIL-DTL-38999, серия 3,
с контактами # 8 с замонтированными проводами**



Информация для заказа

Базовая серия	320H	S030	ME	14	-4
Тип кожуха:					
S030 – прямой кожух					
M030 – угловой 45°					
N030 – угловой 90°					
Материал корпуса/Тип покрытия:					
ME – алюминий/химосажденный никель					
MT – алюминий/никель-PTFE					
NF – алюминий/кадмий с оливково серым хромированием					
ZR – алюминий/черный цинк/никель					
TZ – алюминий/луженый цинк					
Z1 – нержавеющая сталь/пассивирование					
Индекс размера корпуса – 09, 11, 13, 15, 17, 19, 21, 23, 25					
Длины прямого кожуха в 0,5 дюйма:					
2 – 1 дюйм					
3 – 1,5 дюйма					
4 – 2 дюйма					
5 – 2,5 дюйма					
не указывается – для угловых кожухов					

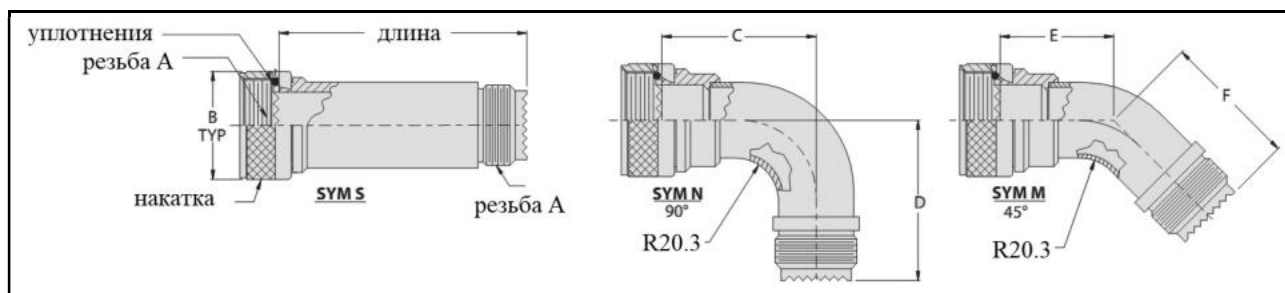

Размер корпуса	Резьба А	В Max	С Max	Д Max	Е Max	F Max
09	M12 x 1.0	24.8	48.1	37.7	36.4	26.0
11	M15 x 1.0	26.9	49.7	39.2	37.1	26.7
13	M18 x 1.0	29.7	53.5	43.1	37.7	27.3
15	M22 x 1.0	32.7	55.1	44.7	39.1	28.7
17	M25 x 1.0	36.1	57.8	47.4	40.1	29.7
19	M28 x 1.0	39.1	59.4	49.0	40.8	30.4
21	M31 x 1.0	42.4	60.9	50.5	40.3	29.9
23	M34 x 1.0	51.1	61.5	51.1	40.9	30.5
25	M37 x 1.0	53.8	64.1	53.7	41.7	31.3

Экранирующий кожух под установку ТУТ и заделку экрана для соединителей стандарта MIL-DTL-38999, серия 3, с контактами # 8 с замонтированными проводами



Информация для заказа

Базовая серия	440V	S233	ME	10	08	M	-8	K	P	T
Тип кожуха:										
S233 – прямой										
N233 – угловой 90°										
M233 – угловой 45°										
Материал/покрытие:										
ME – алюминий/никель										
NF – алюминий/кадмий										
ZR – алюминий/черный цинк-никель										
MT – алюминий/никель PTFE										
TZ – алюминий/луженый цинк										
Z1 – нержавеющая сталь/пассивирование										
Индекс размера корпуса – 09, 11, 16, 18, 20, 22, 24										
Индекс диаметра кабельного вывода										
Индекс оснащения стяжным хомутом:										
не указывается – кожух поставляется со стандартным хомутом										
M – кожух поставляется с хомутом micro Band										
Длины прямого кожуха в 0,25 дюйма, минимальная длина – 1 дюйм										
не указывается – для угловых кожухов										
Индекс оснащения стяжным хомутом:										
K – стяжной хомут поставляется предварительно свернутым										
не указывается – стяжной хомут не поставляется										
Индекс наличия клеевого покрытия вывода кожуха										
P – полисульфид, применяется только с покрытиями, тип «NF», «TZ» и «ZR»										
не указывается – для других покрытий										
Индекс оснащения ТУТ:										
T – стандартная ТУТ										
T1 – стандартная ТУТ с клеевым покрытием, тип W1										
H – негалогеновая ТУТ										
H1 – негалогеновая ТУТ с клеевым покрытием, тип W1										
не указывается – если ТУТ не требуется										

Индекс диаметра кабельного вывода

Индекс Ø кабельного вывода	Ø К	Ø L	Ø М	Стандартная ТУТ	ТУТ с клеевым покрытием
02	3.18	6.35	7.92	770-003S*11	770-003S*11W1
03	4.78	7.92	9.50	770-003S*11	770-003S*11W1
04	6.35	9.52	11.10	770-003S*12	770-003S*12W1
05	7.92	11.13	12.70	770-003S*12	770-003S*12W1
06	9.52	12.70	14.27	770-001S*03	770-001S*03W1
07	11.13	14.27	15.85	770-001S*04	770-001S*04W1
08	12.70	15.88	17.45	770-001S*04	770-001S*04W1
09	14.27	17.48	19.05	770-001S*04	770-001S*04W1
10	15.88	19.05	20.62	770-001S*04	770-001S*04W1
11	17.48	20.62	22.20	770-001S*04	770-001S*04W1
12	19.05	22.23	23.80	770-001S*05	770-001S*05W1
13	20.62	23.83	25.40	770-001S*05	770-001S*05W1
14	22.23	25.40	26.97	770-001S*05	770-001S*05W1
15	23.83	26.97	28.55	770-001S*05	770-001S*05W1
16	25.40	28.58	30.15	770-001S*06	770-001S*06W1
17	26.97	30.18	31.75	770-001S*06	770-001S*06W1
18	28.58	31.75	33.32	770-001S*07	770-001S*07W1

Размеры

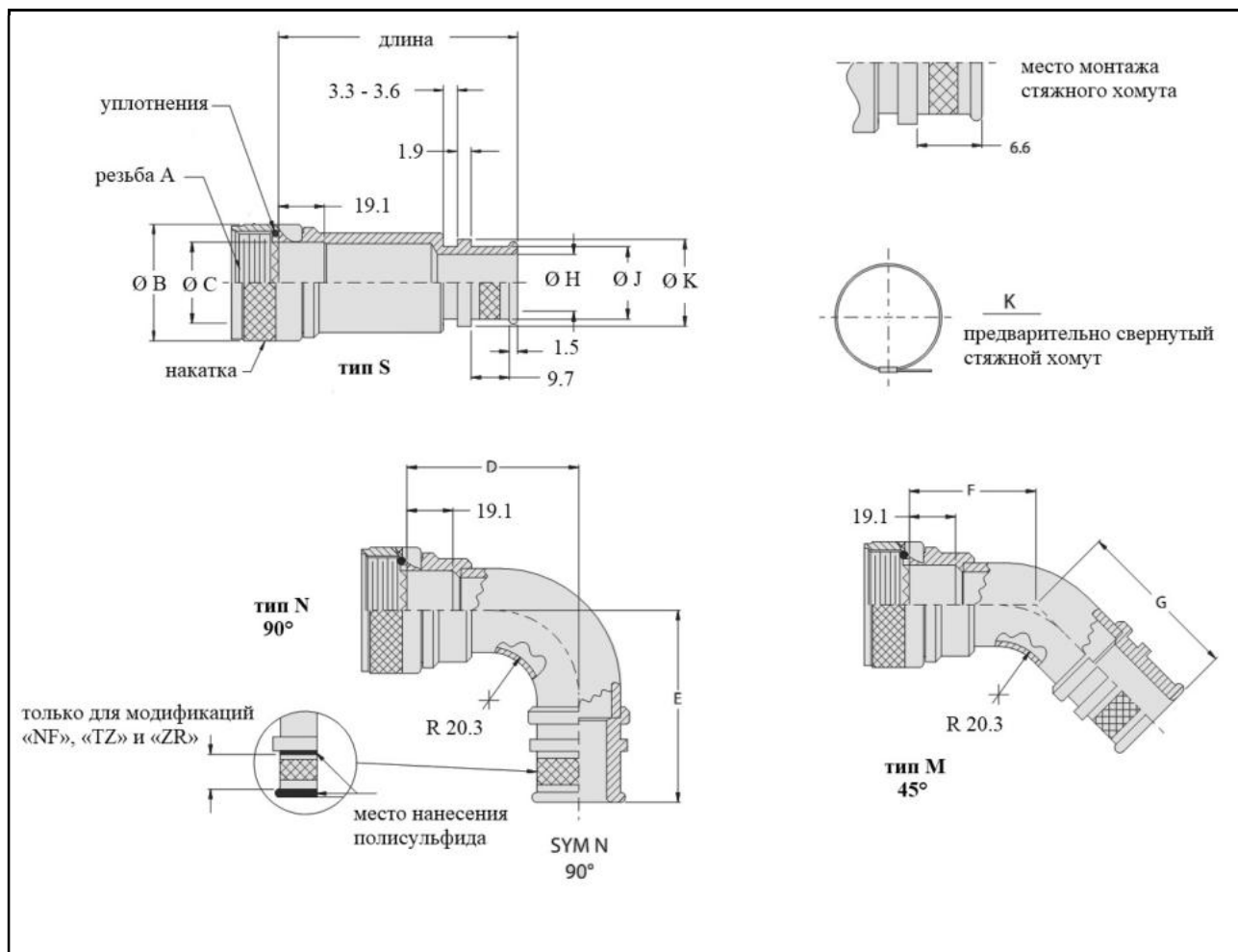

Индекс размера корпуса	Размер корпуса	Резьба А	Ø С Max	К Max	L Max	М Max	Н Max	Ø кабельного вывода Max	Индекс Ø кабельного вывода Max
09	09	M12 x 1	19.96	20.07	30.23	23.88	34.29	6.35	04
11	11	M15 x 1	23.14	20.07	32.00	24.64	36.83	9.52	06
16	15	M22 x 1	30.38	21.34	35.81	27.43	41.91	15.88	10
18	17	M25 x 1	33.30	22.61	37.85	35.56	44.20	19.05	12
20	19	M28 x 1	36.32	23.37	39.62	30.73	46.74	22.23	14
22	21	M31 x 1	39.32	24.13	41.15	32.51	49.28	25.40	16
24	23	M34 x 1	43.08	24.64	42.67	33.78	51.82	28.58	18

Прямые экранирующие кожухи с кабельными зажимами с возможностью заделки экрана для соединителей стандарта MIL-DTL-38999, серия 3, с контактами # 8 с замонтированными проводами



Информация для заказа

Базовая серия	440VS232	ME	10	S	K
Материал/покрытие:					
ME – алюминий/никель					
NF – алюминий/кадмий					
ZR – алюминий/черный цинк-никель					
MT – алюминий/никель PTFE					
Z1 – нержавеющая сталь/пассивирование					
Индекс размера корпуса – 09, 11, 16, 18, 20, 22, 24					
Индекс оснащения слотом корпуса кожуха					
S – слот на корпусе кожуха					
не указывается – без слота					
Индекс оснащения стяжным хомутом:					
K – кожух поставляется со стяжным хомутом					
не указывается – кожух поставляется без стяжного хомута					

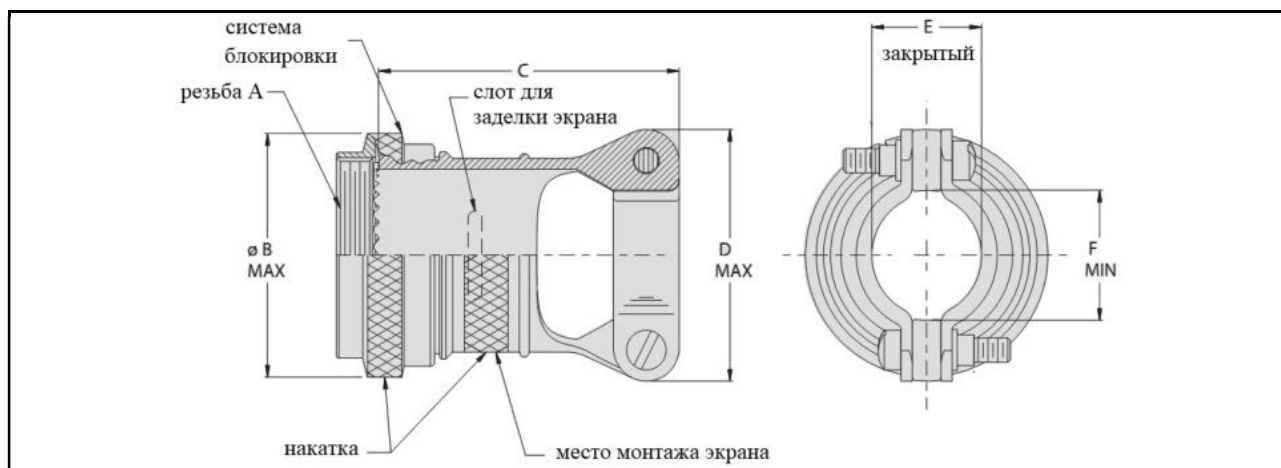

Индекс размера корпуса	Размер корпуса	Резьба А	Ø В Max	С	D Max	E ± 0.79	F Min
09	09	M12 x 1	18.67	32.51	24.89	5.56	5.59
11	11	M15 x 1	21.08	34.29	26.67	6.71	6.86
16	15	M22 x 1	29.18	37.34	33.02	11.68	11.94
18	17	M25 x 1	32.11	38.86	36.58	13.84	13.97
20	19	M28 x 1	35.41	42.16	39.62	15.62	15.75
22	21	M31 x 1	38.43	43.69	42.93	17.73	17.78
24	23	M34 x 1	41.43	45.21	44.96	19.81	19.81

**Экранирующие кожухи с кабельными зажимами
для соединителей стандарта MIL-DTL-38999, серия 3,
с контактами # 8 с замонтированными проводами**



Информация для заказа

Базовая серия	443V	S042	ME	10	08	-8	K	P
Тип кожуха:								
S042 – прямой								
N042 – угловой 90°								
M042 – угловой 45°								
Материал/покрытие:								
ME – алюминий/никель								
NF – алюминий/кадмий								
ZR – алюминий/черный цинк-никель								
MT – алюминий/никель PTFE								
TZ – алюминий/луженый цинк								
Z1 – нержавеющая сталь/пассивирование								
Индекс размера корпуса – 09, 11, 16, 18, 20, 22, 24								
Индекс диаметра кабельного вывода								
Длины прямого кожуха в 0,25 дюйма, минимальная длина – 1 дюйм								
не указывается – для угловых кожухов								
Индекс оснащения стяжным хомутом:								
K – стяжной хомут поставляется предварительно свернутым								
не указывается – стяжной хомут не поставляется								
Индекс наличия клеевого покрытия вывода кожуха								
P – полисульфид, применяется только с покрытиями, тип «NF», «TZ» и «ZR»								
не указывается – для других покрытий								

Индекс Ø кабельного вывода	J MAX	Ø кабельного вывода		W	Ø H MIN
		MIN	MAX		
01	26.67	3.18	6.35	6.71	6.35
02	30.48	4.78	9.52	8.74	9.40
03	33.02	7.92	11.13	11.68	10.92
04	36.58	8.71	12.70	13.84	12.70
05	42.93	11.13	15.88	17.73	15.75
06	44.96	14.27	19.05	19.81	19.05
07	53.85	17.48	22.23	24.13	22.10
08	63.50	20.62	25.40	25.78	25.40
09	66.55	23.83	28.58	30.15	28.45

Размеры

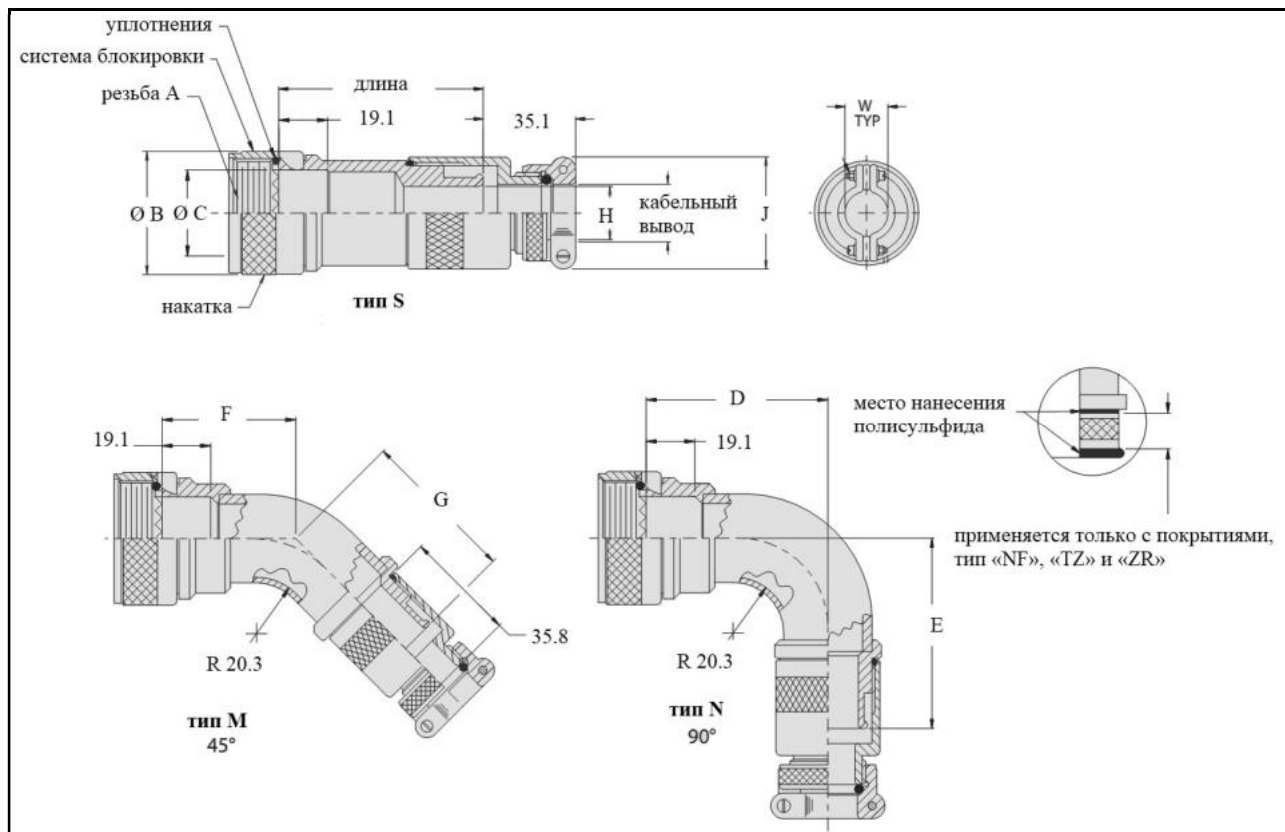

Индекс размера корпуса	Размер корпуса	Резьба А	Ø В Max	Ø С ± 0.13	D Max	E Max	F Max	G Max	Индекс Ø кабельного вывода Max
09	09	M12 x 1	20.10	8.80	47.10	48.30	35.40	36.70	01
11	11	M15 x 1	23.60	11.90	48.60	49.90	36.10	37.30	02
16	15	M22 x 1	30.70	18.80	54.10	55.40	38.10	39.40	05
18	17	M25 x 1	33.80	21.70	56.80	58.00	39.10	40.40	06
20	19	M28 x 1	36.80	24.90	58.40	59.60	39.80	41.00	07
22	21	M31 x 1	39.90	27.20	59.90	61.20	39.30	40.60	08
24	23	M34 x 1	43.40	30.80	60.50	61.70	39.90	41.10	09

Кожухи с изменяемой конфигурацией, с системой блокировки, для соединителей стандарта MIL-DTL-38999, серия 3



Информация для заказа

Базовая серия	870H001	XB	23	B
Материал/покрытие:				
XB – композитный/без покрытия				
NF – алюминий/кадмий				
ZR – алюминий/черный цинк-никель				
MT – алюминий/никель PTFE				
TZ – алюминий/луженый цинк				
Z1 – нержавеющая сталь/пассивирование				
M – алюминий/никель				
TZ – алюминий/луженый цинк				
ZR – алюминий/черный цинк/никель				
Размер корпуса – 09, 11, 13, 15, 17, 19, 21, 23, 25				
Индекс модификации кабельного зажима:				
A – стандартный кабельный зажим				
B – увеличенный кабельный зажим				

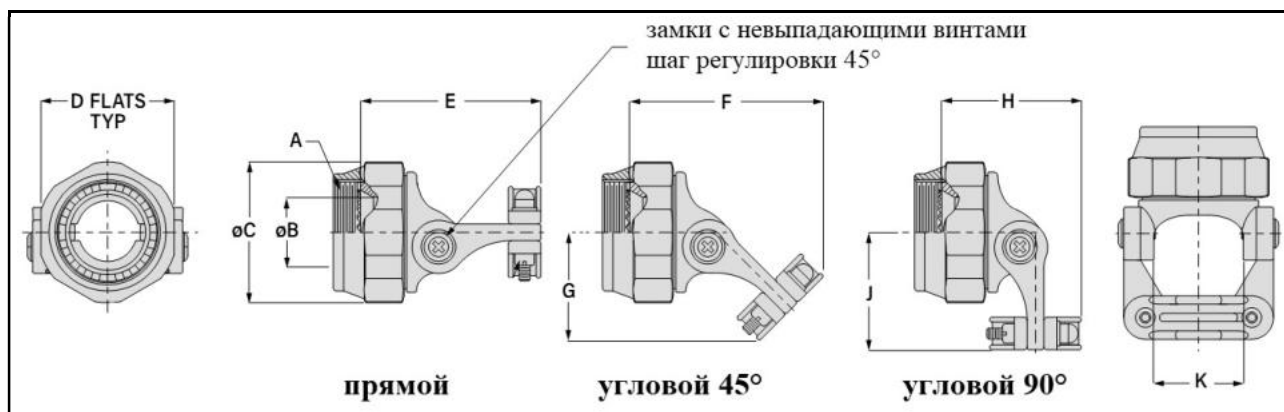

Размер корпуса	Резьба А	Ø B Min	C Max	D	E Max	F Max	G Max	H Max	J Max	K
09	M12 x 1.0	6.7	20.6	19.1	36.3	34.3	19.8	23.1	22.1	10.0
11	M15 x 1.0	9.9	23.8	22.2	38.1	36.8	22.1	23.9	24.4	11.6
13	M18 x 1.0	12.8	28.6	25.4	39.6	40.6	24.6	28.4	26.2	15.2
15	M25 x 1.0	16.0	31.8	28.6	39.9	42.7	25.9	30.7	27.9	18.0
17	M28 x 1.0	19.2	34.9	31.8	42.2	45.2	27.7	32.8	29.5	21.3
19	M31 x 1.0	21.4	38.1	34.9	42.2	47.2	29.0	35.3	31.0	23.7
21	M34 x 1.0	24.6	41.3	38.1	46.0	51.3	31.5	38.1	32.8	27.1
23	M37 x 1.0	27.7	44.5	41.3	46.7	53.1	33.0	39.9	34.5	30.4
25	M12 x 1.0	30.9	47.6	44.5	50.8	55.9	36.8	41.7	39.4	33.6

Размеры

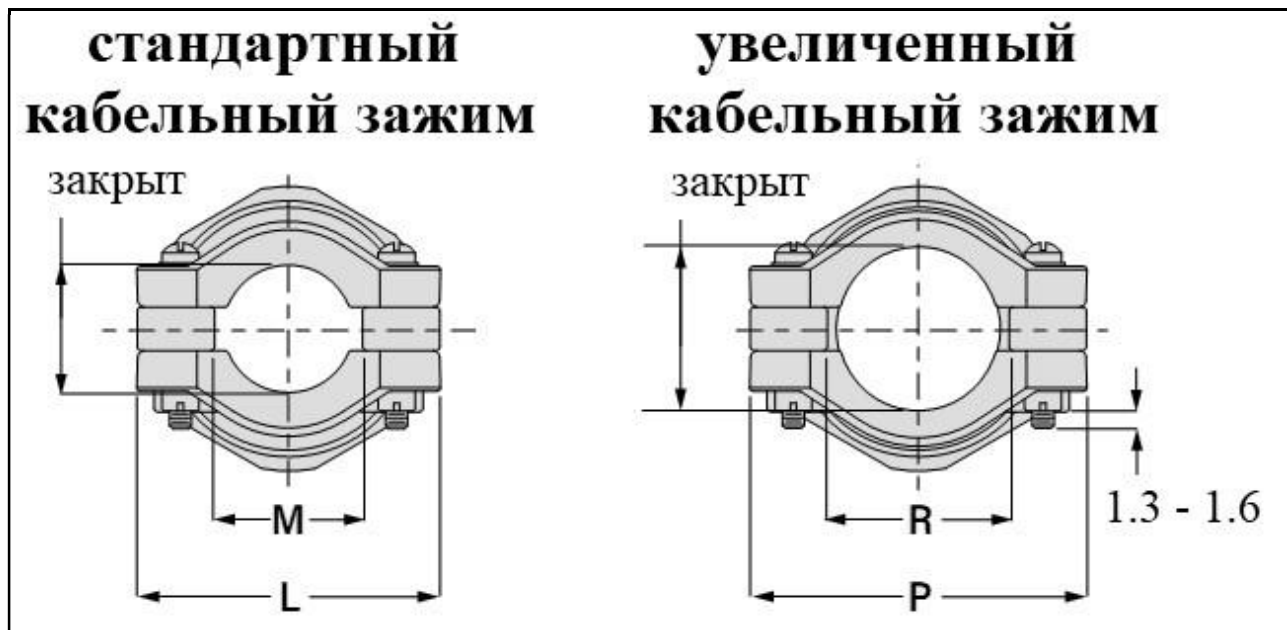

Размер корпуса	Стандартный кабельный зажим			Увеличенный кабельный зажим		
	L Max	M Min	N	P Max	R Min	S
09	24.9	5.6	6.7	24.9	8.4	9.0
11	26.7	6.9	7.9	30.5	11.4	10.7
13	30.5	8.9	10.7	36.8	15.7	16.2
15	33.0	11.9	13.7	39.1	17.3	18.0
17	36.6	14.0	15.0	40.6	20.3	19.3
19	39.6	15.7	16.8	43.9	22.9	21.4
21	42.9	17.8	18.9	49.5	26.7	25.3
23	45.0	19.8	21.0	52.8	30.0	26.9
25	48.0	21.6	22.8	58.9	33.0	28.5

Композитные кожухи с изменяемой конфигурацией, с экранирующим патрубком, с системой блокировки и механизмом трещотки, для соединителей стандарта MIL-DTL-38999, серия 3



Информация для заказа

Базовая серия	870H002	BM	21	B	L	K	14
Материал/покрытие установочной гильзы: M – алюминий/никель NF – алюминий/кадмий ZR – алюминий/черный цинк-никель MT – алюминий/никель PTFE TZ – алюминий/луженый цинк Z1 – нержавеющая сталь/пассивирование BM – латунь/никель BN – латунь/оливково серый кадмий, зона монтажа экрана – никель BMT – латунь/никель PTFE Размер корпуса – 09, 11, 13, 15, 17, 19, 21, 23, 25 Индекс модификации кабельного зажима: A – стандартный кабельный зажим B – увеличенный кабельный зажим Индекс материала экранирующего патрубка: N – 34 AWG, медь/никель T – 34 AWG, луженая медь A – AmberStrand®, композит/никель L – микрофиламент, ArmorLite®, нержавеющая сталь/никель Индекс комплектования кожуха: K – кожух поставляется с монтажной втулкой и стандартным стяжным хомутом J – кожух поставляется с монтажной втулкой и уменьшенным стяжным хомутом не указывается – кожух поставляется без монтажной втулки и без стяжного хомута Длина экранирующего патрубка В дюймах, шаг – 1 дюйм, минимальная длина – 6 дюймов							

Размер корпуса	Ø В Min	Ø патрубка
09	6.7	9.5
11	9.9	9.5
13	12.8	12.7
15	16.0	12.7
17	19.2	19.8
19	21.4	19.8
21	24.6	25.4
23	27.7	25.4
25	30.9	31.8

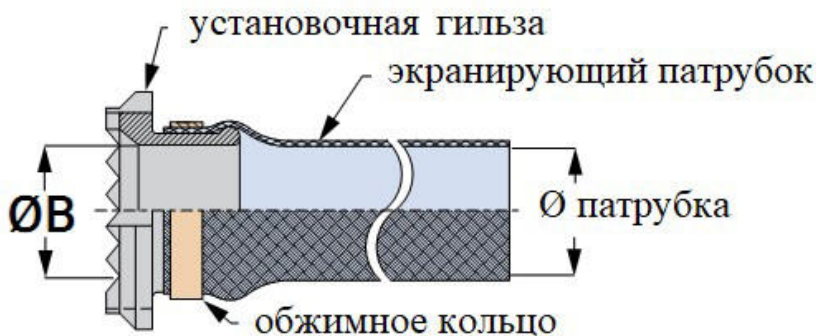

Размеры. Кожух, тип 870Н002

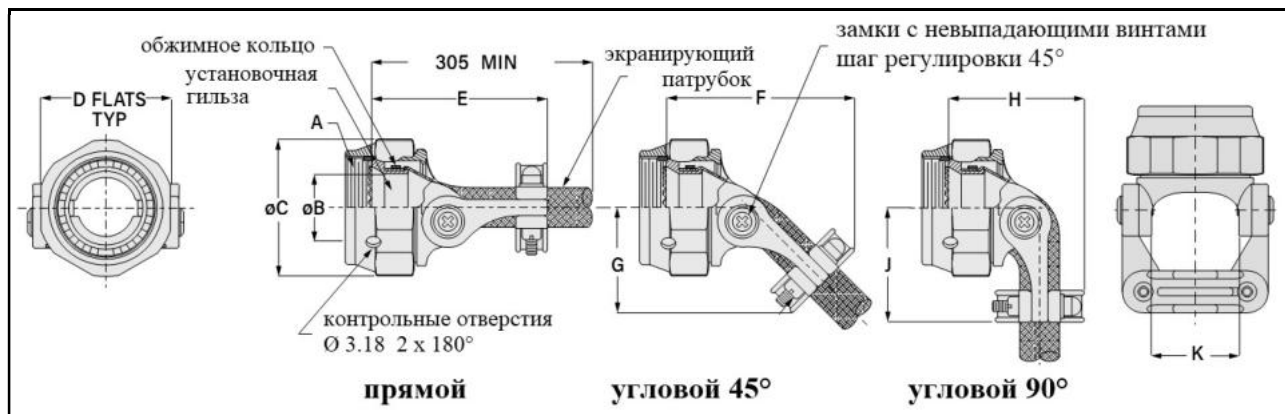

Размер корпуса	Резьба А	Ø В Min	С Max	D	Е Max	F Max	G Max	Н Max	J Max	К
09	M12 x 1.0	6.7	20.6	19.1	38.1	36.3	19.3	24.1	21.3	10.0
11	M15 x 1.0	9.9	23.8	22.2	39.1	37.8	20.8	25.1	22.9	11.6
13	M18 x 1.0	12.8	28.6	25.4	41.1	41.7	23.4	29.0	25.4	15.2
15	M25 x 1.0	16.0	31.8	28.6	41.4	43.9	24.9	31.5	27.2	18.0
17	M28 x 1.0	19.2	34.9	31.8	43.9	47.2	27.4	34.5	28.7	21.3
19	M31 x 1.0	21.4	38.1	34.9	43.9	49.0	28.4	37.1	30.5	23.7
21	M34 x 1.0	24.6	41.3	38.1	47.8	52.8	30.7	39.4	32.0	27.1
23	M37 x 1.0	27.7	44.5	41.3	48.5	54.6	32.3	41.4	33.8	30.4
25	M12 x 1.0	30.9	47.6	44.5	49.3	56.6	33.8	43.2	35.6	33.6

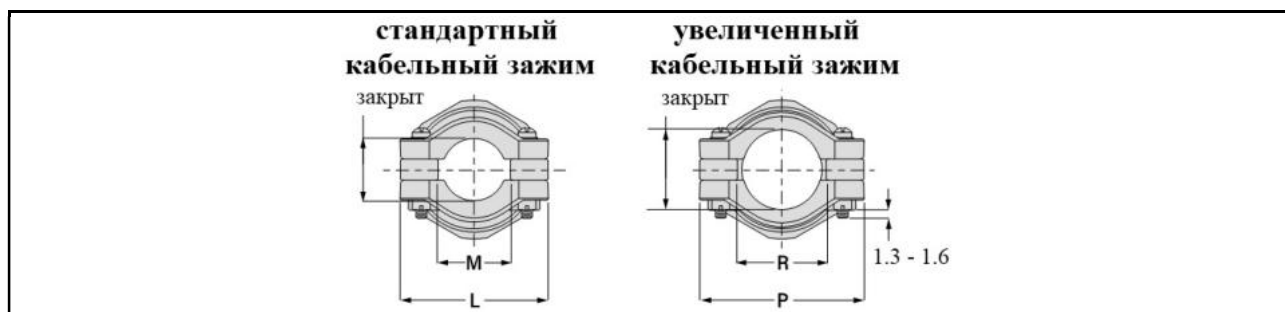

Размер корпуса	Стандартный кабельный зажим			Увеличенный кабельный зажим		
	L Max	M Min	N	P Max	R Min	S
09	24.9	5.6	6.7	24.9	8.4	9.0
11	26.7	6.9	7.9	30.5	11.4	10.7
13	30.5	8.9	10.7	36.8	15.7	16.2
15	33.0	11.9	13.7	39.1	17.3	18.0
17	36.6	14.0	15.0	40.6	20.3	19.3
19	39.6	15.7	16.8	43.9	22.9	21.4
21	42.9	17.8	18.9	49.5	26.7	25.3
23	45.0	19.8	21.0	52.8	30.0	26.9
25	48.0	21.6	22.8	58.9	33.0	28.5

Размеры и обозначения для дополнительного заказа
Монтажная втулка, стяжные хомуты



Размер корпуса	Стяжные хомуты		Монтажная втулка	Ø А ± 0.8	Ø В ± 0.8
	стандартный	уменьшенный			
09	601-006	601-571	687-207XB04	6.4	10.2
11	601-006	601-571	687-207XB06	9.7	13.5
13	601-006	601-571	687-207XB08	12.7	16.5
15	601-006	601-571	687-207XB10	16.0	19.8
17	601-006	601-571	687-207XB12	19.1	22.9
19	601-041	601-573	687-207XB14	22.4	26.2
21	601-041	601-573	687-207XB16	25.4	29.2
23	601-041	601-573	687-207XB18	28.7	32.5
25	601-041	601-573	687-207XB20	31.8	35.6



инструмент для
стандартного хомута
601-100



инструмент для
уменьшенного хомута
601-109

Композитные кожухи с изменяемой конфигурацией, с адаптером под установку экрана, с системой блокировки, для соединителей стандарта MIL-DTL-38999, серия 3



Информация для заказа

Базовая серия	870H004	M	21	S	K
Материал/покрытие корпуса:					
M – алюминий/никель					
NF – алюминий/кадмий					
MT – алюминий/никель PTFE					
TZ – алюминий/луженый цинк					
NFS – алюминий/кадмий, зона монтажа экрана – никель					
BM – латунь/никель					
BN – латунь/оливково серый кадмий					
BMT – латунь/никель PTFE					
BNS – латунь/оливково серый кадмий, зона монтажа экрана – никель					
Размер корпуса – 09, 11, 13, 15, 17, 19, 21, 23, 25					
Индекс комплектования кожуха адаптерами для установки экрана:					
не указывается – кожух поставляется без адаптера					
S – кожух поставляется с адаптером					
Индекс комплектования кожуха стяжными хомутами:					
K – кожух поставляется с предварительно свернутым стяжным хомутом Micro Band					
J – кожух поставляется с предварительно свернутым уменьшенным стяжным хомутом Micro Band					
не указывается – кожух поставляется без монтажной втулки и без стяжного хомута					

Обозначение стяжных хомутов Micro Band для дополнительного заказа

Для размеров корпусов	предварительно свернутый стяжной хомут Micro Band	предварительно свернутый уменьшенный стяжной хомут Micro Band	Длина хомута	Допустимый Ø хомута Max
9 – 13	601-061	601-601	206	22.4
15 – 25	601-065	601-603	362	47.8
Инструменты для хомутов	601-101	601-122		

Размеры. Кожух, тип 870Н004

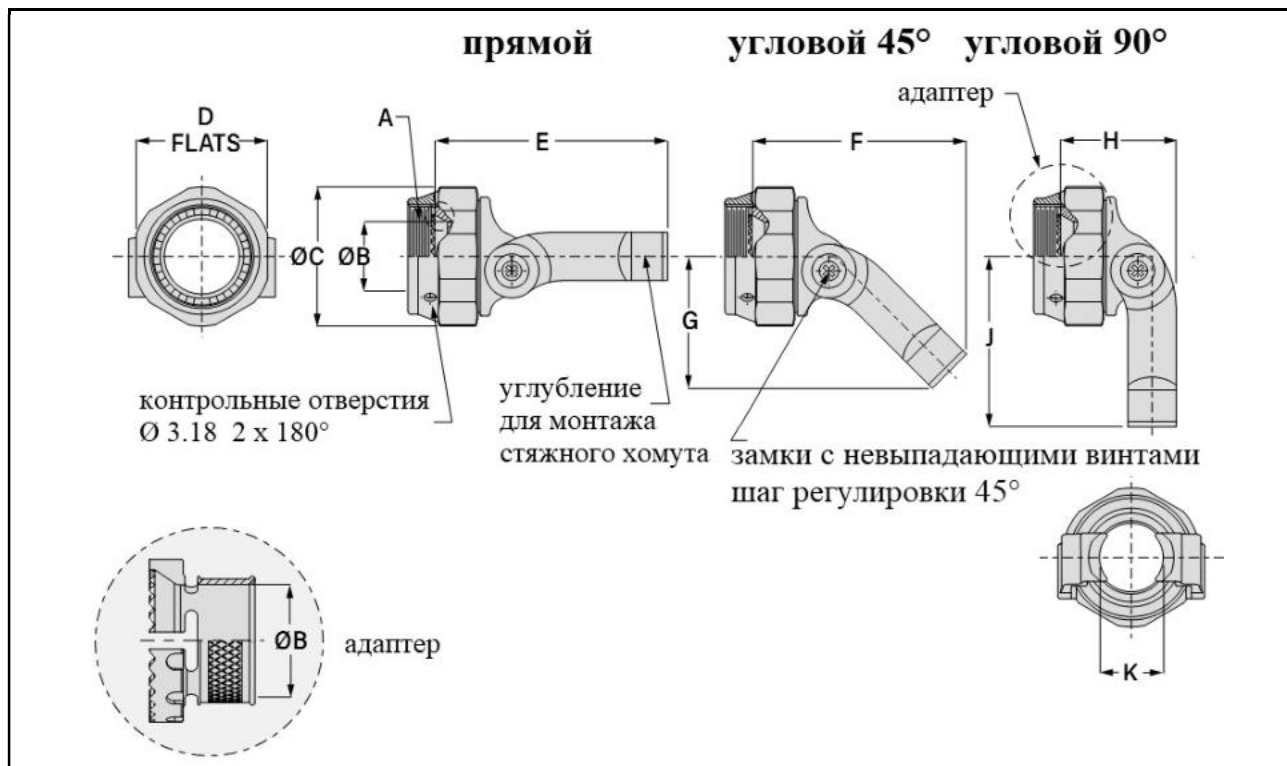

Размер корпуса	Резьба А	Ø В Min	С Max	D	E Max
09	M12 x 1.0	4.5	20.6	19.1	45.5
11	M15 x 1.0	7.8	23.8	22.2	45.7
13	M18 x 1.0	10.3	28.6	25.4	52.8
15	M25 x 1.0	14.4	31.8	28.6	52.8
17	M28 x 1.0	16.7	34.9	31.8	58.2
19	M31 x 1.0	19.7	38.1	34.9	57.9
21	M34 x 1.0	22.3	41.3	38.1	69.9
23	M37 x 1.0	25.4	44.5	41.3	69.9
25	M12 x 1.0	28.6	47.6	44.5	75.2
Размер корпуса	F Max	G Max	H Max	J Max	K
09	39.9	22.1	24.4	28.4	2.5 – 10.0
11	39.9	22.6	24.4	29.2	3.1 – 11.6
13	47.8	27.9	26.7	36.6	4.0 – 15.2
15	47.8	29.5	33.5	38.1	5.3 – 18.0
17	54.1	32.5	30.7	42.7	6.2 – 21.3
19	54.1	34.3	30.7	46.0	7.0 – 23.7
21	64.5	41.4	34.8	53.8	8.0 – 27.1
23	64.5	42.4	34.8	54.9	8.9 – 30.4
25	69.9	46.7	37.1	61.2	9.7 – 33.6

Металлические кожухи с изменяемой конфигурацией, с адаптером под установку экрана, с системой блокировки, для соединителей стандарта MIL-DTL-38999, серия 3



Информация для заказа

Базовая серия	870H005	M	21	A	S	K
Материал/покрытие корпуса:						
M – алюминий/никель						
NF – алюминий/кадмий						
ZR – алюминий/черный цинк-никель						
MT – алюминий/никель PTFE						
TZ – алюминий/луженый цинк						
NFS – алюминий/кадмий, зона монтажа экрана – никель						
Z1 – нержавеющая сталь/пассивирование						
ZM – нержавеющая сталь/пассивирование, установочная гильза						
BM – латунь/никель						
BN – латунь/оливково серый кадмий, зона монтажа экрана – никель						
BMT – латунь/никель PTFE						
Размер корпуса – 09, 11, 13, 15, 17, 19, 21, 23, 25						
Индекс модификации кабельного зажима:						
A – стандартный кабельный зажим						
B – увеличенный кабельный зажим						
Индекс комплектования кожуха адаптерами для установки экрана:						
не указывается – кожух поставляется без адаптера						
S – кожух поставляется с адаптером						
Индекс комплектования кожуха стяжными хомутами:						
K – кожух поставляется с предварительно свернутым стяжным хомутом Micro Band						
J – кожух поставляется с предварительно свернутым уменьшенным стяжным хомутом Micro Band						
не указывается – кожух поставляется без монтажной втулки и без стяжного хомута						

Обозначение стяжных хомутов Micro Band для дополнительного заказа

Для размеров корпусов	предварительно свернутый стяжной хомут Micro Band	предварительно свернутый уменьшенный стяжной хомут Micro Band	Длина хомута	Допустимый Ø хомута Max
9 – 13	601-061	601-601	206	22.4
15 – 25	601-065	601-603	362	47.8
Инструменты для хомутов	601-101	601-122		

Размеры. Кожух, тип 870Н005

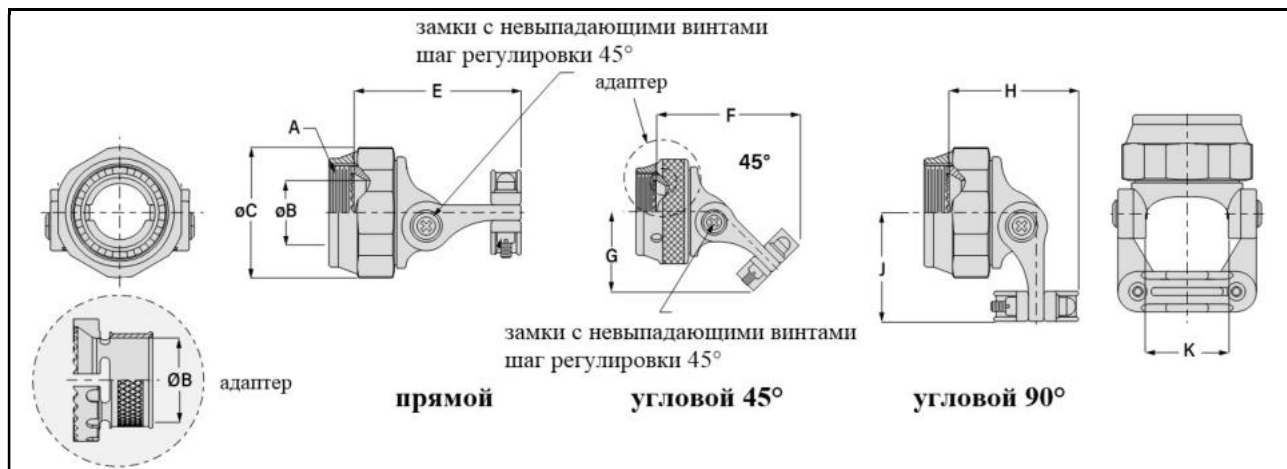

Размер корпуса	Резьба А	Ø В Min	С Max	Е Max	F Max	G Max	Н Max	J Max	К
09	M12 x 1.0	4.5	20.6	39.4	36.8	19.6	24.9	22.1	10.0
11	M15 x 1.0	7.7	23.8	40.9	39.6	22.1	26.7	24.4	11.6
13	M18 x 1.0	10.3	28.6	42.2	43.4	24.6	31.0	26.2	15.2
15	M25 x 1.0	14.4	31.8	42.4	45.5	25.9	33.5	27.9	18.0
17	M28 x 1.0	16.7	34.9	45.0	47.8	27.4	35.1	29.5	21.3
19	M31 x 1.0	19.7	38.1	45.0	49.8	28.7	37.8	31.0	23.7
21	M34 x 1.0	22.3	41.3	48.8	54.1	31.5	40.9	32.8	27.1
23	M37 x 1.0	25.4	44.5	49.5	55.9	33.0	42.7	34.5	30.4
25	M12 x 1.0	28.6	47.6	53.3	58.7	35.3	44.5	39.4	33.6

стандартный кабельный зажим закрыт

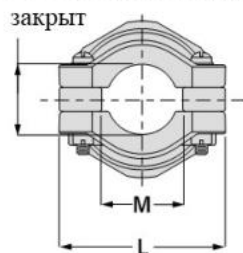

увеличенный кабельный зажим закрыт

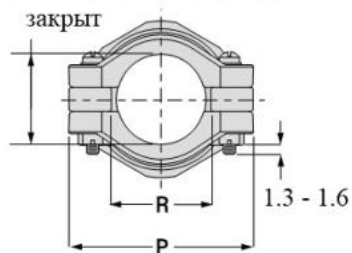

Размер корпуса	Стандартный кабельный зажим			Увеличенный кабельный зажим		
	L Max	M Min	N	P Max	R Min	S
09	24.6	5.6	6.7	24.9	8.4	9.0
11	26.2	7.4	7.9	30.5	11.4	10.7
13	30.7	8.6	10.7	36.8	15.7	16.2
15	33.5	11.4	13.7	39.1	17.3	18.0
17	36.8	14.0	15.0	40.6	20.3	19.3
19	39.1	16.5	16.8	43.9	22.9	21.4
21	42.4	18.8	18.9	49.5	26.7	25.3
23	45.5	22.1	21.0	52.8	30.0	26.9
25	48.8	25.1	22.8	58.9	33.0	28.5

Защитные крышки для розеток стандарта MIL-DTL-38999, серия 3



Информация для заказа

Базовая серия	667	-448	NF	17	T1	J
Тип исполнения крышки:						
448 – крышки защищенные, IP68						
449 – пылевлагозащитные крышки						
Материал корпуса/Тип покрытия:						
MT – алюминий/никель PTFE						
ZR – алюминий/черный цинк/никель						
M – алюминий/химосажденный никель						
NF – алюминий/кадмий с оливково серым хромированием						
C – алюминий/черное анодирование						
UC – алюминий/черный цинк/кобальт						
Размер корпуса – 09, 11, 13, 15, 17, 19, 21, 23, 25						
Индекс типа монтажа розеток на панели:						
T0 – для розеток переднего монтажа						
T1 – для розеток заднего монтажа, толщина панели – 1.57						
T2 – для розеток заднего монтажа, толщина панели – 3.18						
Индекс применения:						
W – защитные крышки для розеток с квадратным фланцем						
J – защитные крышки для розеток с контргайкой						

Индекс монтажа розеток на панели	Монтаж розеток	для размеров корпусов	G ± 1.52	
			для розеток с контргайкой	для розеток с квадратным фланцем
T0	передний	9 – 19	–	26.39
		21 – 25	–	27.79
T1	задний	9 – 19	26.44	24.82
		21 – 25	28.60	26.21
T2	задний	9 – 19	24.87	23.24
		21 – 25	27.03	24.64

Размеры. Крышки, тип 667-448

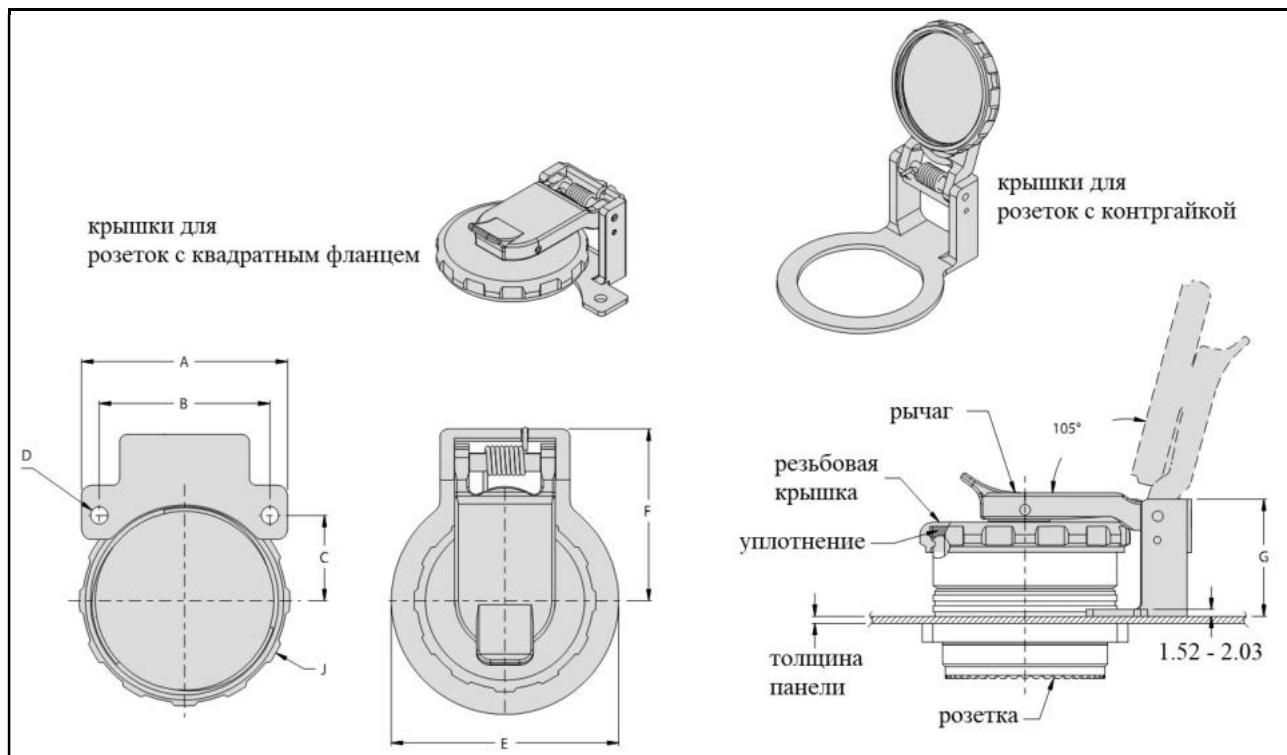

Размер корпуса	A	B	C	D ± 0.20	E ± 0.79	F Max	J Max
09	23.80	18.26	9.14	3.25	26.19	23.19	22.15
11	26.19	20.62	10.31	3.25	28.58	24.41	25.10
13	28.60	23.01	11.51	3.25	34.93	27.51	28.68
15	30.99	24.61	12.32	3.25	39.62	29.92	32.51
17	33.30	26.97	13.49	3.25	41.28	30.76	36.60
19	36.50	29.36	14.68	3.25	44.45	32.33	38.07
21	39.70	31.75	15.88	3.25	50.80	39.07	41.40
23	42.90	34.93	17.48	3.91	54.61	41.00	44.58
25	46.76	38.10	19.05	3.91	56.34	41.83	47.75

Размеры. Крышки, тип 667-449

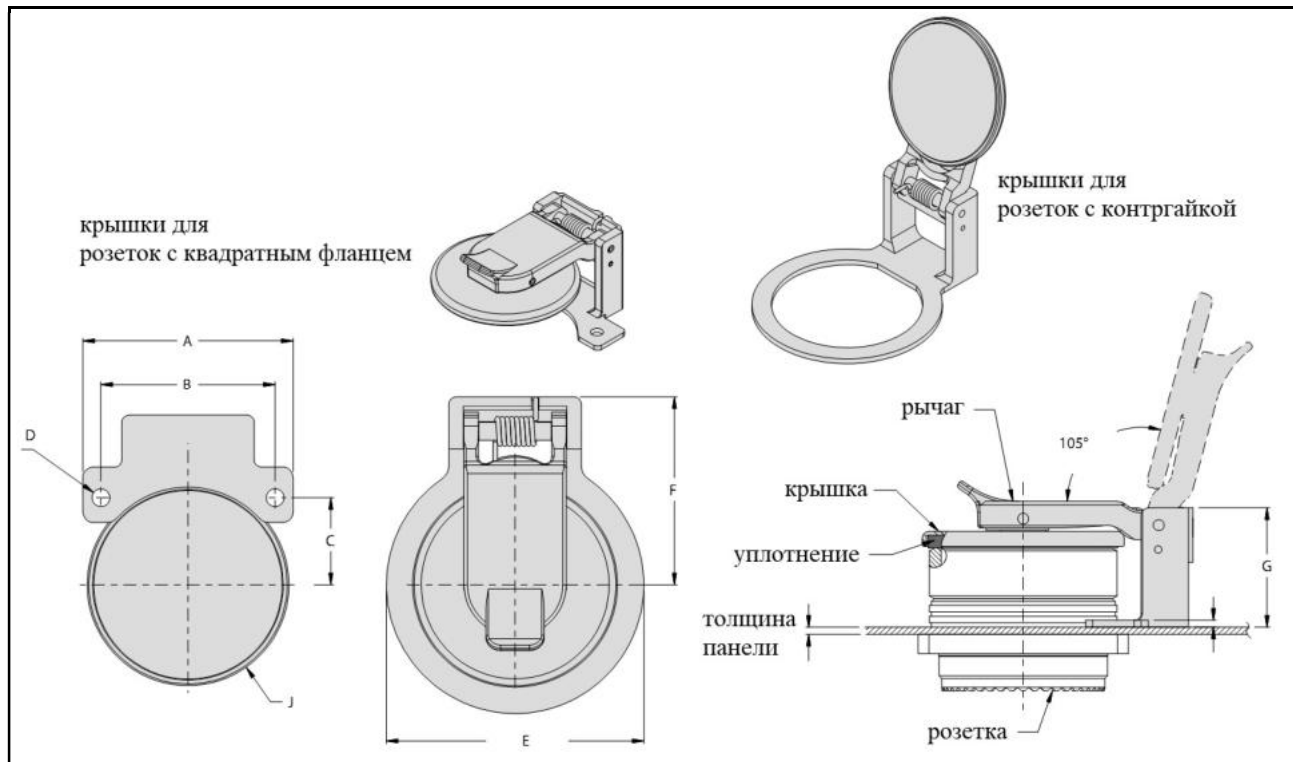

Размер корпуса	A	B	C	D ± 0.20	E ± 0.79	F Max	J Max
09	23.80	18.26	9.14	3.25	26.19	23.19	18.67
11	26.19	20.62	10.31	3.25	28.58	24.41	21.84
13	28.60	23.01	11.51	3.25	34.93	27.51	25.02
15	30.99	24.61	12.32	3.25	39.62	29.92	28.45
17	33.30	26.97	13.49	3.25	41.28	30.76	32.51
19	36.50	29.36	14.68	3.25	44.45	32.33	34.11
21	39.70	31.75	15.88	3.25	50.80	39.07	37.24
23	42.90	34.93	17.48	3.91	54.61	41.00	40.46
25	46.76	38.10	19.05	3.91	56.34	41.83	43.64

Контргайки для розеток, для монтажа на панель толщиной до 3.175 мм

Информация для дополнительного заказа

Базовая серия	239-202	ME	11
Материал/покрытие:			
ME – алюминий/никель			
NF – алюминий/кадмий			
ZR – алюминий/черный цинк-никель			
MT – алюминий/никель PTFE			
Индекс размера корпуса – 09, 11, 13, 15, 17, 19, 21, 23, 25			

Размер корпуса	Резьба А X 1.0 - 6H	В Max	
09	M17	24.0	
11	M20	27.0	
13	M25	32.0	
15	M28	36.0	
17	M32	37.0	
19	M35	41.0	
21	M38	46.0	
23	M41	50.0	
25	M44	51.2	

Фланцевые уплотнения для розеток с квадратным фланцем

Информация для дополнительного заказа

Базовая серия	239-204	V	11
Индекс материала:			
В – силикон с алюминиевым наполнителем с серебряным покрытием			
С – пассивированный фторсиликон с алюминиевым наполнителем и посеребренным покрытием			
D – силикон с никелевым покрытием и графитовым наполнителем			
E – никелированный синтетический каучук с графитовым наполнителем			
F – фторсиликон			
G – посеребренный никелированный синтетический каучук			
H – посеребренный силикон с медным наполнителем			
J – фторсиликон с графитовым наполнителем с никелевым покрытием			
K – силикон, армированный монель проволокой			
L – ситовая ткань из монеля с силиконовым наполнителем			
M – посеребренный стеклонаполненный силикон			
H – неопрен			
C – силикон			
V – витон			
Индекс размера корпуса – 09, 11, 13, 15, 17, 19, 21, 23, 25			

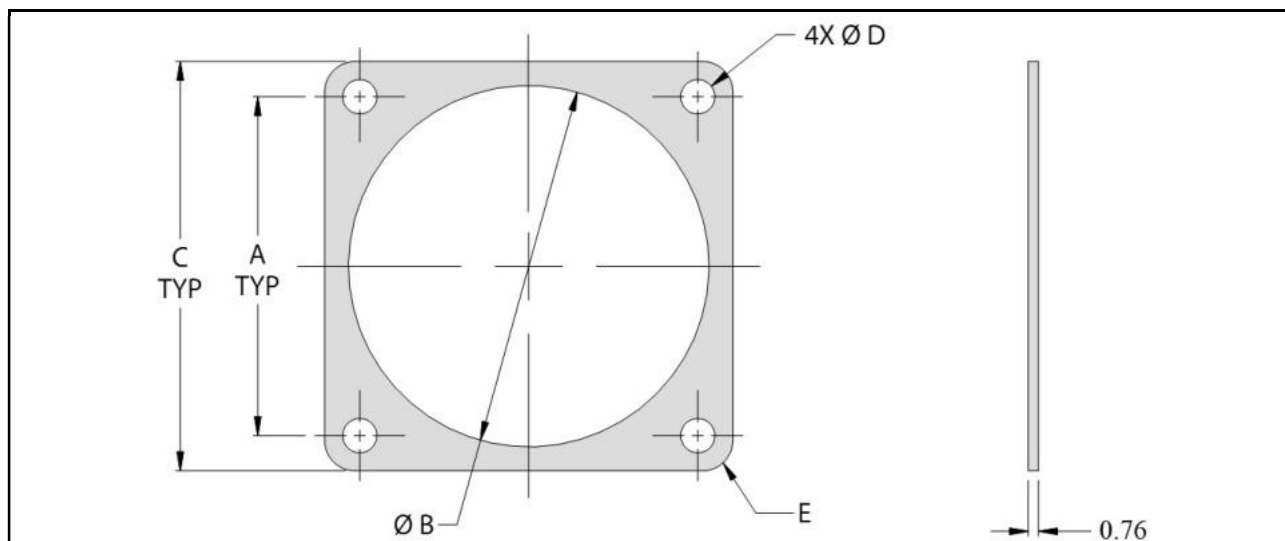

Размер корпуса	A ± 0.127	B ± 0.178	C ± 0.203	Ø D ± 0.127	E ± 0.381
09	18.3	17.4	23.8	3.2	2.7
11	20.6	19.6	26.2	3.2	2.7
13	23.0	23.8	28.6	3.2	2.7
15	24.6	27.0	31.8	3.2	3.4
17	27.0	30.1	34.1	3.2	3.4
19	29.4	33.3	37.3	3.2	3.4
21	31.8	36.5	39.7	3.2	3.4
23	34.9	39.7	43.3	3.9	3.4
25	38.1	40.6	46.0	3.9	3.4

Фланцевые уплотнения для розеток с контргайкой

Информация для дополнительного заказа

Базовая серия	239-205	V	11
Индекс материала:			
В – бутил			
С – нитрил (Buna-N)			
Е – синтетический каучук			
F – фторосиликон			
G – посеребренный никелированный синтетический каучук			
H – посеребренный силикон с медным наполнителем			
N – неопрен			
P – пассивированный фторсиликон с алюминиевым наполнителем и посеребренным покрытием			
R – силикон с алюминиевым наполнителем с серебряным покрытием			
S – силикон			
T – никелированный синтетический каучук с графитовым наполнителем			
V – витон			
W – витон VX065-75			
Индекс размера корпуса – 09, 11, 13, 15, 17, 19, 21, 23, 25			
KIT – комплект уплотнительных колец (по два для каждого размера корпуса)			

Размер корпуса	Ø	W	
09	20.35	1.78	
11	25.12	1.78	
13	28.30	1.78	
15	31.47	1.78	
17	34.65	1.78	
19	37.77	2.62	
21	40.94	2.62	
23	44.12	2.62	
25	47.29	2.62	

Обжимные контакты GLENAIR для применения в соединителях, соответствующих требованиям стандарта MIL-DTL-38999, серия 3

Сигнальные и силовые контакты # 23, # 22D, # 20, # 16, # 12 (P/S), срок службы 500 ч

Размер контакта	Применяемые провода	Обозначение штыревых контактов		Обозначение гнездовых контактов	
		MIL	GLENAIR	MIL	GLENAIR
# 23	22-28 AWG	M39029/122-670	850-319-23-670	M39029/121-663	850-318-23-663
# 22	22-28 AWG	M39029/58-360	850-002-22-360	M39029/56-348	850-001-22-348
# 20	20-24 AWG	M39029/58-363	850-002-20-363	M39029/56-351	850-001-20-351
# 16	16-20 AWG	M39029/58-364	850-002-16-364	M39029/56-352	850-001-16-352
# 12	12-14 AWG	M39029/58-365	850-002-12-365	M39029/56-353	850-001-12-353

Сигнальные и силовые контакты # 23, # 22D, # 20, # 16, # 12 (H/J), срок службы 1500 ч

Размер контакта	штырь	гнездо
# 22	M39029/107-620	M39029/106-614
# 20	M39029/107-621	M39029/106-615
# 16	M39029/107-622	M39029/106-616
# 12	M39029/107-623	M39029/106-617

Сигнальные и силовые контакты # 23, # 22D, # 20, # 16, # 12 для применения в соединителях GLENAIR, серии 233-205, 233-206, срок службы 1500 ч

Размер контакта	штырь	гнездо	Срок службы, ч	Тип контакта
# 23	857-189	857-190	1500	P или S
# 22	857-151-22	857-150-22	1500	P или S
# 20	857-151-20	857-150-20	1500	P или S
# 16	857-151-16	857-150-16	1500	P или S
# 12	857-151-12	857-150-12	1500	P или S

Размер контакта	Применяемые провода	Обозначение штыревых контактов		Обозначение гнездовых контактов	
		MIL	GLENAIR	MIL	GLENAIR
# 22	22-28 AWG	M39029/107-620	850-007-22-620	M39029/106-614	850-006-22-614
# 20	20-24 AWG	M39029/107-621	850-007-20-621	M39029/106-615	850-006-20-615
# 16	16-20 AWG	M39029/107-622	850-007-16-622	M39029/106-616	850-006-16-616
# 12	12-14 AWG	M39029/107-623	850-007-12-623	M39029/106-617	850-006-12-617

Силовые контакты # 8, срок службы 500 ч

Размер контакта	Применяемые провода	Обозначение штыревых контактов	Обозначение гнездовых контактов
# 8	8 AWG	850-014	850-013

Штыревые обжимные коаксиальные контакты # 16 для применения в соединителях, соответствующих требованиям стандарта MIL-DTL-38999
Волновое сопротивление радиочастотного канала – 50 и 75 Ом

Кабели, рекомендуемые к применению	Обозначения GLENAIR	Международные обозначения
M17/119-RG174, M17/113-RG316, Times AA3248, Teledyne 11299, Haveg 8100207, M17/094-RG179 Thermax 75-738-BCCWXE, Tensolite 3088/L707YX-1	852-008-16-424	M39029/76-424
M19/093-RG178	852-008-16-425	M39029/76-425
Haveg 61-02051, Revere WH95623	852-008-16-426	M39029/76-426
Haveg 30-00761, Haveg 30-02024, Haveg 30-02033, Tensolite 24713/A955KK1, Tensolite 26723/A955KK1	852-008-16-427	M39029/76-427

Гнездовые обжимные коаксиальные контакты # 16 для применения в соединителях, соответствующих требованиям стандарта MIL-DTL-38999
Волновое сопротивление радиочастотного канала – 50 и 75 Ом

Кабели, рекомендуемые к применению	Обозначения GLENAIR	Международные обозначения
M17/119-RG174, M17/113-RG316, Times AA3248, Teledyne 11299, Haveg 8100207, M17/094-RG179 Thermax 75-738-BCCWXE, Tensolite 3088/L707YX-1	852-009-16-428	M39029/77-428
M19/093-RG178	852-009-16-429	M39029/77-429
Haveg 61-02051, Revere WH95623	852-009-16-430	M39029/77-430
Haveg 30-00761, Haveg 30-02024, Haveg 30-02033, Tensolite 24713/A955KK1, Tensolite 26723/A955KK1	852-009-16-431	M39029/77-431

Штыревые обжимные коаксиальные контакты # 12 для применения в соединителях, соответствующих требованиям стандарта MIL-DTL-38999, серия 3

Волновое сопротивление радиочастотного канала – 50 Ом при частоте до 3 ГГц.

Кабели, рекомендуемые к применению	Обозначения GLENAIR	Международные обозначения
M17/113-RG316, M17/094-RG179	852-004-12-558	M39029/102-558
M17/152-00001 (RG316DS)	852-016-02	нет
M17/93-RG178	852-016-03	нет
TFlex-405 или 086	852-018	нет

Гнездовые обжимные коаксиальные контакты # 12 для применения в соединителях, соответствующих требованиям стандарта MIL-DTL-38999, серия 3

Волновое сопротивление радиочастотного канала – 50 Ом при частоте до 3 ГГц.

Кабели, рекомендуемые к применению	Обозначения GLENAIR	Международные обозначения
M17/113-RG316, M17/094-RG179	852-005-12-559	M39029/102-558
M17/152-00001 (RG316DS)	852-019-02	M39029/103-559
M17/93-RG178	852-019-03	нет
TFlex-405 или 086	852-037	нет

Обжимные коаксиальные контакты # 12 для применения в соединителях, соответствующих требованиям стандарта MIL-DTL-38999, серия 3

Волновое сопротивление радиочастотного канала – 75 Ом при частоте до 3 ГГц.

Кабели, рекомендуемые к применению	Штыревые контакты	Гнездовые контакты
RG179 (M17/94-RG179)	852-103-02	852-106-01
V75268, V76261, V73263 (PIC™ Wire and Cable)	852-103-01	852-106-02

Обжимные коаксиальные контакты # 8 для применения в соединителях, соответствующих требованиям стандарта MIL-DTL-38999, серия 3

Волновое сопротивление радиочастотного канала – 50 Ом при частоте до 2.5 ГГц.

Тип контакта	Обозначение контакта	Обозначение контакта с защитным наконечником	Обозначение защитного наконечника
штыревые контакты	852-043	852-043F	859-042-02
гнездовые контакты	852-042	852-042F	859-042-02

Обжимные коаксиальные контакты # 8 для применения в соединителях, соответствующих требованиям стандарта MIL-DTL-38999, серия 3
Волновое сопротивление радиочастотного канала – 50 Ом при частоте до 3 ГГц.

Кабели, рекомендуемые к применению	Обозначение штыревого контакта	Обозначение контакта с защитным наконечником
M17/152-00001 (RG316DS)	852-031-01	852-031-01F
M17/113-RG316	852-031-02	852-031-02F
M17/060-RG142, M17/128-RG400	852-031-03	852-031-03F
M17/28-RG58	852-031-04	852-031-04F
Кабели, рекомендуемые к применению	Обозначение гнездового контакта	Обозначение контакта с защитным наконечником
M17/152-00001 (RG316DS)	852-030-01	852-030-01F
M17/113-RG316	852-030-02	852-030-02F
M17/060-RG142, M17/128-RG400	852-030-03	852-030-03F
M17/28-RG58	852-030-04	852-030-04F

Обжимные коаксиальные контакты # 8 для применения в соединителях, соответствующих требованиям стандарта MIL-DTL-38999, серия 3
Волновое сопротивление радиочастотного канала – 75 Ом при частоте до 4 ГГц.

Кабели, рекомендуемые к применению	Обозначение штыревого контакта	Обозначение контакта с защитным наконечником
960-130 (V7568), 960-131 (V76261), 960-132 (V73263)	852-056-01	852-056-01F
RG179 (M17/94-RG179)	852-056-02	852-056-02F
V78209 (PIC™ Wire and Cable)	852-082-01	852-082-01F
LMR-240-75 (Times Microwave)	852-082-02	852-082-02F
Кабели, рекомендуемые к применению	Обозначение гнездового контакта	Обозначение контакта с защитным наконечником
960-130 (V7568), 960-131 (V76261), 960-132 (V73263)	852-057-01	852-057-01F
RG179 (M17/94-RG179)	852-057-02	852-057-02F
V78209 (PIC™ Wire and Cable)	852-083-01	852-083-01F
LMR-240-75 (Times Microwave)	852-083-02	852-083-02F

Обжимные коаксиальные контакты # 8 для применения в соединителях, соответствующих требованиям стандарта MIL-DTL-38999, серия 3
Волновое сопротивление радиочастотного канала – 98 Ом

Кабели, рекомендуемые к применению	Обозначения GLENAIR	Международные обозначения
M17/095-RG180	852-007-08-367	M39029/60-367
M17/095-RG180	852-006-08-366	M39029/59-366

Обжимные триаксиальные контакты # 8 для применения в соединителях, соответствующих требованиям стандарта MIL-DTL-38999, серия 3. Волновое сопротивление радиочастотного канала – 95 Ом, при частоте до 20 МГц

Кабели, рекомендуемые к применению	Обозначения GLENAIR	Международные обозначения
M17/176-00002	853-003-08-625	M39029/113-625
M17/176-00002	853-004-08-628	M39029/114-628

Обжимные дифференциальные твинаксиальные контакты # 8 для применения в соединителях, соответствующих требованиям стандарта MIL-DTL-38999, серия 3. Волновое сопротивление радиочастотного канала – 100 Ом, при частоте до 3 ГГц.

Тип контакта	Обозначение контакта		Обозначения контакта с защитным наконечником
штырь	853-014	-01 – -13	853-014(-01 – -13)F
	853-018-01		853-018-01F
	853-025	-01 – -02	853-025(-01 – -02)F
гнездо	853-013	-01 – -13	853-013(-01 – -13)F
	853-017-01		853-017-01F
	853-024	-01 – -02	853-024(-01 – -02)F

Твинаксиальные контакты # 8, серия 853. Кабели, рекомендуемые к применению

Добавочный индекс	Кабели, рекомендуемые к применению	Калибр проводника, AWG	Волновое сопротивление
-01	Gore RCN 8945	24	100 Ом
-02	Gore GSC-03-83971-00	24	
-03	TE (Raychem) 10612	24	77 Ом
-04	TE (Raychem) 0024A0024	24	100 Ом
	Tensolite 24463/9P025X-2 (LD) S280W502-1	24	
-05	M17/176-00002	24	77 Ом
	5 M2022-003	24	75 Ом
-07	TE 2525B0524	24	125 Ом
-09	Gore DXN2603 / TE 0028S2664	26/28	100 Ом
-10	PIC E10222	22	
-11	963-102-30	30	
-12	Gore GSC-05-84308-00	26	
-13	Gore DXN2602	24	

Обжимные квадрансальные контакты # 8 для применения в соединителях, соответствующих требованиям стандарта MIL-DTL-38999, серия 3. Волновое сопротивление радиочастотного канала – 100 Ом при частоте до 32 ГГц

Тип контакта	Обозначения GLENAIR	Кабели, рекомендуемые к применению	Защитные наконечники	Ø кабеля, мм	Калибр провода
штырь	854-001-01	Tensolite NF26Q100	687-754-8-1	3.48	26 AWG
	854-001-02	Tensolite NF24Q100	687-754-8-2	4.14	24 AWG
	854-001-03	Draka Fileca F-4704-6	687-754-8-3	3.89	26 AWG
	854-001-04	Draka Fileca F-4704-4	687-754-8-4	4.45	24 AWG
	854-001-05	Tensolite NF22Q100	687-754-8-5	4.83	22 AWG
гнездо	854-002-01	Tensolite NF26Q100	687-754-8-1	3.48	26 AWG
	854-002-02	Tensolite NF24Q100	687-754-8-2	4.14	24 AWG
	854-002-03	Draka Fileca F-4704-6	687-754-8-3	3.89	26 AWG
	854-002-04	Draka Fileca F-4704-4	687-754-8-4	4.45	24 AWG
	854-002-05	Tensolite NF22Q100	687-754-8-5	4.83	22 AWG

**Штыревые терморпарные контакты, тип M39029/87, под обжимку,
для соединителей стандарта MIL-DTL-38999, серия 3**

Калибр контакта	Калибр применяемых проводов	Международное обозначение	Обозначение GLENAIR
# 23	23 AWG		857-104A
# 23	23 AWG		857-104C
# 22D	22-28 AWG	M39029/87-470	850-181-22-470
# 22D	22-28 AWG	M39029/87-471	850-181-22-471
# 22D	22-28 AWG	M39029/87-472	850-181-22-472
# 22D	22-28 AWG	M39029/87-473	850-181-22-473
# 20	20-24 AWG	M39029/87-474	850-181-20-474
# 20	20-24 AWG	M39029/87-475	850-181-20-475
# 20	20-24 AWG	M39029/87-476	850-181-20-476
# 20	20-24 AWG	M39029/87-477	850-181-20-477
# 16	16-20 AWG	M39029/87-478	850-181-16-478
# 16	16-20 AWG	M39029/87-479	850-181-16-479
# 16	16-20 AWG	M39029/87-480	850-181-16-480
# 16	16-20 AWG	M39029/87-481	850-181-16-481

**Гнездовые терморпарные контакты, тип M39029/88, под обжимку,
для соединителей стандарта MIL-DTL-38999, серия 3**

Калибр контакта	Калибр применяемых проводов	Международное обозначение	Обозначение GLENAIR
# 23	23 AWG		857-105A
# 23	23 AWG		857-105C
# 22D	22-28 AWG	M39029/88-482	850-183-22-482
# 22D	22-28 AWG	M39029/88-483	850-183-22-483
# 22D	22-28 AWG	M39029/88-484	850-183-22-484
# 22D	22-28 AWG	M39029/88-485	850-183-22-485
# 20	20-24 AWG	M39029/88-486	850-183-20-486
# 20	20-24 AWG	M39029/88-487	850-183-20-487
# 20	20-24 AWG	M39029/88-488	850-183-20-488
# 20	20-24 AWG	M39029/88-489	850-183-20-489
# 16	16-20 AWG	M39029/88-490	850-183-16-490
# 16	16-20 AWG	M39029/88-491	850-183-16-491
# 16	16-20 AWG	M39029/88-492	850-183-16-492
# 16	16-20 AWG	M39029/88-493	850-183-16-493

**Штыревые терморпарные контакты, тип M39029/87, под обжимку,
для соединителей стандарта MIL-DTL-38999, серия 3**

Калибр контакта	Калибр применяемых проводов	Обозначение GLENAIR	Материал
# 23	23 AWG	857-104A	алюмель
# 23	23 AWG	857-104C	хромель
# 22D	22-28 AWG	850-181-22-470	константан
# 22D	22-28 AWG	850-181-22-471	алюмель
# 22D	22-28 AWG	850-181-22-472	хромель
# 22D	22-28 AWG	850-181-22-473	железо
# 20	20-24 AWG	850-181-20-474	константан
# 20	20-24 AWG	850-181-20-475	алюмель
# 20	20-24 AWG	850-181-20-476	хромель
# 20	20-24 AWG	850-181-20-477	железо
# 16	16-20 AWG	850-181-16-478	константан
# 16	16-20 AWG	850-181-16-479	алюмель
# 16	16-20 AWG	850-181-16-480	хромель
# 16	16-20 AWG	850-181-16-481	железо

**Гнездовые терморпарные контакты, тип M39029/88, под обжимку,
для соединителей стандарта MIL-DTL-38999, серия 3**

Калибр контакта	Калибр применяемых проводов	Обозначение GLENAIR	Материал
# 23	23 AWG	857-105A	алюмель
# 23	23 AWG	857-105C	хромель
# 22D	22-28 AWG	850-183-22-482	константан
# 22D	22-28 AWG	850-183-22-483	алюмель
# 22D	22-28 AWG	850-183-22-484	хромель
# 22D	22-28 AWG	850-183-22-485	железо
# 20	20-24 AWG	850-183-20-486	константан
# 20	20-24 AWG	850-183-20-487	алюмель
# 20	20-24 AWG	850-183-20-488	хромель
# 20	20-24 AWG	850-183-20-489	железо
# 16	16-20 AWG	850-183-16-490	константан
# 16	16-20 AWG	850-183-16-491	алюмель
# 16	16-20 AWG	850-183-16-492	хромель
# 16	16-20 AWG	850-183-16-493	железо

Пневматические контакты # 12, извлекаемые, для воздуховодов

830-003 – штыревые

830-005 – гнездовые

Модули опто электронных преобразователей под печатный монтаж для соединителей GLNAIR модельного ряда «SuperNine®»

описание	Тип сигнала	Обозначение	описание	Тип сигнала	Обозначение
передатчик	1.25 Gbps	050-301-01-T	приемник	1.25 Gbps	050-301-01-R
	2.50 Gbps	050-301-02-T		2.50 Gbps	050-301-02-R
	3.20 Gbps	050-301-03-T		3.20 Gbps	050-301-03-R
	4.25 Gbps	050-301-04-T		4.25 Gbps	050-301-04-R

Контакты-заглушки

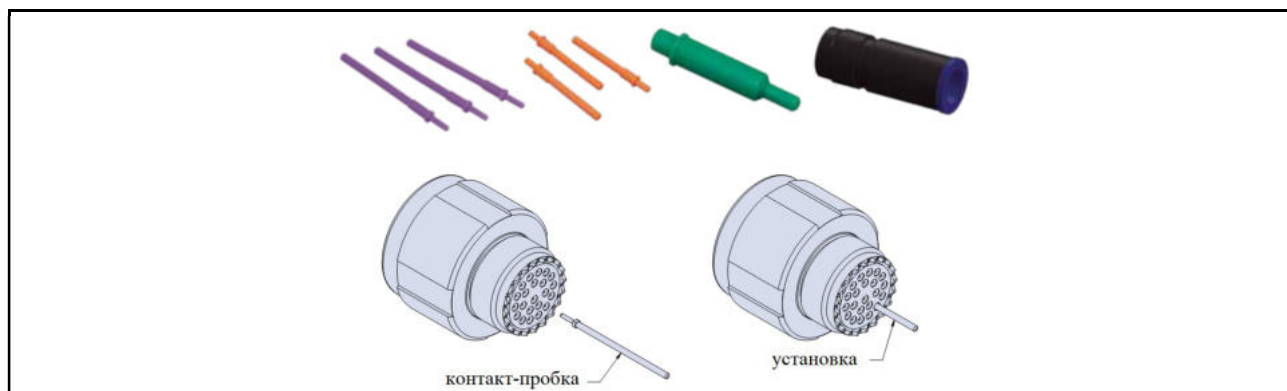

Размер заглушки	Цвет	Обозначение GLENAIR
#23	белый	680-116-23
#22	черный	680-116-22
#20	красный	680-116-20
#16	фиолетовый	680-116-16
#12	оранжевый	680-116-12
#8	зеленый	680-116-8
#8 с наконечником	зеленый	680-116-8B

Контакты-пробки (устанавливаются с беспроводными контактами)



Рисунок	размер	Цвет	Обозначение GLENAIR	Обозначение MIL	Монтажный инструмент	A	B	C	D
1	#23	чер	809-155		M81969/14-01	1.02	13.0	1.32	1.27
1	#22	чер	809-022	MS27488-22-2	M81969/14-01	1.57	11.91	1.07	3.18
2	#20	кр	859-012	MS27488-20-2	M81969/14-11	1.35	20.8	2.16	3.18
3	#16	зел	859-013	MS27488-16-2	M81969/14-03	1.88	22.4	3.18	3.18
4	#12	оран	859-014	MS27488-12-2	M81969/14-04	3.05	21.6	4.19	3.18
5	#8	зел	859-106			7.01	33.43	8.03	30.00

Обжимной инструмент для стандартных контактов # 23, # 22D, # 20, # 16, # 12

Размер контакта	Тип контакта	Обозначение контакта	клещи GLENAIR/MIL	позиционер GLENAIR/MIL
# 23	штырь	M39029/122-670	809-015 M22520/2-01	859-210 M22520/2-13
# 23	гнездо	M39029/121-663	809-015 M22520/2-01	859-211 M22520/2-16
# 22	штырь	850-002-22-360 M39029/58-360	809-015 M22520/2-01	859-018 M22520/2-09
# 22	гнездо	850-001-22-348 M39029/56-348	809-015 M22520/2-01	809-369 M22520/2-07
# 20	штырь	850-002-20-363 M39029/58-363	809-015 M22520/2-01	M22520/2-10
			809-136 M22520/1-01	809-137 M22520/1-04 (Red)
# 20	гнездо	800-001-20-351 M39029/56-351	809-015 M22520/2-01	M22520/2-10
			809-136 M22520/1-01	809-137 M22520/1-04 (Red)
# 16	штырь	850-002-16-364 M39029/58-364	809-136 M22520/1-01	809-137 M22520/1-04 (Blue)
# 16	гнездо	850-001-16-352 M39029/56-352	809-136 M22520/1-01	809-137 M22520/1-04 (Blue)
# 12	штырь	850-002-12-365 M39029/58-365	809-136 M22520/1-01	809-137 M22520/1-04 (Yellow)
# 12	гнездо	850-001-12-353 M39029/56-353	809-136 M22520/1-01	809-137 M22520/1-04 (Yellow)

Монтажный инструмент для стандартных контактов # 23, # 22D, # 20, # 16, # 12

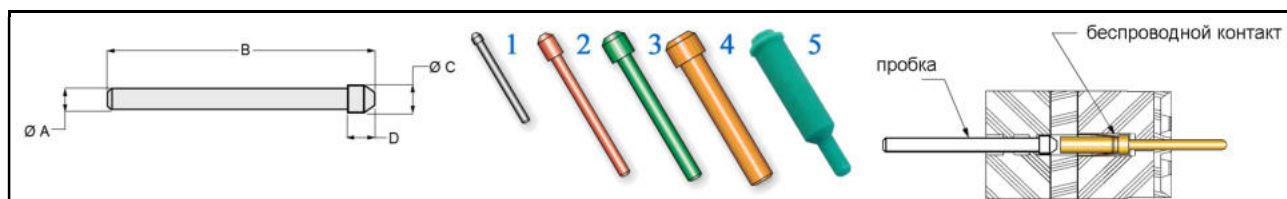
Размер контакта	Тип контакта	Обозначение контакта	для установки GLENAIR/MIL	для извлечения GLENAIR/MIL
# 23	штырь	M39029/122-670	859-163 M81969/1-05	859-163 M81969/1-05
# 23	гнездо	M39029/121-663	859-163 M81969/1-05	859-163 M81969/1-05
# 22	штырь	850-002-22-360 M39029/58-360	859-163 M81969/14-01	859-163 M81969/14-01
# 22	гнездо	850-001-22-348 M39029/56-348	859-163 M81969/14-01	859-163 M81969/14-01
# 20	штырь	850-002-20-363 M39029/58-363	809-207 M81969/14-10	809-207 M81969/14-10
# 20	гнездо	800-001-20-351 M39029/56-351	809-207 M81969/14-10	809-207 M81969/14-10
# 16	штырь	850-002-16-364 M39029/58-364	809-131 M81969/14-03	809-131 M81969/14-03
# 16	гнездо	850-001-16-352 M39029/56-352	809-131 M81969/14-03	809-131 M81969/14-03
# 12	штырь	850-002-12-365 M39029/58-365	809-132 M81969/14-04	809-132 M81969/14-04
# 12	гнездо	850-001-12-353 M39029/56-353	809-132 M81969/14-04	809-132 M81969/14-04

Обжимной инструмент для терморпарных контактов # 23, # 22D, # 20, # 16, # 12

Размер контакта	Тип контакта	Обозначение контакта	клещи GLENAIR/MIL	позиционер GLENAIR/MIL
# 23	штырь	857-104	809-015 M22520/2-01	859-210 M22520/2-13
# 23	гнездо	857-105	809-015 M22520/2-01	859-211 M22520/2-16
# 22	штырь	850-181-22	809-015 M22520/2-01	859-018 M22520/2-09
# 22	гнездо	850-183-22	809-136 M22520/2-01	809-369 M22520/2-07
# 20	штырь	850-181-20	809-015 M22520/2-01	M22520/2-10
# 20	гнездо	850-183-20	809-015 M22520/2-01	M22520/2-10
# 16	штырь	850-181-16	809-136 M22520/1-01	809-137 M22520/1-04 (Blue)
# 16	гнездо	850-183-16	809-136 M22520/1-01	809-137 M22520/1-04 (Blue)

Монтажный инструмент для терморпарных контактов # 23, # 22D, # 20, # 16, # 12

Размер контакта	Тип контакта	Обозначение контакта	для установки GLENAIR/MIL	для извлечения GLENAIR/MIL
# 23	штырь	857-104	859-163 M81969/1-05	859-163 M81969/1-05
# 23	гнездо	857-105	859-163 M81969/1-05	859-163 M81969/1-05
# 22	штырь	850-181-22	859-163 M81969/14-01	859-163 M81969/14-01
# 22	гнездо	850-183-22	859-163 M81969/14-01	809-131 M81969/14-03
# 20	штырь	850-181-20	809-207 M81969/14-10	809-207 M81969/14-10
# 20	гнездо	850-183-20	809-207 M81969/14-10	809-207 M81969/14-10
# 16	штырь	850-181-16	809-131 M81969/14-03	809-131 M81969/14-03
# 16	гнездо	850-183-16	809-131 M81969/14-03	809-131 M81969/14-03

**Обжимной инструмент для контактов # 23, # 22D, # 20, # 16, # 12
с увеличенным сроком службы (1500 ч)**

Размер контакта	Тип контакта	Обозначение контакта	клещи GLENAIR/MIL	позиционер GLENAIR/MIL
# 22	штырь	850-007-22-620 M39029/107-620	809-015 M22520/2-01	859-018 M22520/2-09
# 22	гнездо	850-006-22-614 M39029/106-614	809-015 M22520/2-01	809-369 M22520/2-07
# 20	штырь	850-007-20-621 M39029/107-621	809-136 M22520/1-01	809-137 M22520/1-04 (Red)
			809-015 M22520/2-01	M22520/2-10
# 20	гнездо	850-006-20-615 M39029/106-615	809-136 M22520/1-01	M22520/2-10
			809-015 M22520/2-01	M22520/2-10
# 16	штырь	850-007-16-622 M39029/107-622	809-136 M22520/1-01	809-137 M22520/1-04 (blue)
# 16	гнездо	850-006-16-616 M39029/106-616	809-136 M22520/1-01	809-137 M22520/1-04 (blue)
# 12	штырь	850-007-12-623 M39029/107-623	809-136 M22520/1-01	809-137 M22520/1-04 (yellow)
# 12	гнездо	850-006-12-617 M39029/106-617	809-136 M22520/1-01	809-137 M22520/1-04 (yellow)

**Монтажный инструмент для контактов # 23, # 22D, # 20, # 16, # 12
с увеличенным сроком службы (1500 ч)**

Размер контакта	Тип контакта	Обозначение контакта	для установки GLENAIR/MIL	для извлечения GLENAIR/MIL
# 22	штырь	850-007-22-620 M39029/107-620	859-163 M81969/14-01	859-163 M81969/14-01
# 22	гнездо	850-006-22-614 M39029/106-614	859-163 M81969/14-01	859-163 M81969/14-01
# 20	штырь	850-007-20-621 M39029/107-621	809-207 M81969/14-10	809-207 M81969/14-10
# 20	гнездо	850-006-20-615 M39029/106-615	809-207 M81969/14-10	809-207 M81969/14-10
# 16	штырь	850-007-16-622 M39029/107-622	809-131 M81969/14-03	809-131 M81969/14-03
# 16	гнездо	850-006-16-616 M39029/106-616	809-131 M81969/14-03	809-131 M81969/14-03
# 12	штырь	850-007-12-623 M39029/107-623	809-132 M81969/14-04	809-132 M81969/14-04
# 12	гнездо	850-006-12-617 M39029/106-617	809-132 M81969/14-04	809-132 M81969/14-04

Обжимной инструмент для контактов # 23, # 22D, # 20, # 16, # 12 для соединителей GLENAIR с увеличенным сроком службы (1500 ч)				
Размер контакта	Тип контакта	Обозначение контакта	клевщи GLENAIR/MIL	позиционер GLENAIR/MIL
# 23	штырь	857-189 (AS39029/18 Type)	809-015 M22520/2-01	859-210 M22520/2-13
# 23	гнездо	857-190 (AS39029/17 Type)	809-015 M22520/2-01	M22520/2-16
# 22	штырь	857-151-22 (M39029/58-360)	809-015 M22520/2-01	859-018 M22520/2-09
# 22	гнездо	857-150-22 (M39029/56-348)	809-015 M22520/2-01	809-369 M22520/2-07
# 20	штырь	857-151-20 (M39029/58-363)	809-015 M22520/2-01	M22520/2-10
			809-136 M22520/1-01	809-137 M22520/1-04 (Red)
# 20	гнездо	857-150-20 (M39029/56-351)	809-015 M22520/2-01	M22520/2-10
			809-136 M22520/1-01	809-137 M22520/1-04 (Red)
# 16	штырь	857-151-16 (M39029/58-364)	809-136 M22520/1-01	809-137 M22520/1-04 (Blue)
# 16	гнездо	857-150-16 (M39029/56-352)	809-136 M22520/1-01	809-137 M22520/1-04 (Blue)
# 12	штырь	857-151-12 (M39029/58-365)	809-136 M22520/1-01	809-137 M22520/1-04 (Yellow)
# 12	гнездо	857-150-12 (M39029/56-353)	809-136 M22520/1-01	809-137 M22520/1-04 (Yellow)
Монтажный инструмент для контактов # 23, # 22D, # 20, # 16, # 12 для соединителей GLENAIR с увеличенным сроком службы (1500 ч)				
Размер контакта	Тип контакта	Обозначение контакта	для установки GLENAIR/MIL	для извлечения GLENAIR/MIL
# 23	штырь	857-189 (AS39029/18 Type)	M81969/16-04	M81969/16-04
# 23	гнездо	857-190 (AS39029/17 Type)	M81969/16-04	M81969/16-04
# 22	штырь	857-151-22 (M39029/58-360)	859-163 M81969/14-01	859-163 M81969/14-01
# 22	гнездо	857-150-22 (M39029/56-348)	859-163 M81969/14-01	859-163 M81969/14-01
# 20	штырь	857-151-20 (M39029/58-363)	809-207 M81969/14-10	809-207 M81969/14-10
# 20	гнездо	857-150-20 (M39029/56-351)	809-207 M81969/14-10	809-207 M81969/14-10
# 16	штырь	857-151-16 (M39029/58-364)	809-131 M81969/14-03	809-131 M81969/14-03
# 16	гнездо	857-150-16 (M39029/56-352)	809-131 M81969/14-03	809-131 M81969/14-03
# 12	штырь	857-151-12 (M39029/58-365)	809-132 M81969/14-04	809-132 M81969/14-04
# 12	гнездо	857-150-12 (M39029/56-353)	809-132 M81969/14-04	809-132 M81969/14-04

Обжимной и монтажный инструмент для аксиальных контактов # 16, # 12, # 8

Обозначение контакта	Тип контакта	Размер контакта	Внутренний контакт		Внешняя гильза		Монтажный инструмент	
			клещи	позиционер	клещи	матрица		
852-008 M39029/76	штырь	# 16	809-015 M22520/2-01	809-125 M22520/2-35	809-127 M22520/4-01	809-126 M22520/4-02	809-131 M81969/14-03	
852-009 M39029/77	гнездо	16		859-240 M22520/2-37	809-129 M22520/5-01	809-130 M22520/5-03	809-132 M81969/14-04	
852-004 M39029/102	штырь	# 12		859-123 K1457 (DMC)		859-051 M22520/5-05	859-049 M81969/14-12 извлечение	
852-005 M39029/103	гнездо	# 12		859-050 M22520/2-31		859-007 M22520/5-45		
852-006 M39029/59-366	гнездо	# 8		859-050 M22520/2-31		н/д		
852-007 M39029/60-367	штырь	# 8		859-240 M22520/2-37		859-007 M22520/5-45		
852-082-01	штырь	# 8				н/д		
852-082-02		# 8				859-007 M22520/5-45		
852-082-03		# 8				н/д		
852-083-01	гнездо	# 8		Контакт под пайку		859-007 M22520/5-45		
852-083-02		# 8	н/д					
852-083-03		# 8	809-130 M22520/5-03					
852-030-01	гнездо	# 8	Контакт под пайку		859-047или 859-007 M22520/5-45			
852-030-02		# 8				859-049 M81969/14-12 извлечение		
852-030-03		# 8						
852-030-04		# 8						
852-031-01	штырь	# 8					Контакт под пайку	859-049 M81969/14-12 извлечение
852-031-02		# 8						
852-031-03		# 8						
852-031-04		# 8						

Обжимной инструмент для аксиальных контактов # 8							
Обозначение контакта	Тип контакта	Внутренний контакт		Внешняя гильза			
		клещи	позиционер	клещи	матрица		
852-042	гнездо	Контакт под пайку		809-129 M22520/5-01	859-051 M22520/5-05		
852-043	штырь				809-015 M22520/2-01	859-072 или 809-240 M22520/2-37	859-007 или 859-047 M22520/5-45
852-056-01 75 Ом	штырь	809-130 M22520/5-03					
852-056-02 75 Ом	штырь		859-048 M22520/5-105				
852-057-01 75 Ом	гнездо						
852-057-02 75 Ом	гнездо	859-007 или 859-047 M22520/5-45					
853-003 (M39029/113)	штырь						
853-004 (M39029/114)	гнездо						
853-013	гнездо						
853-014	штырь						
853-017	гнездо						
853-018	штырь						
853-024-01	гнездо						
853-024-02							
853-025-01	штырь						
853-025-02							

Монтажный инструмент – 859-049 (M81969/14-12), только для извлечения

Обжимной инструмент для квадраксиальных контактов # 8 (854-001-XX и 854-002-XX)

Внутренний контакт:

клещи 809-015 (M22520/2-01), позиционер – 859-072 или 809-240 (M22520/2-37)

Внешняя гильза:

клещи 809-129 (M22520/5-01), матрица – 859-007 или 859-047 (M22520/5-45)

Монтажный инструмент – 859-049 (M81969/14-12), только для извлечения

Обжимной инструмент для октаксиальных контактных модулей # 8, El Ochito®

Обозначение контакта	Внутренний контакт		Внешняя гильза шестигранная		Внешняя гильза круглая		
	клещи	позиционер	клещи	матрица	клещи	позиционер 1	позиционер 2
858-003	809-015	859-101	809-129	859-007			
858-004	809-015	859-101	809-129	859-007			
858-005	809-015	859-101					
858-006	809-015	859-101					
858-028-01	809-015	859-101	809-129	859-007			
858-028-02	809-015	859-101			859-134	859-184-2	859-184-3
858-029-01	809-015	859-101	809-129	859-007			
858-029-02	809-015	859-101			859-134	859-184-1	859-184-2
858-030-02	809-015	859-101	809-129	859-007			
858-031-02	809-015	859-101	809-129	859-007			

Монтажный инструмент для октаксиальных контактных модулей # 8, El Ochito®

Обозначение контакта	для выравнивания контактов	для установки контактов
858-003	600-236	600-242
858-004	600-235	600-242
858-005	600-236	
858-006	600-235	
858-028-01	600-236	600-242
858-028-02	600-236	600-242
858-029-01	600-235	600-242
858-029-02	600-235	600-242
858-030-02	600-236	600-242
858-031-02	600-235	600-242

Инструменты для монтажа октаксиальных контактных модулей # 8, El Ochito®

клещи	позиционер	клещи	матрица	клещи
				
809-015 (M22520/2-01)	859-101 (K1906)	809-129 (M22520/5-01)	859-007 (M22520/5-45)	859-134 (GS206)
позиционер	извлекатель	для выравнивания гнездовых контактов	для выравнивания штыревых контактов	для установки контактов
				
859-184 (M22520/31-02)	859-049 (M81969/14-12)	600-235	600-236	600-242

Комплекты обжимного и монтажного инструмента для монтажа октаксиальных контактных модулей # 8, El Ochito®



Комплект инструментов 600-028 объединяет инструменты, необходимые для заделки контактных модулей El Ochito® (красных, синих и белых). Отлично подходит для подключения контактов контактных модулей El Ochito® к кабелю. Каждый комплект включает портативный защитный чехол с вырезом из пеноматериала для удобства транспортировки. Составы комплектов скомпонованы для упрощения заказа. Подберите содержимое набора инструментов для соответствия вашим конкретным требованиям. Дополнительные вырезы из поролона позволяет легко обновлять свой комплект по мере увеличения вашего комплекта инструментов El Ochito®

Информация для заказа

Базовая серия	600-280	-01
Индекс комплекта:		
01 – базовый комплект		
04 – базовый комплект + клещи + позиционеры		
07 – базовый комплект + клещи + позиционеры + обжимной инструмент		
Индекс оснащения комплектов:		
не указывается – полные комплекты		
Н – из комплектов удалены позиционеры и клещи, см. таблицу		

Изделия, удаленные из комплектов, в соответствии с применением индекса «Н»	
Описание	Обозначение
Позиционер 1 (M22520/31-02)	859-184-1
Позиционер 2 (M22520/31-02)	859-184-2
Позиционер 3 (M22520/31-02)	859-184-3
Клещи (GS206)	859-134

Описание комплектов

Базовый комплект 01	
Описание	Обозначение
Гнездовой выравнитель контактных модулей El Ochito®	600-235
Штыревой выравнитель контактных модулей El Ochito®	600-236
Установщик контактных модулей El Ochito®	600-242
Комплект 04	
Описание	Обозначение
Гнездовой выравнитель контактных модулей El Ochito®	600-235
Штыревой выравнитель контактных модулей El Ochito®	600-236
Установщик контактных модулей El Ochito®	600-242
Позиционер (K1906)	859-101
Матрица (M22520/5-45)	859-007
Позиционер 1 (M22520/31-02)	859-184-1
Позиционер 2 (M22520/31-02)	859-184-2
Позиционер 3 (M22520/31-02)	859-184-3
Извлекатель (M81969/14-12)	859-049
Комплект 07	
Описание	Обозначение
Гнездовой выравнитель контактных модулей El Ochito®	600-235
Штыревой выравнитель контактных модулей El Ochito®	600-236
Установщик контактных модулей El Ochito®	600-242
Позиционер (K1906)	859-101
Матрица (M22520/5-45)	859-007
Позиционер 1 (M22520/31-02)	859-184-1
Позиционер 2 (M22520/31-02)	859-184-2
Позиционер 3 (M22520/31-02)	859-184-3
Извлекатель (M81969/14-12)	859-049
Клещи (M22520/2-01)	809-015
Матрица (M22520/5-01)	809-129
Клещи (GS206)	859-134

Обжимной и монтажный инструмент для контактных модулей # 8 «SpeedMaster™»

Внутренние контакты

Клещи – 809-015 (M22520/2-01)

Позиционер для гнездовых контактов – 859-019 (K41, M22520/2-06)

Позиционер для штыревых контактов – 859-018 (K42, M22520/2-09)

Ключ для затягивания внешних гильз модулей – 607-011

Ключ для установки модулей – 3/8”

Монтажный инструмент



Рис.	Размер контакта	Тип монтажного инструмента	Обозначение GLENAIR	Международное обозначение
1	#23	установка/ извлечение	809-088	M81969/1-05
2	#23	только установка	809-013	
3	#22	установка/ извлечение	809-163	M81969/14-01
4	#20	установка/ извлечение	809-207	M81969/14-10
5	#16	установка/ извлечение	809-131	M81969/14-03
6	#12	установка/ извлечение	809-132	M81969/14-04
7	#16	только установка		M81969/8-07
8	#16	только извлечение		M81969/8-08
9	#12	только установка		M81969/8-09
10	#12	только извлечение		M81969/8-10
11	#8	только извлечение	859-049	M81969/14-12
	#8	только установка		M81969/8-13

Координатные сетки для печатного монтажа. Обзор.
 Рекомендуется проведение консультаций у производителя

9 – 5

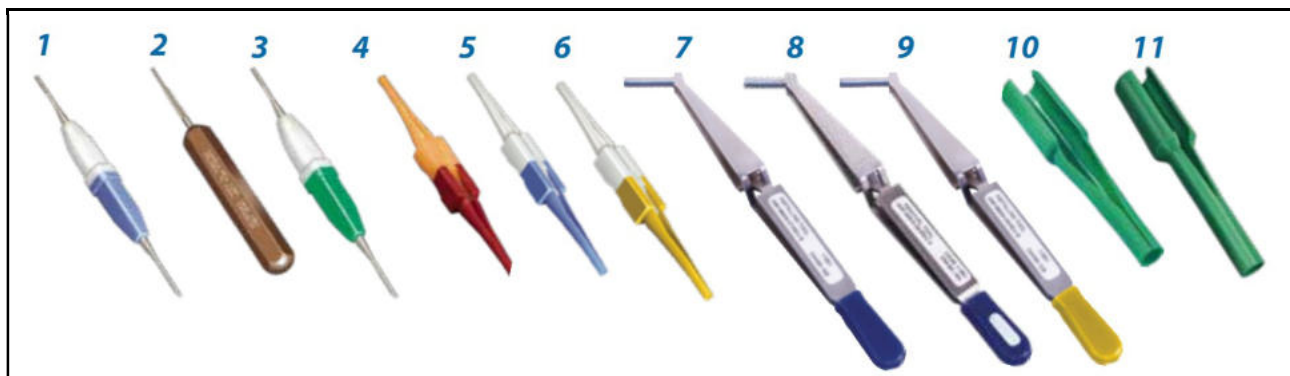

Контакт	Координаты	
	X	Y
A	0.00	0.00

9 – 94



Контакт	Координаты	
	X	Y
A	+1.65	0.00
B	-1.65	0.00

9 – 98

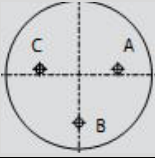

Контакт	Координаты	
	X	Y
A	+1.65	+0.97
B	0.00	-2.01
C	-1.65	+0.97

9 – 23

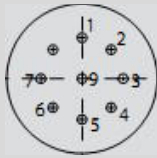

Контакт	Координаты	
	X	Y
1	0.00	+2.67
2	+1.88	+1.88
3	+2.67	0.00
4	+1.88	-1.88
5	0.00	-2.67
6	-1.88	-1.88
7	-2.67	0.00
8	-1.88	+1.88
9	0.00	0.00

9 – 35



Контакт	Координаты	
	X	Y
1	+1.14	+1.98
2	+1.98	-1.14
3	0.00	-2.29
4	+1.98	-1.14
5	+1.14	+1.98
6	0.00	0.00

11 – 05

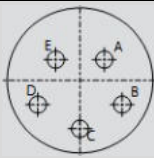

Контакт	Координаты	
	X	Y
A	+1.65	+1.42
B	+2.86	-1.65
C	0.00	-3.30
D	-2.86	-1.65
E	-1.65	+1.42

11 – 04

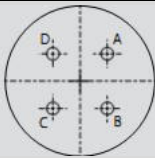

Контакт	Координаты	
	X	Y
A	+1.65	+1.65
B	+1.65	-1.65
C	-1.65	-1.65
D	-1.65	+1.65

11 – 02



Контакт	Координаты	
	X	Y
A	+2.41	0.00
B	-2.41	0.00

11 – 23

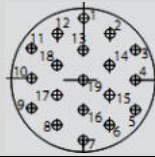

Контакт	Координаты	
	X	Y
1	0.00	+4.09
2	+1.78	+3.05
3	+3.53	+2.03
4	+3.53	0.00
5	+3.53	-2.03
6	+1.78	-3.05
7	0.00	-4.09

Контакт	Координаты	
	X	Y
8	-1.78	-3.05
9	-3.53	-2.03
10	-3.53	0.00
11	-3.53	+2.03
12	-1.78	+3.05
13	0.00	+2.03

Контакт	Координаты	
	X	Y
14	+1.78	+1.02
15	+1.78	-1.02
16	0.00	-2.03
17	-1.78	-1.02
18	-1.78	+1.02
19	0.00	0.00

11 – 35

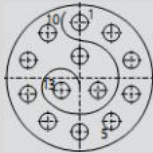

Контакт	Координаты	
	X	Y
1	0.00	+3.71
2	+2.16	+3.00
3	+3.51	+1.14
4	+3.51	-1.14
5	+2.16	-3.00
6	0.00	-3.71
7	-2.16	-3.00
8	-3.51	-1.14
9	-3.51	+1.14
10	-2.16	+3.00
11	0.00	+1.42
12	+1.24	-0.89
13	-1.24	-0.89

11 – 99

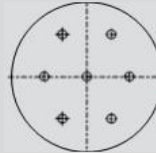

Контакт	Координаты	
	X	Y
A	+1.65	+2.85
B	+3.30	0.00
C	+1.65	-2.87
D	-1.65	-2.87
E	-3.30	0.00
F	-1.65	+2.87
G	0.00	0.00

11 – 98

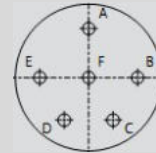

Контакт	Координаты	
	X	Y
A	0.00	+3.30
B	+3.30	0.00
C	+1.65	-2.87
D	-1.65	-2.87
E	-3.30	0.00
F	0.00	0.00

11 – 1

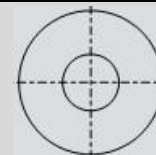

Контакт	Координаты	
	X	Y
A	0.00	0.00

13 – 35

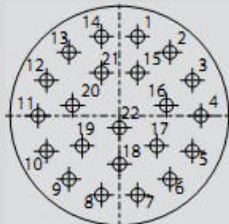

Контакт	Координаты	
	X	Y
1	+1.14	+5.00
2	+3.20	+4.01
3	+4.62	+2.24
4	+5.16	0.00
5	+4.62	-2.24
6	+3.20	-4.01
7	+1.14	-5.00
8	-1.14	-5.00
9	-3.20	-4.01
10	-4.62	-2.24
11	-5.16	0.00
12	-4.62	+2.24
13	-3.20	+4.01
14	-1.14	+5.00
15	+1.14	+2.72
16	+2.97	+0.66
17	+2.36	-1.91
18	0.00	-3.05
19	-2.36	-1.91
20	-2.97	+0.66
21	-1.14	+2.72
22	0.00	-0.76

13 – 98

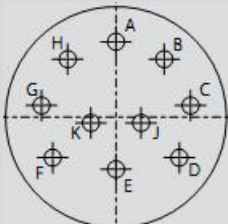

Контакт	Координаты	
	X	Y
A	0.00	+4.95
B	+3.18	+3.81
C	+4.90	+0.76
D	+4.17	-2.67
E	0.00	-3.43
F	-4.17	-2.67
G	-4.90	+0.76
H	-3.18	+3.81
J	+1.65	-0.38
K	-1.65	-0.38

13 – 08

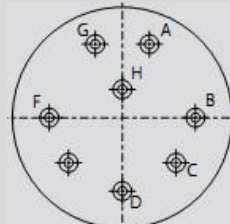

Контакт	Координаты	
	X	Y
A	+1.65	+3.99
B	+4.32	0.00
C	+3.05	-3.05
D	0.00	-4.32
E	-3.05	-3.05
F	-4.32	0.00
G	-1.65	+3.99
H	0.00	+1.12

13 – 04

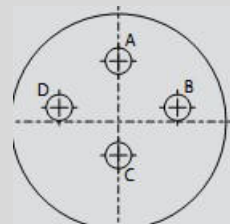

Контакт	Координаты	
	X	Y
A	0.00	+3.81
B	+3.71	+0.89
C	0.00	-2.11
D	-3.71	-0.89

13 – 23

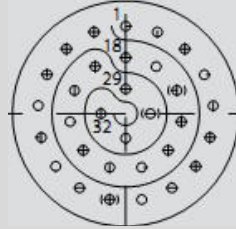

Контакт	Координаты		Контакт	Координаты		Контакт	Координаты	
	X	Y		X	Y		X	Y
1			12			23		
2			13			24		
3			14			25		
4			15			26		
5			16			27		
6			17			28		
7			18			29		
8			19			30		
9			20			31		
10			21			32		
11			22					

15 – 15

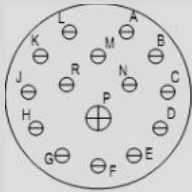

Контакт	Координаты	
	X	Y
A	+2.54	+5.72
B	+5.13	+3.56
C	+6.20	+0.36
D	+5.54	-2.87
E	+3.20	-5.31
F	0.00	-6.22
G	-3.20	-5.31
H	-5.54	-2.87
J	-6.20	+0.36
K	-5.13	+3.56
L	-2.54	+5.72
M	0.00	+3.56
N	+2.79	+1.02
P	0.00	-1.96
R	-2.79	+1.02

15 – 97

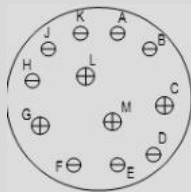

Контакт	Координаты	
	X	Y
A	+1.65	+5.94
B	+4.52	+4.52
C	+5.84	-0.58
D	+4.52	-4.52
E	+1.65	-5.94
F	-2.26	-5.97
G	-5.26	-2.41
H	-5.94	+1.65
J	-4.52	+4.52
K	-1.65	+5.94
L	-1.19	+2.06
M	+1.19	-2.06

15 – 05

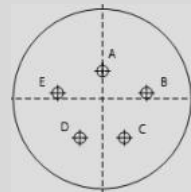

Контакт	Координаты	
	X	Y
A	0.00	+2.54
B	+4.42	+0.61
C	+2.39	+3.76
D	-2.39	-3.76
E	-4.42	+0.61

15 – 35

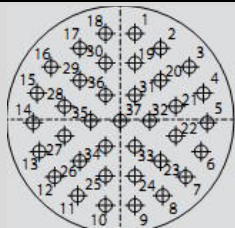

Контакт	Координаты		Контакт	Координаты	
	X	Y		X	Y
1	+1.14	+6.65	20	+3.12	+3.02
2	+3.12	+5.51	21	+4.32	+1.02
3	+5.36	+4.06	22	+4.32	-1.27
4	+6.45	+2.03	23	+3.12	-3.23
5	+6.75	-0.25	24	+1.14	-4.37
6	+6.27	-2.49	25	-1.14	-4.37
7	+5.08	-4.45	26	-3.12	-3.23
8	+3.30	-5.89	27	-4.32	-1.27
9	+1.14	-6.65	28	-4.32	+1.02
10	-1.14	-6.65	29	-3.12	+3.02
11	-3.30	-5.89	30	-1.14	+4.37
12	-5.08	-4.45	31	+1.14	+1.88
13	-6.27	-2.49	32	+2.29	-0.10
14	-6.76	-0.25	33	+1.14	-2.08
15	-6.45	+2.03	34	-1.14	-2.08
16	-5.36	+4.06	35	-2.29	-0.10
17	-3.12	+5.51	36	-1.14	+1.88
18	-1.14	+6.65	37	0.00	-0.10
19	+1.14	+4.37			

15 – 19

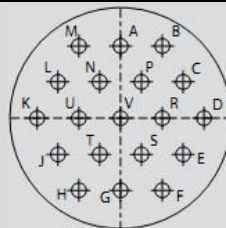

Контакт	Координаты	
	X	Y
A	0.00	+5.72
B	+3.30	+5.72
C	+4.95	+2.87
D	+6.60	0.00
E	+4.95	-2.87
F	+3.30	-5.72
G	0.00	-5.72
H	-3.30	-5.72
J	-4.95	-2.87
K	-6.60	0.00
L	-4.95	+2.87
M	-3.30	+5.72
N	-1.65	+2.87
P	+1.65	+2.87
R	+3.30	0.00
D	+1.65	-2.87
T	-1.65	-2.87
U	-3.30	0.00
V	0.00	0.00

15 – 18

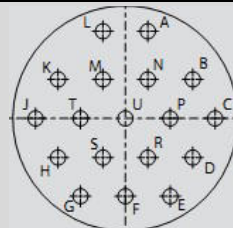

Контакт	Координаты	
	X	Y
A	+1.65	+6.40
B	+4.95	+2.87
C	+6.60	0.00
D	+4.95	-2.87
E	+3.30	-5.72
F	0.00	-5.72
G	-3.30	-5.72
H	-4.95	-2.87
J	-6.60	0.00
K	-4.95	+2.87
L	-1.65	+6.40
M	-1.65	+2.87
N	+1.65	+2.87
P	+3.30	0.00
R	+1.65	-2.87
S	-1.65	-2.87
T	-3.30	0.00
U	0.00	0.00

15 – 23

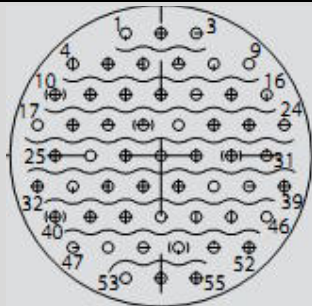

Контакт	Координаты		Контакт	Координаты		Контакт	Координаты	
	X	Y		X	Y		X	Y
1	-2.03	+7.06	20	-1.02	+1.78	38	-1,02	-1,78
2	0.00	+7.06	21	+1.02	+1.78	39	+1,02	-1,78
3	+2.03	+7.06	22	+3.07	+1.78	40	+3,07	-3,53
4	-5.11	+5.31	23	+5.11	+1.78	41	+5,11	-3,53
5	-3.07	+5.31	24	+7.14	+1.78	42	+7,14	-3,53
6	-1.02	+5.31	25	-6.12	0.00	43	-6,12	-3,53
7	+1.02	+5.31	26	-4.09	0.00	44	-4,09	-3,53
8	+3.07	+5.31	27	-2.03	0.00	45	-2,03	-3,53
9	+5.11	+5.31	28	0.00	0.00	46	0,00	-3,53
10	-6.12	+3.53	29	+2.03	0.00	47	+2,03	-5,31
11	-4.09	+3.53	30	+4.09	0.00	48	+4,09	-5,31
12	-2.03	+3.53	31	+6.12	0.00	49	+6,12	-5,31
13	0.00	+3.53	32	-7.14	-1.78	50	-7,14	-5,31
14	+2.03	+3.53	33	-5.11	-1.78	51	-5,11	-5,31
15	+4.09	+3.53	34	-3.07	-1.78	52	-3,07	-5,31
16	+6.12	+3.53	35	-1.02	-1.78	53	-1,02	-7,06
17	-7.14	+1.78	36	+1.02	-1.78	54	+1,02	-7,06
18	-5.11	+1.78	37	+3.07	-1.78	55	+3,07	-7,06
19	-3.07	+1.78						

17 – 23

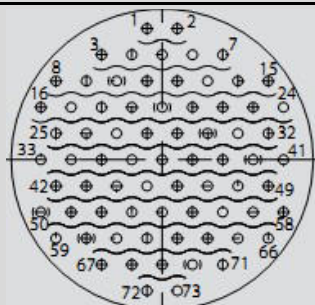

Контакт	Координаты		Контакт	Координаты		Контакт	Координаты		Контакт	Координаты	
	X	Y		X	Y		X	Y		X	Y
1	-1.02	8.84	20	0.00	3.53	38	2.03	0.00	56	4.09	-3.53
2	1.02	8.84	21	2.03	3.53	39	4.09	0.00	57	6.12	-3.53
3	-4.09	7.06	22	4.09	3.53	40	6.12	0.00	58	8.15	-3.53
4	-2.03	7.06	23	6.12	3.53	41	8.15	0.00	59	-7.14	-5.31
5	0.00	7.06	24	8.15	3.53	42	-7.14	-1.78	60	-5.11	-5.31
6	2.03	7.06	25	-7.14	1.78	43	-5.11	-1.78	61	-3.07	-5.31
7	4.09	7.06	26	-5.11	1.78	44	-3.07	-1.78	62	-1.02	-5.31
8	-7.14	5.31	27	-3.07	1.78	45	-1.02	-1.78	63	1.02	-5.31
9	-5.11	5.31	28	-1.02	1.78	46	1.02	-1.78	64	3.07	-5.31
10	-3.07	5.31	29	1.02	1.78	47	3.07	-1.78	65	5.11	-5.31
11	-1.02	5.31	30	3.07	1.78	48	5.11	-1.78	66	7.14	-5.31
12	1.02	5.31	31	5.11	1.78	49	7.14	-1.78	67	-4.09	-7.06
13	3.07	5.31	32	7.14	1.78	50	-8.15	-3.53	68	-2.03	-7.06
14	5.11	5.31	33	-8.15	0.00	51	-6.12	-3.53	69	0.00	-7.06
15	7.14	5.31	34	-6.12	0.00	52	-4.09	-3.53	70	2.03	-7.06
16	-8.15	3.53	35	-4.09	0.00	53	-2.03	-3.53	71	4.09	-7.06
17	-6.12	3.53	36	-2.03	0.00	54	0.00	-3.53	72	-1.02	-8.84
18	-4.09	3.53	37	0.00	0.00	55	2.03	-3.53	73	1.02	-8.84
19	-2.03	3.53									

17 – 35

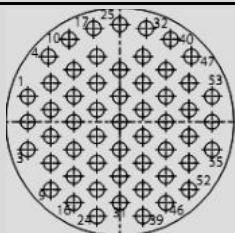

Контакт	Координаты		Контакт	Координаты	
	X	Y		X	Y
1	-7.92	+2.18	29	0.00	-2.39
2	-7.92	-0.10	30	0.00	+4.67
3	-7.92	-2.39	31	0.00	-6.96
4	-6.15	+5.61	32	+2.26	+8.03
5	-5.94	+3.33	33	+1.98	+5.61
6	-5.94	+1.04	34	+1.98	+3.33
7	-5.94	-1.24	35	+1.98	+1.04
8	-5.94	-3.53	36	+1.98	-1.24
9	-5.94	-5.82	37	+1.98	-3.53
10	-4.37	+7.09	38	+1.98	-5.82
11	-3.96	+4.47	39	+1.98	-8.10
12	-3.96	+2.18	40	+4.37	+7.09
13	-3.96	-0.10	41	+3.96	+4.47
14	-3.96	-2.39	42	+3.96	+2.18
15	-3.96	-4.67	43	+3.96	-0.10
16	-3.96	-6.96	44	+3.96	-2.39
17	-2.26	+8.03	45	+3.96	-4.67
18	-1.98	+5.61	46	+3.96	-6.96
19	-1.98	+3.33	47	+6.15	+5.61
20	-1.98	+1.04	48	+5.94	+3.33
21	-1.98	-1.24	49	+5.94	+1.04
22	-1.98	-3.53	50	+5.94	-1.24
23	-1.98	-5.82	51	+5.94	-3.53
24	-1.98	-8.10	52	+5.94	-5.82
25	0.00	+8.36	53	+7.92	+2.18
26	0.00	+4.47	54	+7.92	-0.10
27	0.00	+2.18	55	+7.92	-2.39
28	0.00	-0.10			

17 – 26

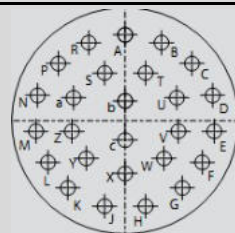

Контакт	Координаты	
	X	Y
A	0.00	+8.15
B	+3.33	+7.44
C	+6.07	+5.44
D	+7.75	+2.51
E	+8.10	-0.86
F	+7.06	-4.09
G	+4.80	-6.60
H	+1.70	-7.98
J	-1.70	-7.98
K	-4.80	-6.60
L	-7.06	-4.09
M	-8.10	-0.86
N	-7.75	+2.51
P	-6.07	+5.44
R	-3.33	+7.44
S	-1.78	+4.50
T	+1.78	+4.50
U	+4.45	+2.39
V	+4.53	+0.91
W	+3.02	-3.84
X	0.00	-5.16
Y	-3.02	-3.84
Z	-4.53	-0.91
a	-4.45	+2.39
b	0.00	+1.65
c	0.00	-1.65

17 – 99

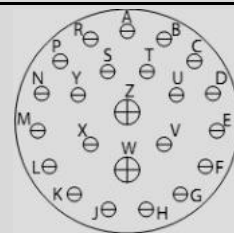

Контакт	Координаты	
	X	Y
A	0.00	+8.15
B	+3.33	+7.44
C	+6.07	+5.44
D	+7.75	+2.51
E	+8.10	-0.86
F	+7.06	-4.09
G	+4.80	-6.60
H	+1.70	-7.98
J	-1.70	-7.98
K	-4.80	-6.60
L	-7.06	-4.09
M	-8.10	-0.86
N	-7.75	+2.51
P	-6.07	+5.44
R	-3.33	+7.44
S	-1.78	+4.50
T	+1.78	+4.50
U	+4.45	+2.39
V	+3.81	-1.91
W	0.00	-4.09
X	-3.81	-1.91
Y	-4.45	+2.39
Z	0.00	+0.64

17 – 02

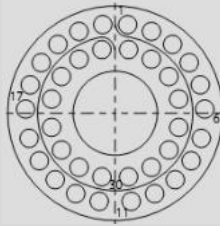

Контакт	Координаты	
	X	Y
1	+1.17	+8.26
2	+3.38	+7.59
3	+5.36	+6.38
4	+6.91	+4.65
5	+7.92	+2.57
6	+8.33	+0.28
7	+8.08	-2.01
8	+7.21	-4.17
9	+5.79	-5.99
10	+3.91	-7.34
11	+1.73	-8.15
12	-1.73	-8.15
13	-3.91	-7.34

Контакт	Координаты	
	X	Y
14	-5.79	-5.99
15	-7.21	-4.17
16	-8.08	-2.01
17	-8.33	+0.28
18	-7.92	+2.57
19	-6.91	+4.65
20	-5.36	+6.38
21	-3.38	+7.59
22	-1.17	+8.26
23	+1.17	+5.87
24	+3.28	+5.00
25	+4.93	+3.38
26	+5.84	+1.27

Контакт	Координаты	
	X	Y
27	+5.89	-1.02
28	+5.08	-3.18
29	+3.48	-4.85
30	+1.40	-5.82
31	-1.40	-5.82
32	-3.48	-4.85
33	-5.08	-3.18
34	-5.89	-1.02
35	-5.84	+1.27
36	-4.93	+3.38
37	-3.28	+5.00
38	-1.17	+5.87
39	0.00	0.00

17 – 75

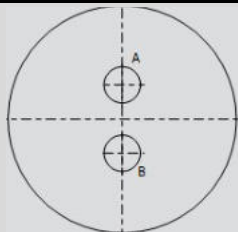

Контакт	Координаты	
	X	Y
A	0.00	+4.75
B	0.00	-4.75

17 – 22

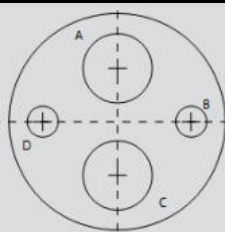

Контакт	Координаты	
	X	Y
A	0.00	+4.57
B	+6.32	0.00
C	0.00	-4.57
D	-6.32	0.00

17 – 06

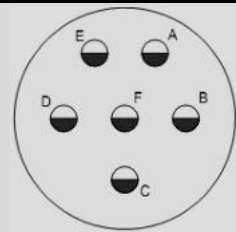

Контакт	Координаты	
	X	Y
A	+3.07	+5.31
B	+6.12	0.00
C	0.00	-6.12
D	-6.12	0.00
E	-3.07	+5.31
F	0.00	0.00

17 – 08

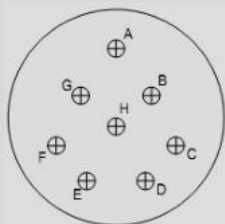

Контакт	Координаты	
	X	Y
A	0.00	+5.99
B	+3.25	+2.18
C	+5.84	-1.98
D	+2.39	-5.49
E	-2.39	-5.49
F	-5.84	-1.98
G	-3.25	+2.18
H	0.00	-1.32

17 – 60

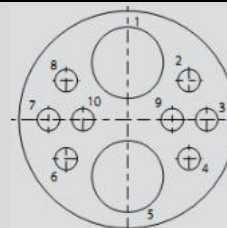

Контакт	Координаты	
	X	Y
1	0.00	4,57
2	6.10	3,68
3	7.54	0,00
4	6.10	-3,68
5	0.00	-4,57
6	-6.10	-3,68
7	-7.54	0,00
8	-6.10	3,68
9	4,50	0.00
10	-4,50	0.00

19 – 28

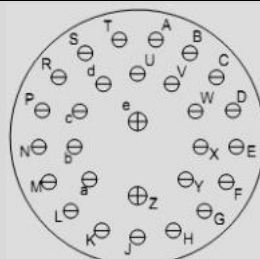

Контакт	Координаты	
	X	Y
A	+1.68	+8.97
B	+4.80	+7.75
C	+7.26	+5.51
D	+8.76	+2.49
E	+9.07	-0.84
F	+8.15	-4.06
G	+6.15	-6.73
H	+3.30	-8.51
J	0.00	-9.12
K	-3.30	-8.51
L	-6.15	-6.73
M	-8.15	-4.06
N	-9.07	-0.84
P	-8.76	+2.49

Контакт	Координаты	
	X	Y
R	-7.26	+5.51
S	-4.80	+7.75
T	-1.68	+8.97
U	0.00	+5.84
V	+3.15	+4.90
W	+5.31	+2.41
X	+5.79	-0.84
Y	+4.42	-3.84
Z	0.00	-4.85
a	-4.42	-3.84
b	-5.79	-0.84
c	-5.31	+2.41
d	-3.15	+4.90
e	0.00	+1.57

19 – 35

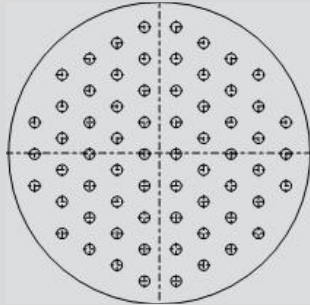

Контакт	Координаты		Контакт	Координаты	
	X	Y		X	Y
1	-9.07	+2.29	34	+1.14	+9.14
2	-9.07	+0.08	35	+1.14	+6.86
3	-9.07	-2.29	36	+1.14	+4.57
4	-7.09	+5.72	37	+1.14	+2.29
5	-7.09	+3.43	38	+1.14	0.00
6	-7.09	+1.14	39	+1.14	-2.29
7	-7.09	-1.14	40	+1.14	-4.57
8	-7.09	-3.43	41	+1.14	-6.86
9	-7.09	-5.72	42	+1.14	-9.14
10	-5.11	+6.86	43	+3.12	+8.00
11	-5.11	+4.57	44	+3.12	+5.72
12	-5.11	+2.29	45	+3.12	+3.43
13	-5.11	0.00	46	+3.12	+1.14
14	-5.11	-2.29	47	+3.12	-1.14
15	-5.11	-4.57	48	+3.12	-3.43
16	-5.11	-6.86	49	+3.12	-5.72
17	-3.12	+8.00	50	+3.12	-8.00
18	+3.12	+5.72	51	+5.11	+6.86
19	-3.12	+3.43	52	+5.11	+4.57
20	-3.12	+1.14	53	+5.11	+2.29
21	-3.12	-1.14	54	+5.11	0.00
22	-3.12	-3.43	55	+5.11	-2.29
23	-3.12	-5.72	56	+5.11	-4.57
24	-3.12	-8.00	57	+5.11	-6.86
25	-1.14	+9.14	58	+7.09	+5.72
26	-1.14	+6.86	59	+7.09	+3.43
27	-1.14	+4.57	60	+7.09	+1.14
28	-1.14	+2.29	61	+7.09	-1.14
29	-1.14	0.00	62	+7.09	-3.43
30	-1.14	-2.29	63	+7.09	-5.72
31	-1.14	-4.57	64	+9.07	+2.29
32	-1.14	-6.86	65	+9.07	0.00
33	-1.14	-9.14	66	+9.07	-2.29

19 – 32

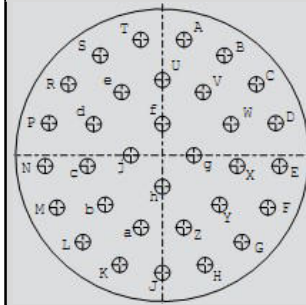

Контакт	Координаты	
	X	Y
A	+1.68	+8.97
B	+4.80	+7.75
C	+7.26	+5.51
D	+8.76	+2.49
E	+9.07	-0.84
F	+8.15	-4.06
G	+6.15	-6.73
H	+3.30	-8.51
J	0.00	-9.12
K	-3.30	-8.51
L	-6.15	-6.73
M	-8.15	-4.06
N	-9.07	-0.84
p	-8.76	+2.49
R	-7.26	+5.51
S	-4.80	+7.75
T	-1.68	+8.97
U	0.00	+5.84
V	+3.15	+4.90
W	+5.31	+2.41
X	+5.79	-0.84
Y	+4.42	-3.84
Z	+1.65	-5.61
a	-1.65	-5.61
b	-4.42	-3.84
c	-5.79	-0.84
d	-5.31	+2.41
e	-3.15	+4.90
f	0.00	+2.44
g	+2.44	0.00
h	0.00	-2.44
j	-2.44	0.00

19 – 11

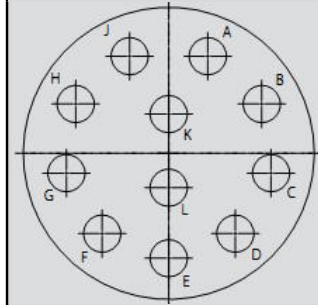

Контакт	Координаты	
	X	Y
A	+2.67	+6.60
B	+6.35	+3.35
C	+6.99	-1.35
D	+4.55	-5.46
E	0.00	-7.14
F	-4.55	-5.46
G	-6.99	-1.35
H	-6.35	+3.35
J	-2.67	+6.60
K	0.00	+2.67
L	0.00	-2.34

19 – 4

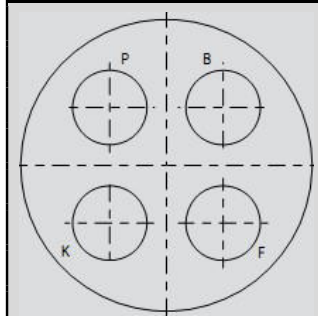

Контакт	Координаты	
	X	Y
B	4.57	4.57
F	4.57	-4.57
K	-4.57	-4.57
P	-4.57	4.57

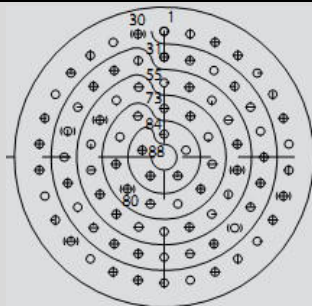

Контакт	Координаты		Контакт	Координаты		Контакт	Координаты		Контакт	Координаты	
	X	Y		X	Y		X	Y		X	Y
1	0.00	+9.98	23	-9.93	-1.02	45	-3.96	-6.88	67	-5.11	-2.95
2	+2.08	+9.78	24	-9.93	+1.04	46	-5.61	-5.61	68	-5.82	-1.04
3	+4.06	+9.12	25	-9.50	+3.10	47	-6.88	-3.96	69	-5.82	+1.04
4	+5.87	+8.08	26	-8.66	+5.00	48	-7.67	-2.06	70	-5.11	+2.95
5	+7.42	+6.68	27	-7.42	+6.68	49	-7.95	0.00	71	-3.81	+4.52
6	+8.66	+5.00	28	-5.87	+8.08	50	-7.67	+2.06	72	-2.03	+5.56
7	+9.50	+3.10	29	-4.06	+9.12	51	-6.88	+3.96	73	0.00	+3.86
8	+9.93	+1.04	30	-2.08	+9.78	52	-5.61	+5.61	74	+2.08	+3.25
9	+9.93	-1.02	31	0.00	+7.95	53	-3.96	+6.88	75	+3.53	+1.60
10	+9.50	-3.10	32	+2.06	+7.67	54	-2.06	+7.67	76	+3.84	-0.56
11	+8.66	-5.00	33	+3.96	+6.88	55	0.00	+5.92	77	+2.92	-2.54
12	+7.42	-6.68	34	+5.61	+5.61	56	+2.03	+5.56	78	+1.09	-3.71
13	+5.87	-8.08	35	+6.88	+3.96	57	+3.81	+4.52	79	-1.09	-3.71
14	+4.06	-9.12	36	+7.67	+2.06	58	+5.11	+2.95	80	-2.92	-2.54
15	+2.08	-9.78	37	+7.95	0.00	59	+5.82	+1.04	81	-3.84	-0.56
16	0.00	-9.98	38	+7.67	-2.06	60	+5.82	-1.04	82	-3.53	+1.60
17	-2.08	-9.78	39	+6.88	-3.96	61	+5.11	-2.95	83	-2.08	+3.25
18	-4.06	-9.12	40	+5.61	-5.61	62	+3.81	-4.52	84	0.00	+1.83
19	-5.87	-8.08	41	+3.96	-6.88	63	+2.03	-5.56	85	+1.75	0.56
20	-7.42	-6.68	42	+2.06	-7.67	64	0.00	-5.92	86	+1.09	-1.47
21	-8.66	-5.00	43	0.00	-7.95	65	-2.03	-5.56	87	-1.09	-1.47
22	-9.50	-3.10	44	-2.06	-7.67	66	-3.81	-4.52	88	-1.75	0.56

19 – 45

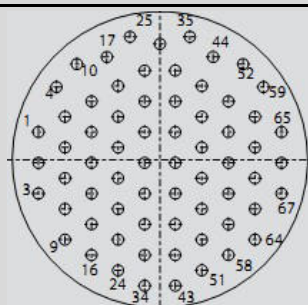

Контакт	Координаты		Контакт	Координаты		Контакт	Координаты	
	X	Y		X	Y		X	Y
1	-9.07	2.06	23	-3.12	-5.94	45	+3.12	+5.49
2	-9.07	-0.23	24	-3.12	-8.23	46	+3.12	+3.20
3	-9.07	-2.51	25	-2.24	+9.14	47	+3.12	+0.91
4	-7.72	+5.41	26	0.00	+8.61	48	+3.12	-1.37
5	-7.09	+3.20	27	-1.14	+6.63	49	+3.12	-3.66
6	-7.09	+0.91	28	-1.14	+4.34	50	+3.12	-5.94
7	-7.09	-1.37	29	-1.14	+2.06	51	+3.12	-8.23
8	-7.09	-3.66	30	-1.14	-0.23	52	+6.20	+7.11
9	-7.09	-5.94	31	-1.14	-2.51	53	+5.11	+4.34
10	-6.20	+7.11	32	-1.14	-4.80	54	+5.11	+2.06
11	-5.11	+4.34	33	-1.14	-7.09	55	+5.11	-0.23
12	-5.11	+2.06	34	-1.14	-9.37	56	+5.11	-2.51
13	-5.11	-0.23	35	2.24	+9.14	57	+5.11	-4.80
14	-5.11	-2.51	36	+1.14	+6.63	58	+5.11	-7.09
15	-5.11	-4.80	37	+1.14	+4.34	59	+7.72	+5.41
16	-5.11	-7.09	38	+1.14	+2.06	60	+7.09	+3.20
17	-3.96	+7.65	39	+1.14	-0.23	61	+7.09	+0.91
18	-3.12	+5.49	40	+1.14	-2.51	62	+7.09	-1.37
19	-3.12	+3.20	41	+1.14	-4.80	63	+7.09	-3.66
20	-3.12	0.91	42	+1.14	-7.09	64	+7.09	-5.94
21	-3.12	-1.37	43	+1.14	-9.37	65	+9.07	2.06
22	-3.12	-3.66	44	+3.96	+7.65	66	+9.07	-0.23
						67	+9.07	-2.51

21 – 23

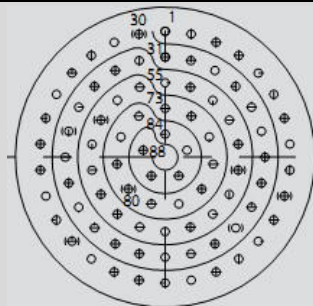

Контакт	Координаты		Контакт	Координаты		Контакт	Координаты		Контакт	Координаты	
	X	Y		X	Y		X	Y		X	Y
1	-4.09	+10.59	31	+7.14	+5.31	61	0.00	0.00	91	-7.14	-5.31
2	-2.03	+10.59	32	+9.17	+5.31	62	+2.03	0.00	92	-5.11	-5.31
3	0.00	+10.59	33	-10.21	+3.53	63	+4.09	0.00	93	-3.07	-5.31
4	+2.03	+10.59	34	-8.15	+3.53	64	+6.12	0.00	94	-1.02	-5.31
5	+4.09	+10.59	35	-6.12	+3.53	65	+8.15	0.00	95	+1.02	-5.31
6	-7.14	+8.84	36	-4.09	+3.53	66	+10.21	0.00	96	+3.07	-5.31
7	-5.11	+8.84	37	-2.03	+3.53	67	-11.23	-1.78	97	+5.11	-5.31
8	-3.07	+8.84	38	0.00	+3.53	68	-9.17	-1.78	98	+7.14	-5.31
9	-1.02	+8.84	39	+2.03	+3.53	69	-7.14	-1.78	99	+9.17	-5.31
10	+1.02	+8.84	40	+4.09	+3.53	70	-5.11	-1.78	100	-8.15	-7.06
11	+3.07	+8.84	41	+6.12	+3.53	71	-3.07	-1.78	101	-6.12	-7.06
12	+5.11	+8.84	42	+8.15	+3.53	72	-1.02	-1.78	102	-4.09	-7.06
13	+7.14	+8.84	43	+10.21	+3.53	73	+1.02	-1.78	103	-2.03	-7.06
14	-8.15	+7.06	44	-11.23	+1.78	74	+3.07	-1.78	104	0.00	-7.06
15	-6.12	+7.06	45	-9.17	+1.78	75	+5.11	-1.78	105	+2.03	-7.06
16	-4.09	+7.06	46	-7.14	+1.78	76	+7.14	-1.78	106	+4.09	-7.06
17	-2.03	+7.06	47	-5.11	+1.78	77	+9.17	-1.78	107	+6.12	-7.06
18	0.00	+7.06	48	-3.07	+1.78	78	+11.23	-1.78	108	+8.15	-7.06
19	+2.03	+7.06	49	-1.02	+1.78	79	-10.21	-3.53	109	-7.14	-8.84
20	+4.09	+7.06	50	+1.02	+1.78	80	-8.15	-3.53	110	-5.11	-8.84
21	+6.12	+7.06	51	+3.07	+1.78	81	-6.12	-3.53	111	-3.07	-8.84
22	+8.15	+7.06	52	+5.11	+1.78	82	-4.09	-3.53	112	-1.02	-8.84
23	-9.17	+5.31	53	+7.14	+1.78	83	-2.03	-3.53	113	+1.02	-8.84
24	-7.14	+5.31	54	+9.17	+1.78	84	0.00	-3.53	114	+3.07	-8.84
25	-5.11	+5.31	55	+11.23	+1.78	85	+2.03	-3.53	115	+5.11	-8.84
26	-3.07	+5.31	56	-10.21	0.00	86	+4.09	-3.53	116	+7.14	-8.84
27	-1.02	+5.31	57	-8.15	0.00	87	+6.12	-3.53	117	-4.09	-10.59
28	+1.02	+5.31	58	-6.12	0.00	88	+8.15	-3.53	118	-2.03	-10.59
29	+3.07	+5.31	59	-4.09	0.00	89	+10.21	-3.53	119	0.00	-10.59
30	+5.11	+5.31	60	-2.03	0.00	90	-9.17	-5.31	120	+2.03	-10.59
									121	+4.09	-10.59

21 – 39

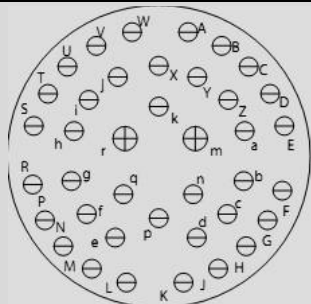

Контакт	Координаты	
	X	Y
A	+1.65	+10.44
B	+4.80	+9.42
C	+7.47	+7.47
D	+9.42	+4.80
E	+10.44	+1.65
F	+10.44	-1.65
G	+9.42	-4.80
H	+7.47	-7.47
J	+4.80	-9.42
K	+1.65	-10.44
L	-1.65	-10.44
M	-4.80	-9.42
N	-7.47	-7.47
P	-9.42	-4.80
R	-10.44	-1.65
S	-10.44	+1.65
T	-9.42	+4.80
U	-7.47	+7.47
V	-4.80	+9.42
W	-1.65	+10.44

Контакт	Координаты	
	X	Y
X	0.00	+7.49
Y	+3.20	+6.50
Z	+5.89	+4.55
a	+7.11	+1.45
b	+7.11	-1.88
c	+5.51	-4.80
d	+2.84	-6.73
e	-2.84	-6.73
f	-5.51	-4.80
g	-7.11	-1.88
h	-7.11	+1.45
i	-5.89	+4.55
j	-3.20	+6.50
k	0.00	+4.17
m	+2.90	+1.22
n	+2.69	-2.72
p	0.00	-4.80
q	-2.69	-2.72
r	-2.90	+1.22

21 – 16

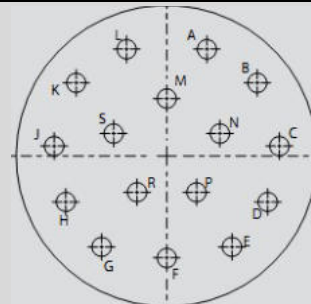

Контакт	Координаты	
	X	Y
A	+3.00	+8.18
B	+6.88	+5.36
C	+8.66	+0.91
D	+7.82	-3.81
E	+4.62	-7.37
F	0.00	-8.71
G	-4.62	-7.37
H	-7.82	-3.81
J	-8.66	+0.91
K	-6.88	+5.36
L	-3.00	+8.18
M	0.00	+4.45
N	+3.91	+1.57
P	+2.39	-3.10
R	-2.39	-3.10
S	-3.91	+1.57

21 – 24

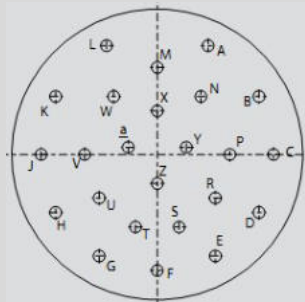

Контакт	Координаты		Контакт	Координаты		Контакт	Координаты		Контакт	Координаты	
	X	Y		X	Y		X	Y		X	Y
1	+4.45	+9.53	7	+5.08	-8.89	13	+3.81	+5.08	19	-6.35	0.00
2	+8.89	+5.08	8	-8.89	-5.08	14	+6.35	0.00	20	-3.81	-5.08
3	+10.16	0.00	9	-10.16	0.00	15	+5.08	-3.81	21	0.00	+3.81
4	+8.89	+5.08	10	-8.89	+5.08	16	+1.91	-6.35	22	+2.54	+0.64
5	+5.08	+8.89	11	-4.45	+9.53	17	-1.91	-6.35	23	0.00	-2.54
6	0.00	+10.16	12	0.00	+7.62	18	-5.08	-3.81	24	-2.54	+0.64

21 – 25

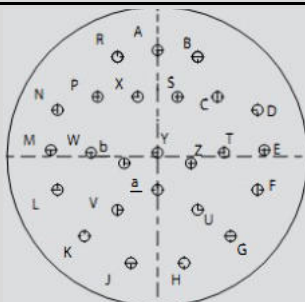

Контакт	Координаты		Контакт	Координаты		Контакт	Координаты		Контакт	Координаты	
	X	Y		X	Y		X	Y		X	Y
1	0.00	+10.16	7	+6.99	-7.62	13	-9.53	+4.45	19	-3.81	-5.08
2	+3.81	+9.53	8	+2.54	-10.16	14	-5.72	+5.72	20	-6.35	+1.91
3	+5.72	+5.72	9	-2.54	-10.16	15	-3.81	+9.53	21	-1.91	+5.72
4	+9.53	+4.45	10	-6.99	-7.62	16	+1.91	-5.72	22	0.00	+1.91
5	+10.16	+0.64	11	-9.53	-3.18	17	+6.35	+1.91	23	+3.18	-0.64
6	+9.53	-3.18	12	-10.16	+0.64	18	+3.81	-5.08	24	0.00	-3.18
									25	-3.18	-0.64

21 – 27

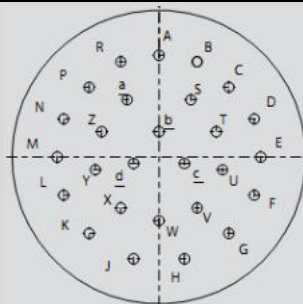

Контакт	Координаты	
	X	Y
1	0.00	+10.16
2	+3.81	+9.53
3	+6.99	+6.99
4	+9.53	+3.81
5	+10.16	+0.64
6	+9.53	-3.81
7	+6.99	-7.62
8	+2.54	-10.16
9	-2.54	-10.16

Контакт	Координаты	
	X	Y
10	-6.99	-7.62
11	-9.53	-3.81
12	+10.16	0.00
13	-9.53	+3.81
14	-3.81	+6.99
15	-3.81	+9.53
16	+3.18	+5.72
17	+5.72	+2.54
18	+6.35	-1.27

21 – 11

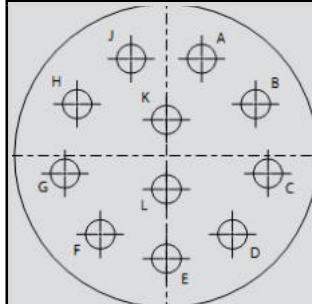

Контакт	Координаты	
	X	Y
A	+3.07	+8.43
B	+7.77	+4.50
C	+8.84	-1.55
D	+5.77	-6.86
E	0.00	-8.97
F	-5.77	-6.86
G	-8.84	-1.55
H	-7.77	+4.50
J	-3.07	+8.43
K	0.00	+3.12
L	0.00	-2.92

21 – 75

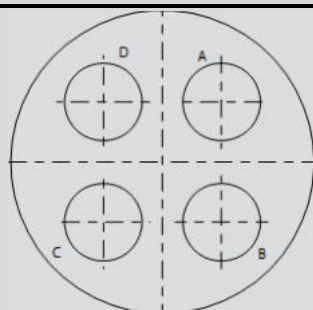

Контакт	Координаты	
	X	Y
A		
B		
C		
D		

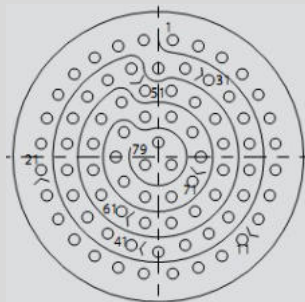

Контакт	Координаты		Контакт	Координаты		Контакт	Координаты		Контакт	Координаты	
	X	Y		X	Y		X	Y		X	Y
1	+1.35	+10.82	21	-10.85	-1.22	41	-2.49	-8.18	61	-3.40	-5.05
2	+3.71	+10.26	22	-10.85	+1.22	42	-4.67	-7.11	62	-5.28	-3.53
3	+5.89	+9.19	23	-10.31	+3.58	43	-6.55	-5.59	63	-6.02	-1.22
4	+7.77	+7.67	24	-9.27	+5.77	44	-7.90	-3.58	64	-6.02	+1.22
5	+9.27	+5.77	25	-7.77	+7.67	45	-8.43	-1.22	65	-5.28	+3.53
6	+10.31	+3.58	26	-5.89	+9.19	46	-8.43	+1.22	66	-3.40	+5.05
7	+10.85	+1.22	27	-3.71	+10.26	47	-7.90	+3.58	67	-1.22	+3.71
8	+10.85	-1.22	28	-1.35	+10.82	48	-6.55	+5.59	68	+1.22	+3.71
9	+10.31	-3.58	29	0.00	+8.20	49	-4.67	+7.11	69	+3.18	+2.29
10	+9.27	-5.77	30	+2.49	+8.18	50	-2.49	+8.18	70	+3.94	0.00
11	+7.77	-7.67	31	+4.67	+7.11	51	-1.22	+6.12	71	+3.18	-2.29
12	+5.89	-9.19	32	+6.55	+5.59	52	+1.22	+6.12	72	+1.22	-3.71
13	+3.71	-10.26	33	+7.90	+3.58	53	+3.40	+5.05	73	-1.22	-3.71
14	+1.35	-10.82	34	+8.43	+1.22	54	+5.28	+3.53	74	-3.18	-2.29
15	-1.35	-10.82	35	+8.43	-1.22	55	+6.02	+1.22	75	-3.94	0.00
16	-3.71	-10.26	36	+7.90	-3.58	56	+6.02	-1.22	76	-3.18	+2.29
17	-5.89	-9.19	37	+6.55	-5.59	57	+5.28	-3.53	77	0.00	+1.35
18	-7.77	-7.67	38	+4.67	-7.11	58	+3.40	-5.05	78	+1.22	-0.74
19	-9.27	-5.77	39	+2.49	-8.18	59	+1.22	-6.12	79	-1.22	-0.74
20	-10.31	-3.58	40	0.00	-8.81	60	-1.22	-6.12			

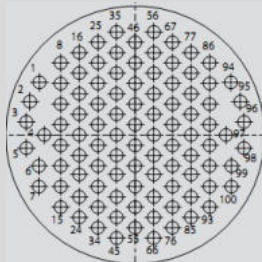

Контакт	Координаты		Контакт	Координаты		Контакт	Координаты		Контакт	Координаты	
	X	Y		X	Y		X	Y		X	Y
1	0.00	+10.60	26	+4.78	-5.39	51	0.00	-1.19	76	+4.22	-10.85
2	+3.28	+10.09	27	+1.73	-6.99	52	0.00	-3.61	77	+6.32	+9.65
3	+6.23	+8.58	28	-1.73	-6.99	53	0.00	-6.02	78	+6.32	+7.24
4	+8.58	+6.23	29	-4.78	-5.39	54	0.00	-8.43	79	+6.32	+4.83
5	+10.09	+3.28	30	-6.73	-2.55	55	0.00	-10.85	80	+6.32	+2.41
6	+10.60	0.00	31	-7.15	+0.87	56	+2.11	+12.07	81	+6.32	0.00
7	+10.09	-3.28	32	-5.92	+4.09	57	+2.11	+9.65	82	+6.32	-2.41
8	+8.58	-6.23	33	-3.35	+6.38	58	+2.11	+7.24	83	+6.32	-4.83
9	+6.23	-8.58	34	0.00	+3.81	59	+2.11	+4.83	84	+6.32	-7.24
10	+3.28	-10.09	35	-2.11	+12.07	60	+2.11	+2.41	85	+6.32	-9.65
11	0.00	-10.60	36	-2.11	+9.65	61	+2.11	0.00	86	+8.43	+8.46
12	-3.26	-10.09	37	-2.11	+7.24	62	+2.11	-2.41	87	+8.43	+6.05
13	-6.23	-8.58	38	-2.11	+4.83	63	+2.11	-4.83	88	+8.43	+3.63
14	-8.58	-6.23	39	-2.11	+2.41	64	+2.11	-7.24	89	+8.43	+1.22
15	-10.09	-3.28	40	-2.11	0.00	65	+2.11	-9.65	90	+8.43	-1.19
16	-10.60	0.00	41	-2.11	-2.41	66	+2.11	-12.07	91	+8.43	-3.61
17	-10.09	+3.28	42	-2.11	-4.83	67	+4.22	+10.87	92	+8.43	-6.02
18	-8.58	+6.23	43	-2.11	-7.24	68	+4.22	+8.46	93	+8.43	-8.43
19	-6.23	+8.58	44	-2.11	-9.65	69	+4.22	+6.05	94	+10.87	+6.12
20	-3.28	+10.09	45	-2.11	-12.07	70	+4.22	+3.63	95	+11.86	+3.91
21	0.00	+7.20	46	0.00	+10.87	71	+4.22	+1.22	96	+12.40	+1.55
22	+3.35	+6.38	47	0.00	+8.46	72	+4.22	-1.19	97	+10.54	0.00
23	+5.92	+4.09	48	0.00	+6.05	73	+4.22	-3.61	98	+12.40	-1.55
24	+7.15	+0.87	49	0.00	+3.63	74	+4.22	-6.02	99	+10.87	-3.61
25	+6.73	-2.55	50	0.00	+1.22	75	+4.22	-8.43	100	+10.87	-6.02

23 – 53

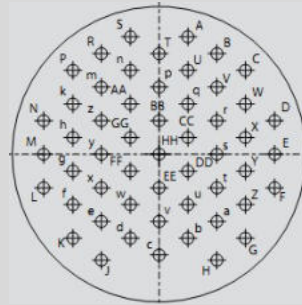

Контакт	Координаты		Контакт	Координаты		Контакт	Координаты		Контакт	Координаты	
	X	Y		X	Y		X	Y		X	Y
A	+2.84	+11.56	R	-5.72	+9.91	e	-5.72	-6.60	v	0.00	-6.60
B	+5.72	+9.91	S	-2.84	+11.56	f	-8.53	-4.95	w	-2.84	-4.95
C	+8.53	+8.26	T	0.00	+9.91	g	-8.53	-1.65	x	-5.72	-3.30
D	+11.43	+3.30	U	+2.84	+8.26	h	-8.53	+1.65	y	-5.72	0.00
E	+11.43	0.00	V	+5.72	+6.60	k	-8.53	+4.95	z	-5.72	+3.30
F	+11.43	-3.30	W	+8.53	+4.95	m	-5.72	+6.60	AA	-2.84	+4.95
G	+8.53	-8.26	X	+8.53	+1.65	n	-2.84	+8.26	BB	0.00	+3.30
H	+5.72	-10.41	Y	+8.53	-1.65	p	0.00	+6.60	CC	+2.84	+1.65
J	-5.72	-10.41	Z	+8.53	-4.95	q	+2.84	+4.95	DD	+2.84	-1.65
K	-8.53	-8.26	a	+5.72	-6.60	r	+5.72	+3.30	EE	0.00	-3.30
L	-11.43	-3.30	b	+2.84	-8.26	s	+5.72	0.00	FF	-2.84	-1.65
M	-11.43	0.00	c	0.00	-9.91	t	+5.72	-3.30	GG	-2.84	+1.65
N	-11.43	+3.30	d	-2.84	-8.26	u	+2.84	-4.95	HH	0.00	0.00
P	-8.53	+8.26									

23 – 06

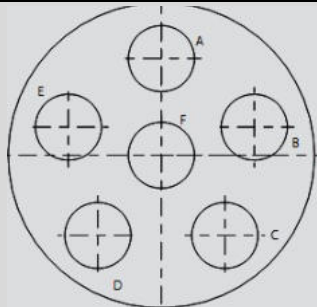

Контакт	Координаты	
	X	Y
A	0.00	+9.246
B	+8.814	+2.87
C	+5.436	-7.493
D	-5.436	-7.493
E	-8.814	+2.87
F	0.00	0.00

23 – 05

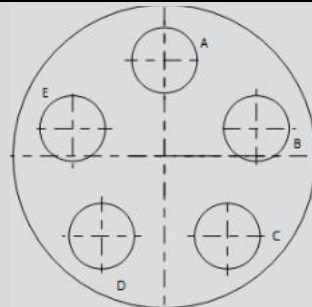

Контакт	Координаты	
	X	Y
A	0,00	+9,25
B	+8,81	+2,87
C	+5,44	-7,49
D	-5,44	-7,49
E	-8,81	+2,87

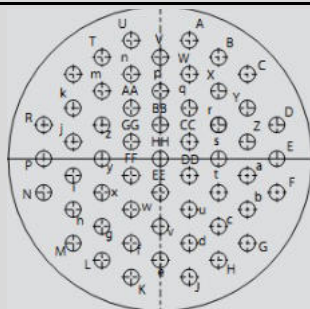

Контакт	Координаты		Контакт	Координаты		Контакт	Координаты		Контакт	Координаты	
	X	Y		X	Y		X	Y		X	Y
A	+2.84	+11.56	R	-11.43	+3.30	f	-2.84	-8.26	v	0.00	-6.60
B	+5.72	+9.91	S	-8.53	+8.26	g	-5.72	-6.60	w	-2.84	-4.95
C	+8.53	+8.26	T	-5.72	+9.91	h	-8.53	-4.95	x	-5.72	-3.30
D	+11.43	+3.30	U	-2.74	+11.56	i	-8.53	-1.65	y	-5.72	0.00
E	+11.43	0.00	V	0.00	+9.91	j	-8.53	1.65	z	-5.72	+3.30
F	+11.43	-3.30	W	+2.84	+8.26	k	-8.53	+4.95	AA	-2.84	+4.95
G	+8.53	-8.26	X	+5.72	+6.60	m	-5.72	+6.60	BB	0.00	+3.30
H	+5.72	-9.91	Y	+8.53	+4.95	n	-2.84	+8.26	CC	+2.84	+1.65
J	+2.84	-11.56	Z	+8.53	+1.65	p	0.00	+6.60	DD	+2.84	-1.65
K	-2.84	-11.56	a	+8.53	-1.65	q	+2.84	+4.95	EE	0.00	-3.30
L	-5.72	-9.91	b	+8.53	-4.95	r	+5.72	+3.30	FF	-2.84	-1.65
M	-8.53	-8.26	c	+5.72	-6.60	s	+5.72	0.00	GG	-2.84	+1.65
N	-11.43	-3.30	d	+2.84	-8.26	t	+5.72	-3.30	HH	0.00	0.00
P	-11.43	0.00	e	0.00	-9.91	u	+2.74	-4.95			

23 – 32

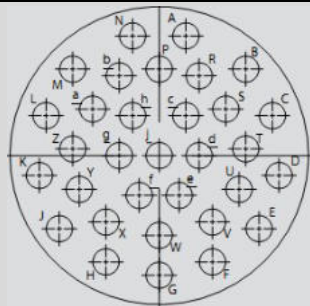

Контакт	Координаты		Контакт	Координаты	
	X	Y		X	Y
A	+2.54	+11.43	T	+8.26	+0.64
B	+8.26	+8.26	U	+7.62	-3.18
C	+10.80	+3.81	V	+5.08	-6.35
D	+11.43	-1.91	W	0.00	-7.62
E	+9.53	-6.99	X	-5.08	-6.35
F	+5.08	-10.16	Y	-7.62	-3.18
G	0.00	-11.43	Z	-8.26	+0.64
H	-5.08	-10.16	a	-6.35	+4.45
J	-9.53	-6.99	b	-3.81	+7.62
K	-11.43	-1.91	c	+2.54	+3.81
L	-10.80	+3.81	d	+3.81	0.00
M	-8.26	+8.26	e	+1.91	-3.81
N	-2.54	+11.43	f	-1.91	-3.81
P	0.00	+8.26	g	-3.81	0.00
R	+3.81	+7.62	h	-2.54	+3.81
S	+6.35	+4.45	j	0.00	0.00

23 – 21

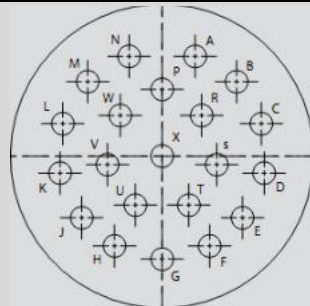

Контакт	Координаты		Контакт	Координаты	
	X	Y		X	Y
A	+3.25	+9.78	M	-7.34	+7.24
B	+7.34	+7.24	N	-3.25	+9.78
C	+9.80	+3.12	P	0.00	+6.22
D	+10.16	-1.65	R	+4.06	+3.71
E	+8.33	-6.07	S	+5.44	-0.89
F	+4.65	-9.19	T	+2.39	-4.93
G	0.00	-10.31	U	-2.39	-4.93
H	-4.65	-9.19	V	-5.44	-0.89
J	-8.33	-6.07	W	-4.06	+3.71
K	-10.16	-1.65	X	0.00	0.00
L	-9.80	+3.12			

23 – 97

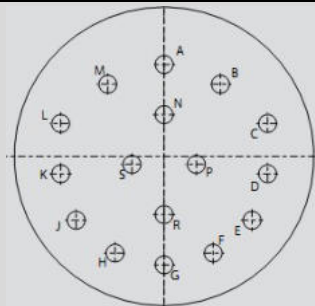

Контакт	Координаты	
	X	Y
A	0.00	+8.74
B	+5.33	+6.86
C	+9.80	+3.12
D	+10.16	-1.65
E	+8.33	-6.07
F	+4.65	-9.19
G	0.00	-10.31
H	-4.65	-9.19
J	-8.33	-6.07
K	-10.16	-1.65
L	-9.80	+3.12
M	-5.33	+6.86
N	0.00	+3.96
P	+3.05	-0.76
R	0.00	-5.54
S	-3.05	-0.76

23 – 99

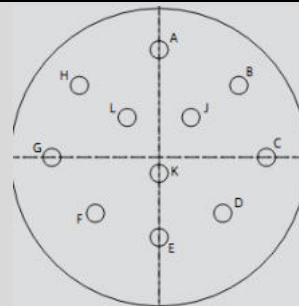

Контакт	Координаты	
	X	Y
A	0.00	+10.26
B	+7.62	+6.86
C	+10.26	0.00
D	+6.10	-5.33
E	0.00	-7.62
F	-6.10	-5.33
G	-10.26	0.00
H	-7.62	+6.86
J	+3.05	+3.81
K	0.00	-1.52
L	-3.05	+3.81

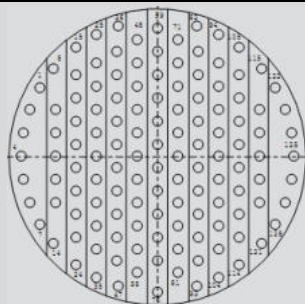

Контакт	Координаты		Контакт	Координаты		Контакт	Координаты		Контакт	Координаты	
	X	Y		X	Y		X	Y		X	Y
1	-12.17	+7.09	33	-6.32	-7.24	65	0.00	-1.19	97	+6.32	+4.83
2	-13.21	+4.83	34	-6.32	-9.65	66	0.00	-3.61	98	+6.32	+2.41
3	-13.87	+2.41	35	-6.32	-12.07	67	0.00	-6.02	99	+6.32	0.00
4	-14.10	0.00	36	-4.06	+13.49	68	0.00	-8.43	100	+6.32	-2.41
5	-13.87	-2.41	37	-4.22	+10.85	69	0.00	-10.85	101	+6.32	-4.83
6	-13.21	-4.83	38	-4.22	+8.43	70	0.00	-14.10	102	+6.32	-7.24
7	-12.17	-7.09	39	-4.22	+6.02	71	+2.11	+12.07	103	+6.32	-9.65
8	-10.77	+9.07	40	-4.22	+3.61	72	+2.11	+9.65	104	+6.32	-12.07
9	-10.54	+4.83	41	-4.22	+1.19	73	+2.11	+7.24	105	+8.43	+11.28
10	-10.54	+2.41	42	-4.22	-1.19	74	+2.11	+4.83	106	+8.43	+8.43
11	-10.54	0.00	43	-4.22	-3.61	75	+2.11	+2.41	107	+8.43	+6.02
12	-10.54	-2.41	44	-4.22	-6.02	76	+2.11	0.00	108	+8.43	+3.61
13	-10.54	-4.83	45	-4.22	-8.43	77	+2.11	-2.41	109	+8.43	+1.19
14	-10.77	-9.07	46	-4.22	-10.85	78	+2.11	-4.83	110	+8.43	-1.19
15	-8.43	+11.28	47	-4.22	-13.26	79	+2.11	-7.24	111	+8.43	-3.61
16	-8.43	+8.43	48	-2.11	+12.07	80	+2.11	-9.65	112	+8.43	-6.02
17	-8.43	+6.02	49	-2.11	+9.65	81	+2.11	-12.07	113	+8.43	-8.43
18	-8.43	+3.61	50	-2.11	+7.24	82	+4.06	+13.49	114	+8.43	-10.85
19	-8.43	+1.19	51	-2.11	+4.83	83	+4.22	+10.85	115	+10.77	+9.07
20	-8.43	-1.19	52	-2.11	+2.41	84	+4.22	+8.43	116	+10.54	+4.83
21	-8.43	-3.61	53	-2.11	0.00	85	+4.22	+6.02	117	+10.54	+2.41
22	-8.43	-6.02	54	-2.11	-2.41	86	+4.22	+3.61	118	+10.54	0.00
23	-8.43	-8.43	55	-2.11	-4.83	87	+4.22	+1.19	119	+10.54	-2.41
24	-8.43	-10.85	56	-2.11	-7.24	88	+4.22	-1.19	120	+10.54	-4.83
25	-6.32	+12.60	57	-2.11	-9.65	89	+4.22	-3.61	121	+10.77	-9.07
26	-6.32	+9.65	58	-2.11	-12.07	90	+4.22	-6.02	122	+12.17	+7.09
27	-6.32	+7.24	59	0.00	+13.26	91	+4.22	-8.43	123	+13.21	+4.83
28	-6.32	+4.83	60	0.00	+10.85	92	+4.22	-10.85	124	+13.87	+2.41
29	-6.32	+2.41	61	0.00	+8.43	93	+4.22	-13.26	125	+14.10	0.00
30	-6.32	0.00	62	0.00	+6.02	94	+6.32	+12.60	126	+13.87	-2.41
31	-6.32	-2.41	63	0.00	+3.61	95	+6.32	+9.67	127	+13.21	-4.83
32	-6.32	-4.83	64	0.00	+1.19	96	+6.32	+7.24	128	+12.17	-7.09

25 – 43

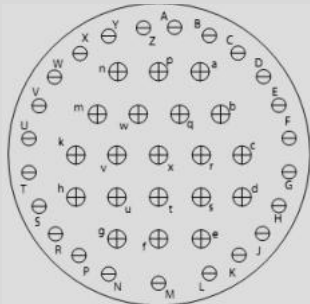

Контакт	Координаты		Контакт	Координаты	
	X	Y		X	Y
A	+1.75	+13.49	Z	-1.75	+13.49
B	+5.16	+12.57	a	+4.37	+8.74
C	+8.23	+10.80	b	+6.55	+4.37
D	+10.77	+8.28	c	+8.74	0.00
E	+12.52	+5.21	d	+8.74	-4.37
F	+13.49	+1.75	e	+4.37	-8.74
G	+13.49	-1.75	f	0.00	-8.74
H	+12.52	-5.21	g	-4.37	-8.74
J	+10.77	-8.28	h	-8.74	-4.37
K	+8.23	-10.80	k	-8.74	0.00
L	+5.16	-12.57	m	-6.55	+4.37
M	0.00	-13.49	n	-4.37	+8.74
N	-5.16	-12.57	p	0.00	+8.74
P	-8.23	-10.80	q	+2.18	+4.37
R	-10.77	-8.28	r	+4.37	0.00
S	-12.52	-5.21	s	+4.37	-4.37
T	-13.49	-1.75	t	0.00	-4.37
U	-13.49	+1.75	u	-4.37	-4.37
V	12.52	+5.21	v	-4.37	0.00
W	-10.77	+8.28	w	-2.18	+4.37
X	-8.23	+10.80	x	0.00	0.00
Y	-5.16	+12.57			

25 – 29

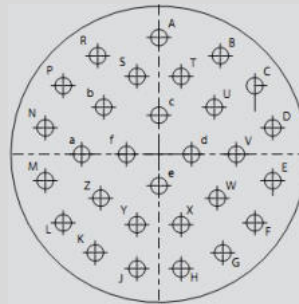

Контакт	Координаты		Контакт	Координаты	
	X	Y		X	Y
A	0.00	+12.22	S	-2.31	+8.15
B	+6.55	+10.31	T	+2.31	+8.15
C	+10.03	+7.04	U	+5.79	+4.93
D	+11.91	+2.77	V	+8.10	0.00
E	+11.91	-2.77	W	+6.10	-4.60
F	+10.03	-7.04	X	+2.31	-7.37
G	+6.68	-10.31	Y	-2.31	-7.37
H	+2.31	-11.99	Z	-6.10	-4.60
J	-2.31	-11.99	a	-8.10	0.00
K	-6.68	-10.31	b	-5.79	+4.93
L	-10.03	-7.04	c	0.00	+4.09
M	-11.91	-2.77	d	+3.40	0.00
N	-11.91	+2.77	e	0.00	-3.30
P	-10.03	+7.04	f	-3.40	0.00
R	-6.55	+10.31			

25 – 61

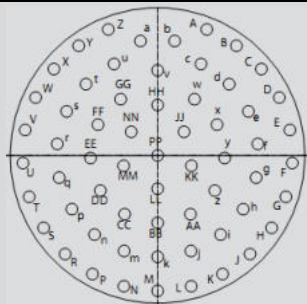

Контакт	Координаты		Контакт	Координаты	
	X	Y		X	Y
A	+4.98	+12.70	i	+6.38	-7.98
B	+7.98	+11.05	j	+3.38	-9.63
C	+10.49	+8.71	k	0.00	-10.21
D	+12.32	+5.84	m	-3.38	-9.63
E	+13.39	+2.57	n	-6.38	-7.98
F	+13.61	-0.76	p	-8.66	-5.41
G	+12.98	-4.17	q	-9.96	-2.24
H	+11.53	-7.29	r	-10.13	+1.17
J	+9.35	-9.93	s	-9.19	+4.45
K	+6.58	-11.94	t	-7.24	+7.19
L	+3.40	-13.18	u	-4.39	+9.22
M	0.00	-13.64	v	0.00	+8.59
N	-3.40	-13.18	w	+3.73	+5.66
P	-6.58	-11.94	x	+6.02	+3.10
R	-9.35	-9.93	y	+6.78	-0.25
S	-11.53	-7.29	z	+5.79	-3.53
T	-12.98	-4.17	AA	+3.33	-5.92
U	-13.61	-0.76	BB	0.00	-6.78
V	-13.39	+2.57	CC	-3.33	-5.92
W	-12.32	+5.84	DD	-5.79	-3.53
X	-10.49	+8.71	EE	-6.78	-0.25
Y	-7.98	+11.05	FF	-6.02	+3.10
Z	-4.98	+12.10	GG	-3.73	+5.66
a	-1.73	+11.53	HH	0.00	+5.08
b	+1.73	+11.53	JJ	+2.67	+2.39
c	+4.39	+9.22	KK	+3.43	-1.04
d	+7.24	+7.19	LL	0.00	-3.35
e	+9.19	+4.45	MM	-3.43	-1.04
f	+10.13	+1.17	NN	-2.67	+2.39
g	+9.96	-2.24	PP	0.00	0.00
h	+8.66	-5.41			

25 – 04

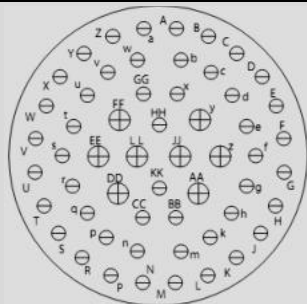

Контакт	Координаты		Контакт	Координаты	
	X	Y		X	Y
A	+1.75	+13.49	f	+10.46	0.00
B	+5.16	+12.57	g	+9.58	-3.35
C	+8.23	+10.80	h	+7.90	-6.38
D	+10.77	+8.28	k	+5.38	-8.78
E	+12.52	+5.21	m	+2.18	-10.08
F	+13.49	+1.75	n	-2.18	-10.08
G	+13.49	-1.75	p	-5.38	-8.78
H	+12.52	-5.21	q	-7.90	-6.38
J	+10.77	-8.28	r	-9.58	-3.35
K	+8.23	-10.80	s	-10.46	0.00
L	+5.16	-12.57	t	-9.58	+3.35
M	+1.75	-13.49	u	-7.90	+6.38
N	-1.75	-13.49	v	-5.38	+8.78
P	-5.16	-12.57	w	-2.18	+10.08
R	-8.23	-10.80	x	+1.75	+6.66
S	-10.77	-8.28	y	+4.37	+3.78
T	-12.52	-5.21	z	+6.55	0.00
U	-13.49	-1.75	AA	+4.37	-3.78
V	-13.49	+1.75	BB	+1.75	-6.66
W	-12.52	+5.21	CC	-1.75	-6.66
X	-10.77	+8.28	DD	-4.37	-3.78
Y	-8.23	+10.80	EE	-6.55	0.00
Z	-5.16	+12.57	FF	-4.37	+3.78
a	-1.75	+13.49	GG	-1.75	+6.66
b	+2.18	+10.08	HH	0.00	+3.35
c	+5.38	+8.78	JJ	+2.18	0.00
d	+7.90	+6.38	KK	0.00	-3.35
e	+9.58	+3.35	LL	+2.18	0.00

25 – 24

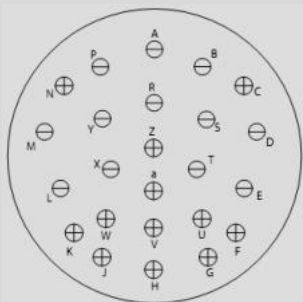

Контакт	Координаты		Контакт	Координаты	
	X	Y		X	Y
A	0.00	+11.99	N	-10.24	+7.57
B	+5.84	+10.41	P	-5.84	+10.41
C	+10.24	+7.57	R	0.00	+5.94
D	+11.71	+2.54	S	+5.84	+4.37
E	+10.49	-3.40	T	+4.72	-1.57
F	+9.40	-8.53	U	+5.36	-6.78
G	+5.84	-11.20	V	0.00	-8.20
H	0.00	-12.57	W	-5.36	-6.78
J	-5.84	-11.20	X	-4.72	-1.57
K	-9.40	-8.53	Y	-5.84	+4.37
L	-10.49	-3.40	Z	0.00	+0.71
M	-11.71	-2.54	a	0.00	-3.84

25 – 19

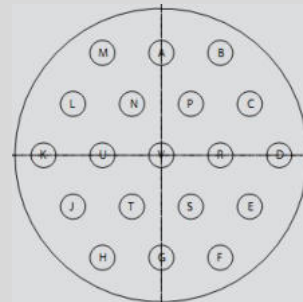

Контакт	Координаты	
	X	Y
A	0.00	+10.39
B	+5.99	+10.39
C	+8.99	+5.21
D	+11.99	0.00
E	+8.99	-5.21
F	+5.99	-10.39
G	0.00	-10.39
H	-5.99	-10.39
J	-8.99	-5.21
K	-11.99	0.00
L	-8.99	+5.21
M	-5.99	+10.39
N	-3.00	+5.21
P	+3.00	+5.21
R	+5.99	0.00
S	+3.00	-5.21
T	-3.00	-5.21
U	-5.99	0.00
V	0.00	0.00

25 – 37

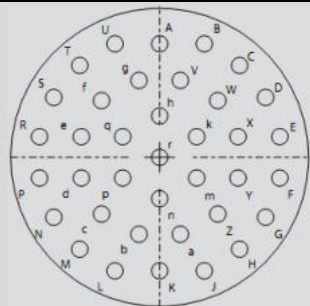

Контакт	Координаты		Контакт	Координаты		Контакт	Координаты	
	X	Y		X	Y		X	Y
A	0.00	+11.99	N	-11.20	-6.32	b	-2.18	-8.13
B	+4.70	+11.99	P	-12.70	-2.18	c	-6.15	-5.99
C	+8.46	+9.70	R	-12.70	+2.18	d	-8.28	-2.18
D	+11.20	+6.32	S	-11.20	+6.32	e	-8.28	+2.18
E	+12.70	+2.18	T	-8.46	+9.70	f	-6.15	+5.99
F	+12.70	-2.18	U	-4.72	+11.99	g	-2.18	+8.13
G	+11.20	-6.32	V	+2.18	+8.13	h	0.00	+4.37
H	+8.46	+9.70	W	+6.15	+5.99	k	+3.91	+2.18
J	+4.72	-11.99	X	+8.28	+2.18	m	+3.91	-2.18
K	0.00	-11.99	Y	+8.28	-2.18	n	0.00	-4.37
L	-4.72	-11.99	Z	+6.15	-5.99	p	-3.91	-2.18
M	-8.46	-9.70	a	+2.18	-8.13	q	-3.91	+2.18
						r	0.00	0.00

25 – 26

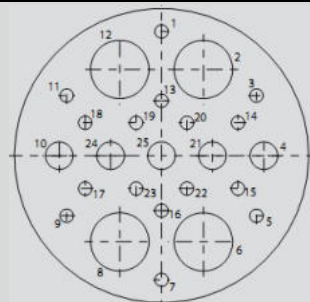

Контакт	Координаты		Контакт	Координаты		Контакт	Координаты		Контакт	Координаты	
	X	Y		X	Y		X	Y		X	Y
1	0.00	+13.92	7	0.00	-13.92	13	0.00	+5.54	19	+3.23	+3.56
2	+5.21	+9.70	8	-5.21	-9.70	14	+9.53	+3.73	20	+3.23	+3.56
3	+11.68	+6.73	9	-11.68	-6.73	15	+9.53	-3.73	21	+6.48	0.00
4	+12.57	0.00	10	-12.57	0.00	16	0.00	-5.54	22	+3.23	-3.56
5	+11.68	-6.73	11	-11.68	+6.73	17	+9.53	-3.73	23	+3.23	-3.56
6	+5.21	-9.70	12	-5.21	+9.70	18	+9.53	3.73	24	+6.48	0.00
									25	0.00	0.00

25 – 90

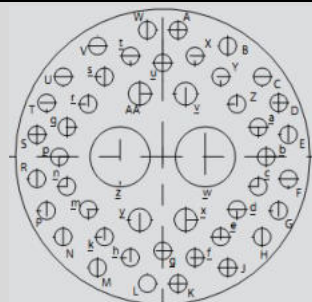

Контакт	Координаты		Контакт	Координаты		Контакт	Координаты		Контакт	Координаты	
	X	Y		X	Y		X	Y		X	Y
A	+1.65	+13.54	M	-6.99	-11.84	b	+11.10	0.00	q	-10.26	+3.18
B	+6.99	+11.84	N	-10.67	-8.56	c	+10.26	-3.18	r	-7.98	+5.61
C	+10.67	+8.56	P	-12.45	-5.77	d	+7.98	-5.61	s	-6.22	+8.56
D	+12.45	+5.77	R	-13.49	-2.36	e	+6.22	-8.56	t	-3.45	+10.77
E	+13.49	+2.36	S	-13.49	+2.36	f	+3.45	-10.77	u	0.00	+10.03
F	+13.49	-2.36	T	-12.45	+5.77	g	0.00	-10.03	v	+2.46	+6.73
G	+12.45	-5.77	U	-10.67	+8.56	h	-3.45	-10.77	w	+4.57	0.00
H	+10.67	-8.56	V	-6.99	+11.84	k	-6.22	-8.56	x	+2.46	-6.73
J	+6.99	-11.84	W	-1.65	+13.54	m	-7.98	-5.61	y	-2.46	-6.73
K	+1.65	-13.54	X	+3.45	+10.77	n	-10.26	-3.18	z	-4.57	0.00
L	+1.65	+13.54	Y	+6.22	+8.56	p	-11.10	0.00	AA	-2.46	6.73

25 – 20

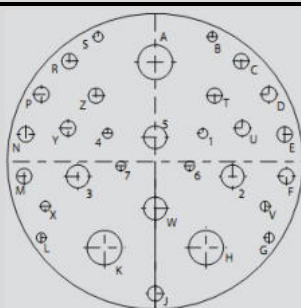

Контакт	Координаты		Контакт	Координаты	
	X	Y		X	Y
A	0.00	+10.34	L	-11.86	-7.92
B	+5.94	+12.98	M	-13.64	-1.52
C	+8.94	+10.44	N	+13.46	+2.82
D	+11.84	+6.99	P	+11.84	+6.99
E	+13.46	+2.82	R	+8.94	+10.44
F	+13.64	-1.52	S	+5.94	+12.98
G	+11.86	-7.92	T	+6.17	+6.86
H	+5.28	-8.97	U	+9.07	+3.45
J	0.00	-13.74	V	+11.43	-4.65
K	-5.28	-8.97	W	0.00	-3.33

25 – 08

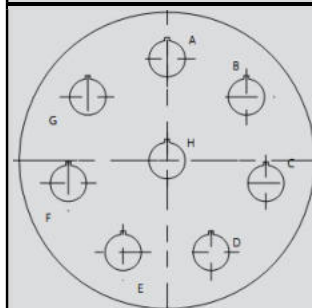

Контакт	Координаты	
	X	Y
A	0.00	+10.82
B	+8.46	+6.76
C	+10.54	-2.41
D	+4.699	-9.75
E	-4.699	-9.75
F	-10.54	-2.41
G	-8.46	+6.76
H	0.00	0.00

25 – 41

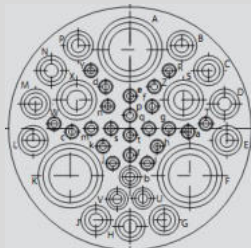

Контакт	Координаты		Контакт	Координаты		Контакт	Координаты		Контакт	Координаты	
	X	Y		X	Y		X	Y		X	Y
A	0.00	+10.80	M	-12.93	+3.38	Y	-5.36	+7.92	i	+2.36	-4.75
B	+7.09	+11.33	N	-10.77	+7.92	Z	+3.33	+5.72	j	-2.36	-4.75
C	+10.77	+7.92	P	-7.09	+11.33	a	+7.95	-0.43	k	-3.71	-2.44
D	+12.93	+3.38	R	+5.36	+7.92	b	0.00	-6.60	m	-5.31	0.00
E	+13.26	-1.63	S	+7.32	+3.91	c	-7.95	-0.43	n	-3.02	+3.05
F	+8.18	-6.45	T	+10.39	+0.66	d	-3.33	+5.72	p	0.00	+1.80
G	+4.67	-12.52	U	+1.75	-9.65	e	0.00	+4.47	q	+2.59	0.00
H	0.00	-13.36	V	-1.75	-9.65	f	+3.02	+3.05	r	0.00	-3.63
J	-4.67	-12.52	W	-10.39	+0.66	g	+5.31	0.00	s	-2.59	0.00
K	-8.18	-6.45	X	-7.32	+3.91	h	+3.71	-2.44	t	0.00	-0.86
L	-13.26	-1.63									

25 – 17

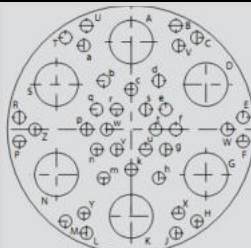

Контакт	Координаты		Контакт	Координаты		Контакт	Координаты	
	X	Y		X	Y		X	Y
A	0.00	+11.10	R	-14.25	+1.52	f	+5.66	0.00
B	+5.69	+13.16	S	-9.53	+5.72	g	+4.39	-2.54
C	+8.36	+11.66	T	-8.36	+11.66	h	+3.51	-6.17
D	+9.53	+5.72	U	-5.69	+13.16	k	0.00	-5.08
E	+14.25	+1.52	V	+6.02	+10.64	m	-3.51	-6.17
F	+14.25	-1.52	W	+12.24	0.00	n	-4.39	-2.54
G	+9.53	-5.72	X	+6.02	-10.64	p	-5.66	0.00
H	+8.36	-11.66	Y	-6.02	-10.64	q	-4.39	+2.54
J	+5.69	-13.16	Z	-12.24	0.00	r	-1.85	+2.54
K	0.00	-11.10	a	-6.02	+10.64	s	+1.85	+2.54
L	-5.69	-13.16	b	-3.51	+6.17	t	+3.12	0.00
M	-8.36	-11.66	c	0.00	+5.08	u	+1.85	-2.54
N	-9.53	-5.72	d	+3.51	+6.17	v	-1.85	-2.54
P	-14.25	-1.52	e	+4.39	+2.54	w	-3.12	0.00

25 – 07

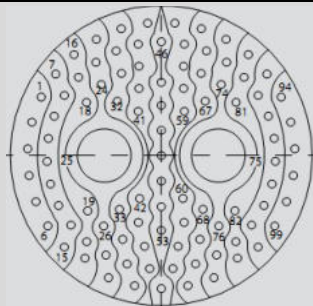

Контакт	Координаты		Контакт	Координаты		Контакт	Координаты		Контакт	Координаты	
	X	Y		X	Y		X	Y		X	Y
1	-12.55	+6.15	26	-6.02	-7.42	51	0.00	-2.69	76	+6.02	-7.42
2	-13.54	+3.51	27	-5.79	-10.46	52	0.00	-5.38	77	+5.79	-10.46
3	-13.97	0.71	28	-5.51	-12.85	53	0.00	-7.87	78	+5.51	-12.85
4	-13.82	-2.11	29	-4.19	+13.34	54	0.00	-14.00	79	+9.12	+10.62
5	-13.11	-4.85	30	-4.72	+11.00	55	+1.42	+13.92	80	+8.66	+8.23
6	-11.86	-7.42	31	-4.17	+8.64	56	+2.41	+11.71	81	+7.82	+5.64
7	-11.05	+8.56	32	-4.60	+5.72	57	+1.73	+9.40	82	+7.70	-5.66
8	-10.13	+6.32	33	-4.37	-5.66	58	+2.34	+7.06	83	+7.80	-9.07
9	-11.20	+4.14	34	-4.04	-8.81	59	+2.41	+4.65	84	+7.98	-11.48
10	-11.81	+1.80	35	-3.58	-11.40	60	+2.26	-4.52	85	+11.05	+8.56
11	-11.94	-0.61	36	-2.82	-13.69	61	+2.39	-7.04	86	+10.13	+6.32
12	-11.58	-3.00	37	-1.42	+13.92	62	+1.75	-9.55	87	+11.20	+4.14
13	-10.74	-5.26	38	-2.41	+11.71	63	+1.22	-11.89	88	+11.81	+1.80
14	-9.45	-7.32	39	-1.73	+9.40	64	+4.19	+13.34	89	+11.94	-0.61
15	-10.13	-9.63	40	-2.34	+7.06	65	+4.72	+11.00	90	+11.58	-3.00
16	-9.12	+10.62	41	-2.41	+4.65	66	+4.17	+8.64	91	+10.74	-5.26
17	-8.66	+8.23	42	-2.26	-4.52	67	+4.60	+5.72	92	+9.45	-7.32
18	-7.82	+5.64	43	-2.39	-7.04	68	+4.37	-5.66	93	+10.13	-9.63
19	-7.70	-5.66	44	-1.75	-9.55	69	+4.04	-8.81	94	+12.55	+6.15
20	-7.80	-9.07	45	-1.22	-11.89	70	+3.58	-11.40	95	+13.54	+3.51
21	-7.98	-11.48	46	0.00	+11.96	71	+2.82	-13.69	96	+13.97	+0.71
22	-6.78	+12.22	47	0.00	+7.70	72	+6.78	+12.22	97	+13.82	-2.11
23	-6.83	+9.80	48	0.00	+5.28	73	+6.83	+9.80	98	+13.11	-4.85
24	-6.27	+7.47	49	0.00	+2.64	74	+6.27	+7.47	99	+11.86	-7.42
25	-6.05	0.00	50	0.00	0.00	75	+6.05	0.00			

ДЛЯ ЗАМЕТОК

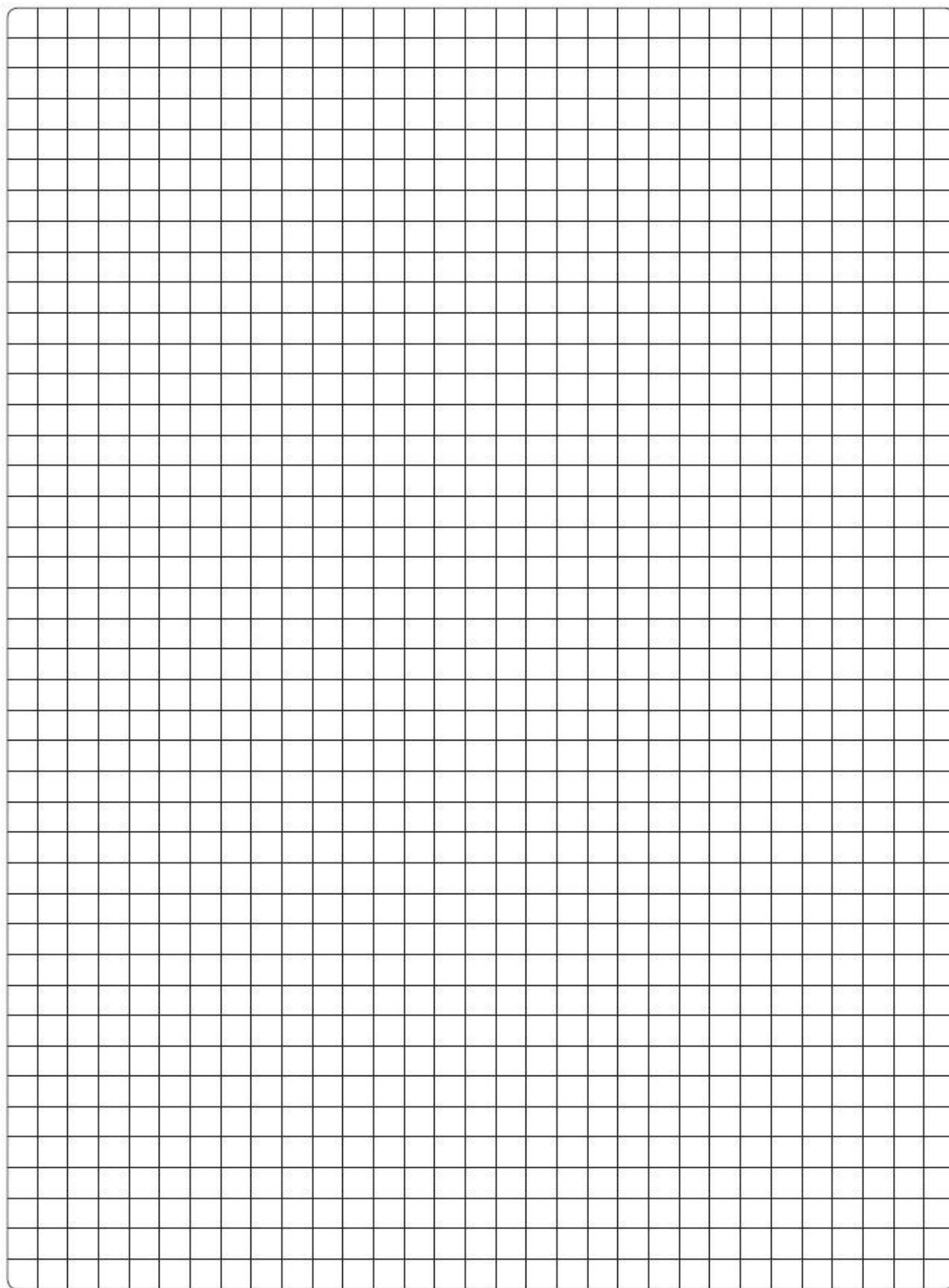



Out of This World

INTERCONNECT SOLUTIONS

Glenair, Inc.

1211 Air Way • Glendale, California • 91201-2497

Telephone: 818-247-6000 • Fax: 818-500-9912 • sales@glenair.com

www.glenair.com

Glenair Power Products Group

860 N. Main Street Extension
Wallingford, CT
06492

Telephone:
203-741-1115
Facsimile:
203-741-0053
sales@glenair.com

Glenair UK Ltd

40 Lower Oakham Way
Oakham Business Park
P.O. Box 37, Mansfield
Notts, NG18 5BY England

Telephone:
+44-1623-638100
Facsimile:
+44-1623-638111
sales@glenair.co.uk

Glenair Microway Systems

7000 North Lawndale Avenue
Lincolnwood, IL
60712

Telephone:
847-679-8833
Facsimile:
847-679-8849

Glenair Nordic AB

Gustav III : S Boulevard 46
SE-169 27 Solna
Sweden

Telephone:
+46-8-50550000
sales@glenair.se

Glenair Electric GmbH

Schaberweg 28
61348 Bad Homburg
Germany

Telephone:
06172 / 68 16 0
Facsimile:
06172 / 68 16 90
info@glenair.de

Glenair Iberica

C/ La Vega, 16
45612 Velada
Spain

Telephone:
+34-925-89-29-88
Facsimile:
+34-925-89-29-87
sales@glenair.es

Glenair Italia S.p.A.

Via Del Lavoro, 7
40057 Quarto Inferiore –
Granarolo dell'Emilia
Bologna, Italy

Telephone:
+39-051-782811
Facsimile:
+39-051-782259
info@glenair.it

Glenair France SARL

7, Avenue Parmentier
Immeuble Central Parc #2
31200 Toulouse
France

Telephone:
+33-5-34-40-97-40
Facsimile:
+33-5-61-47-86-10
sales@glenair.fr

Glenair Korea

B-1304 Gunpo IT Valley
148 Gosan-Ro, Gunpo-Si
Kyunggi-Do, Korea
435-733

Telephone:
+82-31-8068-1090
Facsimile:
+82-31-8068-1092
sales@glenair.kr

